



# GAG-810

## Audio Generator

1MHz Audio Generator **GAG-810** ¥28,000

### 特徴

- 低ひずみ率の正弦波: 0.02%以下 (500Hz~20kHz)
- 周波数設定: 10Hz~1MHzまで5レンジ切替スイッチと大型ダイヤルで簡単に設定できます。
- 出力インピーダンス: 約600Ω
- 出力レベル: 5Vrms以上 (600Ω 負荷時)、0dB~-50dBまで10dBステップ6段のアッテネーターと出力調整つまみで連続可変できます。
- 出力確度: ±1.0dB、600Ω 負荷時
- 出力波形選択: 正弦波、方形波の出力可能
- 外部同期用の入力端子 (背面BNC端子)

**GWINSTEK**

Made to Measure

## SPECIFICATIONS

周波数	レンジ	x1: 10Hz~100Hz x10: 100Hz~1kHz x100: 1kHz~10kHz x1k: 10kHz~100kHz x10k: 100kHz~1MHz
正弦波	精度	±(3%+1Hz) ダイアル目盛り位置10,100
	出力レベル	5Vrms以上、600Ω 負荷時
	周波数特性	10Hz~1MHz, ±0.5dB(基準周波数: 1kHz, 600Ω)
	ひずみ率	500Hz~20kHz: 0.02%以下 100Hz~100kHz: 0.05%以下 (100Hz: x10レンジ、100kHz: x100レンジ) 50Hz~200kHz: 0.3%以下 20Hz~500kHz: 0.5%以下 10Hz~1MHz: 1.5%以下
方形波	出力レベル	10Vp-p以上(無負荷)
	立上/立下時間	200ns以下
	オーバーシュート	2%以下(1kHz、最大出力レベル)
	デューティ比	50%±5%(1kHz、最大出力レベル)
外部同期入力	同期レンジ	±1%/V
信号出力	最大入力レベル	15V(DC+ACピーク)
	入力インピーダンス	約150kΩ
	出力減衰器	10dBステップ、6段: 0dB, -10dB, -20dB, -30dB, -40dB, -50dB(600Ωにて約±1dB)
電源	電圧	AC 100V/120V/220V/230V ±10%
	周波数	50Hz / 60Hz
	消費電力	約 10VA, 8W
動作環境	屋内用、最大高度2000m	
	周囲温度:	
	仕様保証温度範囲	10°C ~ 35°C
	最大動作温度範囲	0°C ~ 40°C
保存温度・湿度	相対湿度:85% RH(最大)結露のないこと	
	設置カテゴリ II、汚染度 2 -10°C ~ 70°C, 85%RH(最大)	
一般仕様	寸法(突起物含む)	132(W) × 210(H) × 292.3(D) mm
	質量	約3kg
付属品	付電源コード x 1、取扱説明書 x 1、出力ケーブル(GTL-103) x 1	

外形寸法図(mm)

付属品: GTL-103パナナ-ワニロ

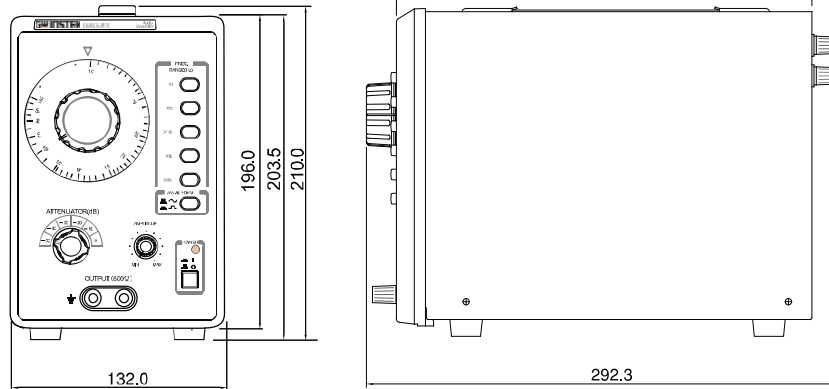

注意

- 機器に関する仕様、デザインは改善のため、予告なく変更することがあります。
- 安全にお使いいただくために、ご使用前は必ず「取扱説明書」をご覧ください。
- 当社の製品は、十分な知識のある方の監督のもとで使用ください。
- 当社の製品は一般家庭、消費者向けに製造されたものではありません。
- 表示価格には消費税が含まれておりません。

**GW INSTEK**

株式会社インステック ジャパン

〒101-0032 東京都千代田区岩本町1-3-3  
Tel 03-5823-5656 Fax 03-5823-5655

www.instek.co.jp

E-mail: info@instek.co.jp

代理店:

