

Testo 総合カタログ 2018

Vol.2



INDEX

風速計・変換器
マルチ環境計測器

風速計・フード付風量計・風速変換器・気体流量計	
風速計ラインナップ	5
風速センサについて	6
testo 405i, 405-V1	8
testo 425, 410i	9
testo 410-1,2, 416, 417	10
testo 440, 440 dP	11
testo 435 シリーズ, 445	13
testo 480, 480 用プローブ	14
testo 420	16
testovent 417, 風速変換器	17
気体流量計	18

気圧・差圧計・変換器
マニホールド・真空計

圧力計・差圧変換器・マニホールド・真空計	
圧力計ラインナップ	19
testo 510i, 510, 511	20
testo 512 シリーズ, 521-1,2	21
testo 521-3, 526-2	22
testo 420, 6321	23
testo 6351, 6381	24
マニホールド・真空計ラインナップ	25
testo 549i	25
testo 549, 550BT, 557BT	26
testo 570, 552	27

温度計・温度ロガー
サーモグラフィ・変換器

温度計・サーモグラフィ・温度ロガー	
温度計ラインナップ	28
サーモシール, testo 108	29
testo 905i, 115i, 905-T1, T2	30
testo 110, 720	31
testo 922, 925, 735-1,2	32
testo 810, 830-T1, T2	33
testo 835-T1, T2, H1	34
サーモグラフィラインナップ	35
testo 865, 868, 871, 872	36
testo 875-1i, 2i, 882	37
testo 885, 890	38
温度ロガーラインナップ	39
testo 174T, 175T1, T2	39
testo 175T3, 176T3, T4, T1, T2	40
testo 184T1, T2, T3, T4	41
testo Saveris 2 T1, T2, T3	42
データロガー用耐熱ケース, 温度校正器	43

湿度計・湿度ロガー
変換器

湿度計	
湿度計ラインナップ	44
testo 608-H1, H2, 622, 623	45
testo 605i, 605-H1, 610	46
testo 625, 635-1, 2	47
testo 645, 606-1, 2, 616	48
湿度発生装置	49
温湿度ロガーラインナップ	50
testo 174H, 175H1	50
testo 176H1, H2, P1	51
testo 184H1, G1	52
testo Saveris 2 H1, H2	53
testo 160 シリーズ	54
testo Saveris システム	55
温湿度変換器	56
圧力露点スイッチ・圧力露点変換器	58

ポータブル
排ガス分析計

電圧・電流計

その他測定器

プローブ・アクセサリ

燃焼排ガス分析計・デジタルスモークテスター	
燃焼排ガス分析計ラインナップ	59
testo 310, 320	60
testo 330-1LL, 2LL, 330i	61
testo 340, 工業用排ガスプローブ	62
testo 350, 350J	63
排ガス用プローブ&アクセサリ	64
デジタルスモークテスター testo 338	65

電圧・電流計	
エレクトロカルツール (電圧・電流計) ラインナップ	66
デジタルマルチメーター testo 760-1, 2, 3	66
AC/DC クランプメーター testo 770-1, 2, 3	67
フォークテスター testo 755-1, 2	67
検電器 testo 745	68
ボルトテスター testo 750-1, 2, 3	68

その他	
その他のラインナップ	69
照度計 testo 540	70
騒音計 testo 815	70
騒音計 testo 816-1	71
振動計 OH-580A	71
回転計 testo 460, 465, 470	72
ストロボスコープ testo 477	72
ナノパーティクルカウンター testo DiSCmini	73
冷媒ガス検知器 testo 316-3, 4	73
ガス漏れ検知器 testo 316-2, 317-2	74
アラーム付 CO 計 testo 317-3, 315-4	74
アラーム付 CO・CO ₂ 計 testo 315-3	75
pH計 testo 206 シリーズ	75

プローブ/収納ケース/ピトー管/プリンタ	
testo 435 用 風速・環境測定用プローブ	76
testo 435, 635 用 温湿度・絶対圧・熱貫流率プローブ	76
testo 445 用 風速プローブ	77
testo 445, 645 用 温湿度・圧力プローブ	77
湿度プローブ用 保護キャップ	78
testo 521, 526 用 差圧プローブ	78
testo 521, 526 用 相対圧プローブ	78
NTC サーミスタ温度プローブ	79
Pt100 温度プローブ	79
K 熱電対プローブ (ミニチュアプラグ, DIN8 ピン)	80
T 熱電対プローブ (ミニチュアプラグ)	82
風量ファンネル, 湿度校正ポット	82
収納ケース, 赤外線プリンタ	83

本文に「校正可」マークのついた製品は校正受付を行っております。
ご注文時に「校正付」とご指定ください。また定期校正も承っております。

2016年より一部の製品を除き保証期間が2年になりました。
詳しくはお問い合わせください。

ピックアップ製品

Testo スマートシリーズ - スマートフォンやタブレットとアプリでつながる測定器シリーズ



スマートプローブ シリーズ

熱線式風速
スマートプローブ
testo 405i

風速 温度
風量演算 校正可

折りたためば、ポケットに収まる風速計

測定範囲
風速: 0~30m/s
温度: -20~+60°C

型番 0560 1405
標準価格(税別) ¥14,100

P.8

ベーン式風速
スマートプローブ
testo 410i

風速 温度
風量演算 校正可

φ40mmのベーンセンサ付

測定範囲
風速: 0.4~30m/s
温度: -20~+60°C

型番 0560 1410
標準価格(税別) ¥11,700

P.9

差圧計
スマートプローブ
testo 510i

差圧 風量演算
校正可

室内の差圧測定に

測定範囲
差圧: -150~150hPa

型番 0560 1510
標準価格(税別) ¥13,300

P.20

冷媒圧
スマートプローブ
testo 549i

冷媒圧 校正可
お問い合わせください

チャージホースなしで、冷媒システムに接続

測定範囲
差圧: -0.1~6MPa

接続口径: 1/4"フレアメス

必要に応じて異径アダプタをお求めください。

型番 0560 1549
標準価格(税別) ¥9,400

P.25

スマートプローブ シリーズ

K熱電対
スマートプローブ
testo 905i

温度 校正可

気体温度を測定

測定範囲
温度: -50~+150°C

型番 0560 1905
標準価格(税別) ¥10,200

P.30

NTC サーミスタ
スマートプローブ
testo 115i

温度 校正可
お問い合わせください

パイプを挟んで表面温度を正確に測定

測定範囲
温度: -40~+150°C

φ6~35mmのパイプに対応

型番 0560 1115
標準価格(税別) ¥7,800

P.30

温湿度
スマートプローブ
testo 605i

温度 湿度
露点演算 校正可

温湿度を手軽に測定

測定範囲
温度: -20~+60°C
湿度: 0~100%rh

型番 0560 1605
標準価格(税別) ¥11,700

P.46

クランプメーター
電気

電圧 電流
抵抗 校正可
お問い合わせください

測定レンジ
直流電圧: 6/60/600V
交流電圧: 6/60/600V
直流電流: 600A(クランプ)
交流電流: 600A(クランプ)
抵抗: 60/600Ω/6/60/600kΩ/6/60MΩ
静電容量: 6/60/600nF
6/60/600μF
6/60mF

型番 0590 7703
標準価格(税別) ¥31,300

P.67

スマートサーモグラフィ シリーズ

温度分布
スマートサーモグラフィ
testo 868

温度 校正可

測定範囲
温度: -30~+650°C

温度分解能: 0.1°C以下
画素数: 160×120 (SR 320×240)
視野角: 31×23°
可視カメラ付

型番 0560 8681
標準価格(税別) ¥234,000

P.36

温度分布
スマートサーモグラフィ
testo 871

温度 校正可

測定範囲
温度: -30~+650°C

温度分解能: 0.09°C以下
画素数: 240×180 (SR 480×360)
視野角: 35×26°
可視カメラ付

型番 0560 8712
標準価格(税別) ¥310,000

< testo 605i/770-3 通信 >

P.36

温度分布
スマートサーモグラフィ
testo 872

温度 校正可

測定範囲
温度: -30~+650°C

温度分解能: 0.06°C以下
画素数: 320×240 (SR 640×480)
視野角: 42×30°
デジタルズーム
可視カメラ付

型番 0560 8722
標準価格(税別) ¥420,000

< testo 605i/770-3 通信 >

P.36

風量計&微差圧計
風量

風量 温度
湿度 風速演算
差圧 絶対圧

大型フード付風量計
testo 420

大型フードで風量を測定

測定範囲
風量: 40~4000m³/h
風速: 0~14m/s(演算)

型番 0563 4200(風量計)
標準価格(税別) ¥340,000

型番 0560 0420(微差圧計のみ)
標準価格(税別) ¥119,000

P.16、P.23

排ガス分析計

排ガス分析計
testo 320

排ガス プリント
校正可

測定範囲
O₂: 0~21vol%
CO: 0~4000ppm

プローブ別売/
Bluetooth オプション使用時

型番 0632 3220
標準価格(税別) ¥119,900~

※ Androidのみアプリ対応

P.60

排ガス分析計
testo 330-1LL/2LL

排ガス プリント
校正可

測定範囲
O₂: 0~21vol%
CO: 0~4000ppm
NO: 0~3000ppm

プローブ別売/
Bluetooth オプション使用時

型番 0632 3306(330-1LL)
標準価格(税別) ¥178,000~

型番 0632 3307(330-2LL)
標準価格(税別) ¥205,000~

P.61

デジタルマニホールド
testo 550BT/557BT

冷媒圧 温度
校正可
お問い合わせください

冷媒圧測定に、R32対応

測定範囲
ゲージ圧: -0.1~6.0MPa
温度: -50~150°C

型番 0563 1550(550BT)
標準価格(税別) ¥45,800

型番 0563 1557(557BT)
標準価格(税別) ¥67,600

P.26

真空計
testo 552

真空度 校正可
お問い合わせください

冷凍空調システムの真空引きに

測定範囲
真空度: 20,000~0micron
26.66~0hPa

型番 0560 5522
標準価格(税別) ¥23,500

P.27

風速計・変換器
マルチ環境計測器

気圧・差圧計・変換器
マニホールド・真空計

温度計・温度ロガー
サーモグラフィ・変換器

湿度計・湿度ロガー
変換器

ポータブル
排ガス分析計

電圧・電流計

その他測定器

プローブ・アクセサリ

ピックアップ製品

Testo ポケットライン / スティックシリーズ - 単機能で簡単操作のコンパクト測定器シリーズ

風速計

熱線式風速(風量)計 testo 405-V1

最長30cmの伸縮ロッド
回転式ディスプレイ

測定範囲
風速:0~5m/s(-20~0℃時)
0~10m/s(0~+50℃時)
温度:-20~+49.9℃
風量:0~99,990m³/h

型番 0560 4053
標準価格(税別) ¥17,700



P.8

ベーン式風速計 testo 410-1/2

Φ40mmベーン

測定範囲
風速:0.4~20m/s
温度:-10~+50℃
湿度:0~100%rh (410-2)

型番 0560 4101 (410-1)
標準価格(税別) ¥14,100
型番 0560 4102 (410-2)
標準価格(税別) ¥22,000



P.10

回転計

非接触式回転計 testo 460

LEDマーカー付

測定範囲
回転数:100~29,999rpm

型番 0560 0460
標準価格(税別) ¥20,200



P.72

差圧・絶対圧計

差圧計 testo 510

100hPaまでの差圧を測定
風速演算機能付

測定範囲
差圧:0~100hPa

型番 0563 0510
標準価格(税別) ¥20,200



P.20

絶対圧計 testo 511

海面気圧補正機能付

測定範囲
絶対圧:300~1,200hPa

型番 0560 0511
標準価格(税別) ¥23,400



P.20

照度計

照度計 testo 540

人の目と同等の分光感度特性
を持ったセンサを採用

測定範囲
照度:0~99,999lx

型番 0560 0540
標準価格(税別) ¥18,200



P.70

※取引説明には使用できません。

温度計

中心温度計 testo 905-T1

K熱電対センサ内蔵の
中心温度計
回転式ディスプレイ

測定範囲
温度:-50~+350℃

型番 0560 9055
標準価格(税別) ¥9,700



P.30

接触式表面温度計 testo 905-T2

K熱電対センサ内蔵の
接触式表面温度計
回転式ディスプレイ

測定範囲
温度:-50~+350℃

型番 0560 9056
標準価格(税別) ¥13,200



P.30

赤外放射温度計 testo 810

表面温度と気体温度を同時測定
1点レーザー付
スポット比 6:1

測定範囲
表面温度:-30~+300℃
気体温度:-10~+50℃

型番 0560 0811
標準価格(税別) ¥15,700



P.33

温湿度計

温湿度計 testo 605-H1

センサ保護シャッター
露点演算機能付
回転式ディスプレイ

測定範囲
温度:0~+50℃
湿度:5~95%rh

型番 0560 6053
標準価格(税別) ¥13,900



P.46

温湿度計 testo 610

センサ保護キャップ付
露点・湿球温度演算機能

測定範囲
温度:-10~+50℃
湿度:0~100%rh

型番 0560 0610
標準価格(税別) ¥18,800



P.46

材料水分計 testo 606-1/2

電気伝導率による材料水分測定

測定範囲
材料水分:0~54.8質量%
温度:-10~+50℃ (606-2)
湿度:0~100%rh (606-2)

型番 0560 6060 (606-1)
標準価格(税別) ¥13,000
型番 0560 6062 (606-2)
標準価格(税別) ¥23,400



P.48

風速計・変換器
マルチ環境計測器

気圧・差圧計・変換器
マニホールド・真空計

温度計・温度ロガー
サーモグラフィ・変換器

湿度計・湿度ロガー
変換器

ポータブル
排ガス分析計

電圧・電流計

その他測定器

プローブ・アクセサリ

風速計／マルチ環境計測器ラインナップ

■ 風速計ラインナップ

テストの風速計は、微風～低風速域に適した熱線式と低～中風速以上に適したベーン式の2タイプを揃えています。ほとんどの製品に風速演算機能がついており、現場での風量測定も簡単に行うことができます。

センサタイプ	熱線式			ベーン式			
	—	—	—	φ40mm	φ40mm	φ16mm	φ100mm
ベーンサイズ	—	—	—	φ40mm	φ40mm	φ16mm	φ100mm
製品名	スマートプローブ	スティック型	コンパクトクラス	スマートプローブ	ポケットライン	コンパクトクラス	コンパクトクラス
	testo 405i	testo 405-V1	testo 425	testo 410i	testo 410-1/-2	testo 416	testo 417
	P.8	P.8	P.9	P.9	P.10	P.10	P.10
風速	0~30m/s	0~10m/s	0~20m/s	0.4~30m/s	0.4~20m/s	0.6~40m/s	0.3~20m/s
風量	○	○	○	○	—	○	○
温度	-20~+60℃	-20~+49.9℃	-20~+70℃	-20~+60℃	-10~+50℃	—	0~+50℃
湿度	—	—	—	—	0~100%rh (410-2)	—	—
時間平均計算機能	○	—	○	○	○	○	○
ポイント平均計算機能	○	—	○	○	—	○	○
ホールド・最大・最小値	○(ホールドのみ)	—	○	○(ホールドのみ)	○	○	○
バックライト付ディスプレイ	—	—	○	—	○	○	○
オートオフ機能	—	—	○	—	—	○	○
標準価格(税別)	¥14,100	¥17,700	¥63,800	¥11,700	¥14,100~	¥68,500	¥49,600

■ マルチ環境計測器ラインナップ

マルチ環境計測器は、測定項目にあったプローブが必要になります。

テストのマルチ環境計測器は、プローブを交換することで測定機能を変更・追加できる多機能計測器です。室内空気品質測定やクリーンルームなどの環境測定も、これ1台で必要な測定を行うことができます。室内空気品質測定から、工業アプリケーションまで対応できます。

製品名	testo 440/440 dP	testo 435	testo 445	testo 480
	P.11	P.13	P.13	P.14
風速	熱線式/ベーン式 ピトー管	熱線式/ベーン式 ピトー管	熱線式/熱線式/ベーン式 (~350℃まで対応)/ピトー管	熱線式/熱線式/ベーン式 ピトー管
温度	熱電対・サーミスタ	熱電対・サーミスタ	熱電対・サーミスタ	熱電対・サーミスタ・Pt100
湿度	湿度プローブ	湿度プローブ	湿度プローブ	湿度プローブ
差圧(内蔵)	440dP	435-3/-4	—	○
CO	○	○	○	○
IAQ(温湿度・CO ₂ ・気圧)	○	○	○	○
照度	○	435-2/-4	—	○
時間平均計算	○	○	○	○
ポイント平均計算	○	○	○	○
ホールド・最大・最小値	○	○	○	○
プリントアウト	○	○	○	○
パソコン接続	○	○	○	○
メモリ	○	約10,000データ(435-2/-4)	3,000データ	60,000,000データ
標準価格(税別)	¥38,600~	¥69,600~	¥119,000	¥158,000

■ フード付風量計

testo 420
P.16

ビルの空調用排気口の風量測定に
標準価格(税別) ¥340,000

■ 風速変換器

風速変換器
P.17

乾燥工程など、熱線式、
ベーン式プローブで風速制御

■ 気体流量計

testo 6440
P.18

コンプレッサーエアの
流量管理で省エネ

testo 6448
P.18

大口径配管でも
工事を最小限に設置

風速計・変換器
マルチ環境計測器

気圧・差圧計・変換器
マニホールド・真空計

温度計・温度ロガー
サーモグラフィ・変換器

湿度計・湿度ロガー
変換器

ポータブル
排ガス分析計

電圧・電流計

その他測定器

プローブ・アクセサリ

風速計豆知識：風速センサの違いとセレクション

一般的に風速測定は、熱線式センサ、ベーン式センサ、差圧センサ(ピトー管)から、用途にあった最適なものを使用します。それぞれ特長があり、より正確に測定するためには適切な風速計を使う必要があります。

テストーは、3種類の風速センサを取り揃えており、お客様に最適な風速計を提案いたします。

熱線式とベーン式 どちらが精度よく測定できるの？

風速計といえば熱線式と思われがちですが、風車を使ったベーン式センサの風速計もあります。どちらが精度がよいのかと問われることがありますが、仕様として、低風速は熱線式、中風速以上はベーン式の方がよりよく測定できます。右の数値がそれぞれの仕様上の誤差です。約6m/sで同程度となり、それ以上では熱線式の誤差が大きくなっていきます。熱線式で12m/sとベーン式で20m/sの誤差がほぼ等しくなります。(図1)

逆に6m/s以下では熱線式のプロアーノイズ(精度「±(0.03m/s+計測値の5%)」の「0.03m/s」の部分)が小さいので、プロアーノイズの大きいベーン式より高精度で測定できます。ただし、これには環境の前提条件があるので、現場ではその他の誤差要因に対しての補正などが必要です。

	1m/s	3m/s	6m/s	10m/s	15m/s	20m/s	30m/s
熱線式 ±(0.03m/s+計測値の5%)	0.08	0.18	0.33	0.53	0.78	1.03	
ベーン式 ±(0.3m/s+計測値の1.5%)	0.315	0.345	0.39	0.45	0.525	0.6	0.75



図1

図2

測定誤差を生む要因

熱線式センサは、加熱した熱線が風により熱が奪われ、元の温度になるように電流を流しそこから風速を導いています。そのため、温度、空気密度(気圧)の補正が重要になります。温度は、温度補正機能がついていますが、気圧補正は多くの風速計では手入力する必要があります。測定場所の海拔、天候により気圧が変わるため、補正をしなければ右のような誤差が出て風量にも影響します。

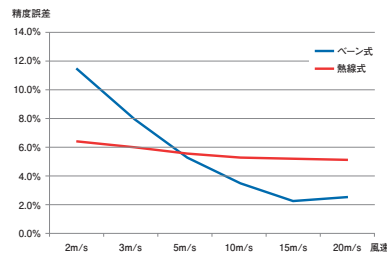
	熱線式	ベーン式
温度	温度補償回路 温度測定誤差が関係	影響なし
気圧	補正が必要	影響なし
角度	風向きに正対	風向きに正対

また、風向きに対する誤差もあります。センサは、風上・風下の方向もあり、逆向きでは最大30%近くの誤差が生まれます。また、バックフローが吹いた場合も、逆の成分として捉えます。このためセンサは風向きと正対させてください(図2)。

1013hPa設定の熱線式風速計の気圧による理論値(精度誤差は含まず)

	1m/s	3m/s	5m/s	10m/s
980hPa	0.97	2.90	4.84	9.67
1013hPa	1.00	3.00	5.00	10.00
1025hPa	1.01	3.04	5.06	10.12

ベーンセンサは、回転する風車の羽がピックアップコイルを通ることでその周波数を測りそこから風速を導いています。風車の回転は、惰性の回転もあるため、風が急に止まっても風速がある事になり、急な減速は不得手です。この他に、ダストなどの汚れの影響を受けても、ベーン式センサならプロペラ部を外して超音波などでの洗浄も可能です。

センサの種類と適応範囲

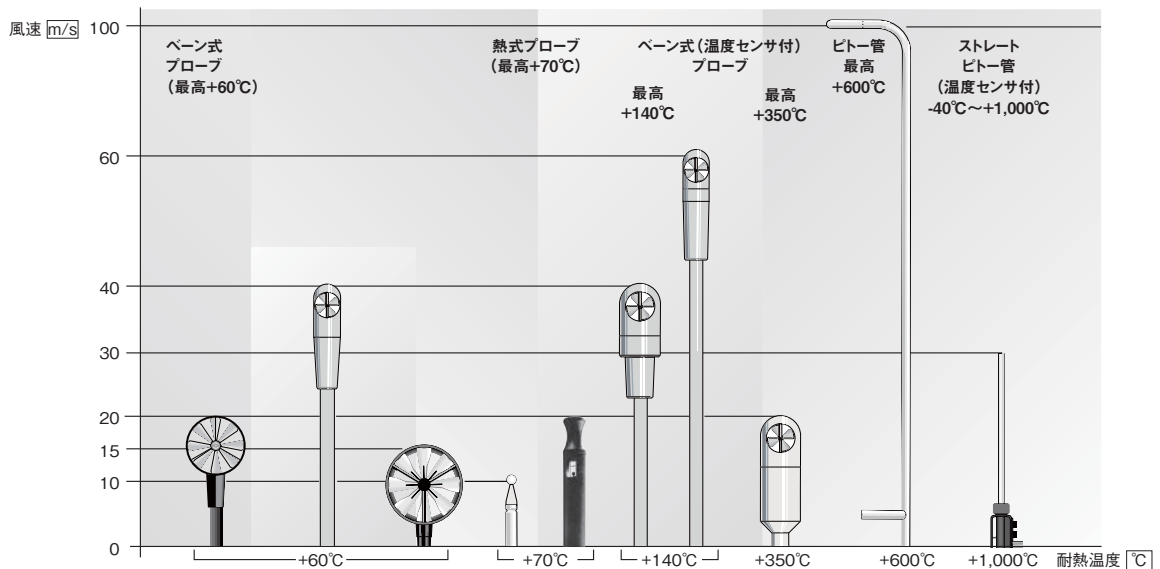

風速計・変換器
マルチ環境計測器

気圧・差圧計・変換器
マニホールド・真空計

温度計・温度ロガー
サーモグラフィ・変換器

湿度計・湿度ロガー
変換器

ポータブル
排ガス分析計

電圧・電流計

その他測定器

プローブ・アクセサリ

ダクト内測定

ダクトでの風速測定は、中心1点を測ればよいというわけではありません。ダクトの曲がりなどにより、風は均一でなくポイントにより風速が異なります。

エルボ部すぐの内側ではバックフローが起り風速のプロファイルは大きくバラつきます。エルボ部から口径の2倍離れた部分で、風速の不規則性が40%、口径の7倍離れて8%となります。口径の2倍の距離で測定する場合、50ポイントの測定を行って誤差が8%となります。7倍の距離では、6～8ポイント程度の測定で8%以下の誤差になります。

これらの理由からできるだけエルボ部から距離を取り、風が安定した場所で測定することを推奨します。そうでなければ、かなりのポイント数の測定が必要になります。測定の誤差も考えれば、5m/sを超えるようであればペーン式を推奨します。

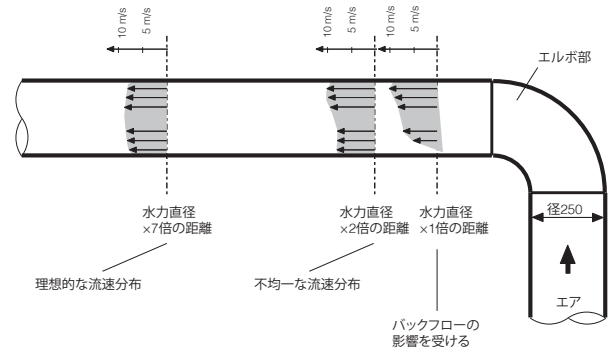

吸気口、排気（吹き出し）口の測定

吸気口での風量の測定は、ファンネルを用いて測定します。吸気口での風量は小さな熱線式センサだけでは正しく測定できません。吸気口での風は、吸気口に対して垂直の向きだけでなく、斜め、ほぼ横からと180°全体から吸気口に吹き込みます。そのためファンネルを用い、風を集めて風量測定を行います。また、吸気口が大きくファンネルがない場合は、φ100mmのペーン風速計で、グリッド測定をしてその平均値から風量を求めます。

対応風速計の組合せ

testo 405+ファンネル	P.8、P.82
testo 425+ファンネル	P.9、P.82
testo 416+ファンネル	P.10、P.82
testo 435+各種風速センサ+ファンネル	P.13、P.82
testo 445+各種風速センサ+ファンネル	P.13、P.82
testo 480+各種風速センサ+ファンネル	P.14、P.82
testo 420(フード付風量計)	P.16

吹き出し口では、φ100mmのペーン式風速計で時間平均で測定します。吹き出し口では、開口部がグリル(格子枠)があることがほとんどで、グリルのある部分、ない部分で風速が異なります。大きな口径のセンサでグリルを含んだ大きな面積での平均的な風速を測定することで、より正確な風速・風量測定ができます。熱線式など口径の小さいものでは、グリルにより測る位置により大きく値が変わります。

風速計

testo 417	P.10
testo 435+φ100mmペーン	P.13、P.76
testo 445+φ100mmペーン	P.13、P.77
testo 480+φ100mmペーン	P.14

乾燥炉など高温風速の測定

風温が高い場合は、ペーン式、ピトー管での風速測定になります。テストのペーン式センサーは、350℃までの風温に対応するセンサーがあります。それ以上の温度になると、差圧計や差圧測定機能のついた風速計とピトー管での測定となります。

ピトー管での測定は、ピトー管係数、温度、気圧などの補正パラメーターを入力する必要があります。

風速計

testo 445+高温ペーン	P.13、P.77
testo 480+高温ペーン	P.14



吸気口は180°流れが起こるため、ファンネルで吸気を集めて風量を測定します

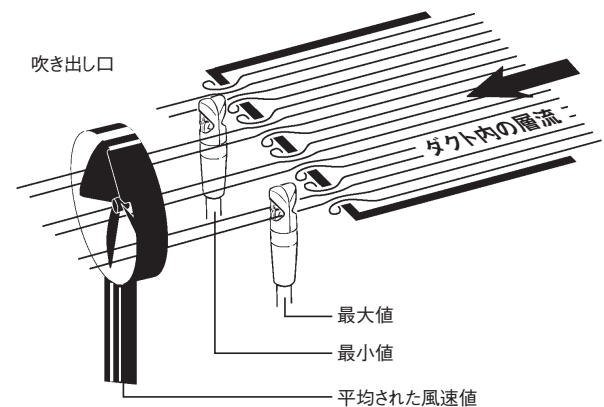

風速計・変換器
マルチ環境計測器

気圧・差圧計・変換器
マニホールド・真空計

温度計・温度ロガー
サーモグラフィ・変換器

湿度計・湿度ロガー
変換器

ポータブル
排ガス分析計

電圧・電流計

その他測定器

プローブ・アクセサリ

風速計

風速計・変換器
マルチ環境計測器

気圧・差圧計・変換器
マニホールド・真空計

湿度計・温度ロガー
サーモグラフィ・変換器

湿度計・湿度ロガー
変換器

ポータブル
排ガス分析計

電圧・電流計

その他測定器

プローブ・アクセサリ

熱線式風速スマートプローブ testo 405i

- 風速
- 温度
- 風量演算
- 校正可



Bluetooth



測定範囲	風速: 0~30 m/s 温度: -20~+60℃
本体精度 ±1digit	風速: ±(0.1m/s+計測値の5%) (0~2m/s、代表値) 温度: ±0.5℃
分解能	風速: 0.01m/s 温度: 0.1℃
動作温度	-20~+50℃
バッテリー	単4乾電池×3 (15時間)
外形寸法	200×30×41mm ロッド長 400mm
質量	119g (電池含む)
端末必要要件	Bluetooth 4.0, Android 4.3以降, iOS 8.3以上

測定値を無線でスマートフォンに表示

Bluetooth通信で風速、温度の測定・記録が可能な無線プローブ。挿入長が分かるスケール入りのロッドは最長400mmで、180°折り曲げることができるので、自由な角度で測定できます。吸込口には熱線式用ファンネルを使って風量測定も可能です。

特長

- ・ Android/iOS端末(スマートフォン・タブレット)に測定値を表示
- ・ 1台の端末で最大6プローブに接続し、同時測定が可能
- ・ 測定データのグラフ表示、保存(Androidのみ)、メール送信が可能
- ・ 風量演算モードでダクト情報の設定も簡単
- ・ 専用アプリはGoogle Play, App Storeよりダウンロード可能(無料)

機能

- ・ ホールド機能 ・ 風量演算機能
- ・ プローブ部は180°折り曲げ可能



ボタンを押すだけで接続、測定開始



製品	型番	標準価格(税別)
testo 405i	0560 1405	¥14,100
同梱品: 本体、ストラップ、乾電池、出荷検査書		
アクセサリ	型番	標準価格(税別)
スマートケース (VAC用) (270×190×60mm)	0516 0260	¥3,900

熱線式風速計 testo 405-V1

- 風速
- 温度
- 風量演算
- 校正可



測定範囲	風速: 0~10m/s (0~+50℃) 0~5m/s (-20~0℃) 温度: -20~+49.9℃ 風量演算: 0~99,990m³/h
本体精度 ±1digit	風速: ±(0.1m/s+計測値の5%) (0~2m/s、代表値) 温度: ±0.5℃ (-20~+49.9℃)
分解能	0.01m/s, 0.1℃
動作温度	0~+50℃
バッテリー	単4乾電池×3 (約20時間)
プローブ寸法	φ16×150(最長300)mm, 先端φ12mm
質量	115g (電池含む)

小型スティックでダクト測定に最適!

testo 405-V1は、スティックタイプの熱線式風速計です。ディスプレイ部分が回転式なので、見やすい角度で測定値を確認することができます。150~300mmの伸縮タイプのロッドには挿入長が分かるスケールがついており、ダクト内挿入長を確認しながらダクト測定が行えます。風量演算機能により、風量測定も可能。センサ部分の回転式シャッターでセンサを保護できるので、ポケットなどに入れても安心です。

特長

- ・ 風量演算可能
- ・ ディスプレイは180°回転可能
- ・ 風量ファンネルの使用可
- ・ 挿入長スケール付きロッド(150~300mmまで伸縮可能)



ディスプレイ部分は回転可能



製品	型番	標準価格(税別)
testo 405-V1	0560 4053	¥17,700
同梱品: 本体、ダクトホルダー、クリップ、乾電池		

熱線式風速計 testo 425

- 風速
- 温度
- 風量演算
- 校正可



スケール付
ロッド

挿入長スケール付き伸縮ロッド

testo 425は、20m/sまでの微風から低風速域に対応した熱線式風速計です。伸縮ロッドには、挿入長が分かるスケール付き。ディスプレイは、2項目同時表示で風速・温度、風速・風量などを1画面で表示ができます。測定機能は、HVAC技術者に必要とされる時間平均機能に加え、ダクト測定に最適なポイント平均機能を搭載しています。

特長

- ・2項目同時表示ディスプレイ
- ・180~820mmの挿入長スケール付き伸縮ハンドルプローブ
- ・暗所でも見やすいバックライト付きディスプレイ

機能

- ・バックライト
- ・平均計算機能
- ・ホールド機能
- ・最大/最小値表示機能
- ・オートオフ機能
- ・気圧補正可

測定範囲	風速:0~20m/s 温度:-20~+70℃ 風量演算:0~99,999m ³ /h
本体精度 ±1digit	風速:±(0.03m/s+計測値の5%) 温度:±0.5℃(0~+60℃, 代表値)
分解能	0.01m/s, 0.1℃
動作温度	-20~+50℃
バッテリー	9Vブロック型電池(約20時間)
ケーブル長	1,530~2,200mm(ロッド伸縮と連動)
外形寸法	182×64×40mm
質量	285g

製品	型番	標準価格(税別)
testo 425	0560 4251	¥63,800
同梱品:本体、乾電池、出荷検査書		

アクセサリ	型番	標準価格(税別)
ソフトケース	0516 0210	¥4,000
TopSafe プロテクタ	0516 0221	¥4,000

ベーン式風速スマートプローブ testo 410i (φ40mm ベーンセンサ)

- 風速
- 温度
- 風量演算
- 校正可



センサ保護
キャップ付

測定値を無線でスマートフォンに表示

Bluetooth通信で風速、温度の測定・記録が可能な無線プローブ。ダクトの風量測定用など、アプリケーションごとの便利な演算モードを搭載しており、ダクト情報の入力も簡単に行えます。

特長

- ・Android/iOS端末(スマートフォン・タブレット)に測定値を表示
- ・1台の端末で最大6プローブに接続し、同時測定が可能
- ・測定データのグラフ表示、保存(Androidのみ)、メール送信が可能
- ・風量演算モードでダクト情報の設定も簡単
- ・専用アプリはGoogle Play, App Storeよりダウンロード可能(無料)

機能

- ・ホールド機能
- ・風量演算機能



ボタンを押すだけで
接続、測定開始



Bluetooth



測定範囲	風速:0.4~30m/s 温度:-20~+60℃
本体精度 ±1digit	風速:±(0.2m/s+計測値の2%)(0.4~20m/s, 代表値) 温度:±0.5℃
分解能	風速:0.1m/s 温度:0.1℃
動作温度	-20~+50℃
バッテリー	単4乾電池×3(200時間)
外形寸法	154×43×21mm φ40mmベーン
質量	115g(保護キャップおよび電池含む)
端末必要要件	Bluetooth 4.0、Android 4.3以降、iOS 8.3以上

製品	型番	標準価格(税別)
testo 410i	0560 1410	¥11,700
同梱品:本体、ストラップ、保護キャップ、乾電池、出荷検査書		

アクセサリ	型番	標準価格(税別)
スマートケース(VAC用)(270×190×60mm)	0516 0260	¥3,900

風速計・変換器
マルチ環境計測器

気圧・差圧計・変換器
マニホールド・真空計

温度計・温度ロガー
サーモグラフィ・変換器

湿度計・湿度ロガー
変換器

ポータブル
排ガス分析計

電圧・電流計

その他測定器

プローブ・アクセサリ

風速計

風速計・変換器
マルチ環境計測器

気圧・差圧計・変換器
マニホールド・真空計

温度計・湿度ロガー
サーモグラフィ・変換器

湿度計・湿度ロガー
変換器

ポータブル
排ガス分析計

電圧・電流計

その他測定器

プローブ・アクセサリ

ベーン式風速計 testo 410 シリーズ (φ40mm ベーンセンサ)

- 風速
- 温度
- 410-2のみ
- 湿度
- 校正可



測定範囲	風速:0.4~20m/s 温度:-10~+50℃ 湿度:0~100%rh (410-2のみ)
本体精度 ±1digit	風速:±(0.2m/s+測定値の2%) 温度:±0.5℃ 湿度:±2.5%rh (5~95%rh) (410-2のみ)
分解能	0.1m/s, 0.1℃, 0.1%rh
動作温度	-10~+50℃
バッテリー	単4乾電池×2 (410-1:約100時間、410-2:約60時間)
外形寸法	133×46×25mm
質量	110g (保護キャップおよび電池含む)

ポケットサイズのベーン式風速計

testo 410は、充実した機能を備えた手のひらサイズのベーン式風速計です。風速測定は、時間平均機能付きで安定した測定を行うことができます。さらに testo 410-2は温度、湿度測定機能を備え、そこから露点温度・湿球温度演算を行うこともできます。ポケットラインシリーズ全機種に共通してセンサ保護キャップが付属しているため、ポケットに入れて持ち運ぶこともできます。

特長

- ・φ40mmベーンセンサ
- ・湿度/湿球温度/露点演算 (410-2)
- ・体感温度演算機能付
- ・ビューフォート風力階級表示可

機能

- ・時間平均演算機能
- ・ホールド機能
- ・最大/最小値表示機能



製品	型番	標準価格 (税別)
testo 410-1	0560 4101	¥14,100
testo 410-2	0560 4102	¥22,000
同梱品:本体、ストラップ、ベルトホルダー、保護キャップ、乾電池、出荷検査書		

ベーン式風速計 testo 416 (φ16mm ベーンセンサ) / testo 417 (φ100mm ベーンセンサ)

- 風速
- 風量演算
- 校正可



testo 416

スケール付
ロッド

- 風速
- 温度
- 風量演算
- 校正可



testo 417

		testo 416	testo 417
測定範囲	風速	0.6~40m/s	0.3~20m/s
	温度	—	0~+50℃
	風量演算	0~+99,999m ³ /h	0~+99,999m ³ /h
本体精度 ±1digit	風速	±(0.2m/s+測定値の1.5%)	±(0.1m/s+測定値の1.5%)
	温度	—	±0.5℃
分解能		0.1m/s	0.01m/s, 0.1℃
動作温度		-20~+50℃	0~+50℃
バッテリー		9Vブロック型電池 (約80時間)	9Vブロック型電池 (約50時間)
ケーブル長		1,100~1,600mm (ロッド伸縮と連動)	—
外形寸法		182×64×40mm	277×105×45mm
質量		325g	230g

温度に影響されないベーン式風速計

testo 416/417は、低~中風速域での風速測定に適したベーン式風速計です。416は、φ16mmのスマートなベーン式風速プローブ付で、ダクト内測定だけでなく空調機の吹出し風速測定などにも最適です。417は、φ100mmのベーンセンサー一体型で、給排気口などの測定に適しています。また、オプションの風量ファンネルにも対応しており、換気扇やベンチレーターなどの風量測定が行えます。

416・417 共通の機能

- ・バックライト
- ・時間・ポイント平均計算機能
- ・気圧補正
- ・ホールド機能
- ・最大/最小値表示機能
- ・オートオフ機能



testo 417 ファンネル使用例

製品	型番	標準価格 (税別)
testo 416	0560 4160	¥68,500
testo 417	0560 4170	¥49,600
同梱品:本体、乾電池、出荷検査書		
testo 417&風量ファンネルセット	0563 4171	¥60,800
同梱品: testo 417 (0560 4170)・風量ファンネルセット (0563 4170)		

アクセサリ	型番	標準価格 (税別)
ソフトケース (416, 417用)	0516 0210	¥4,000
TopSafe プロテクタ (416用)	0516 0221	¥4,000
風量ファンネルセット (417用:φ200mm丸、330mm角型)	0563 4170	¥27,000

マルチ環境計測器

マルチ環境計測器 testo 440/440 dP

- 風速 CO
- 風量演算 CO₂
- 温度 照度
- 湿度

差圧
testo 440 dPのみ

校正可

お問い合わせください。



有線または無線でプローブを接続 多彩な使い方ができるマルチ環境計測器

testo 440は、スマートフォンサイズのコンパクトな本体にケーブルまたはワイヤレスでプローブを接続し、測定するマルチ環境計測器です。スマートプローブシリーズをセンサとして使用することも可能です。クリアな大画面ディスプレイに3項目を同時表示します。データ読み込み用のUSBポートがついており、内蔵メモリに保存されたデータをPCへ転送します。専用ソフトウェアは不要です。

特長

- ・ 軽量・コンパクトなボディに環境測定に関わるパラメータを内蔵
- ・ データはCSV形式で保存されるので、専用ソフトウェア不要
- ・ 有線ハンドル、無線ハンドルのいずれかを選べます
- ・ ハンドルにセンサを自由につけかえることができます

機能

- ・ 代表的な環境測定メニューを内蔵しており、アプリケーションを選択するだけで、直観的操作による測定が可能
- ・ メモリ内蔵、PCと接続可

製品	型番	標準価格(税別)
testo 440	0560 4401	¥38,600
同梱品: 本体、乾電池、USBケーブル、出荷検査書		
testo 440 dP	0560 4402	¥51,400
同梱品: 本体、乾電池、USBケーブル、差圧測定用ホース、出荷検査書		

※セット情報は次ページをご覧ください。

	testo 440	testo 440 dP
測定範囲	温度 (NTCサーミスタ): -40~150℃ 温度 (熱電対): -200~+1,370℃ その他: 接続プローブにより異なる	温度 (NTCサーミスタ): -40~150℃ 温度 (熱電対): -200~+1,370℃ 差圧: -150~150hPa その他: 接続プローブにより異なる
精度±1digit (代表値)	温度 (NTCサーミスタ): ±0.3℃ (-25~+74.9℃、代表値) 温度 (熱電対): ±(0.3℃+測定値の0.3%) その他: 接続プローブにより異なる	温度 (NTCサーミスタ): ±0.3℃ (-25~+74.9℃) 温度 (熱電対): ±(0.3℃+測定値の0.3%) 差圧: ±0.05hPa (0~1.00hPa) その他: 接続プローブにより異なる
分解能	0.1℃	0.1℃, 0.01hPa
プローブ接続	K熱電対接続口×1 有線デジタルプローブ接続口×1 無線デジタルプローブまたはスマートプローブ×1 (Bluetooth)	
差圧	—	○
動作温度	-20~50℃	
保管温度	-20~50℃	
バッテリー	単3×3 (約12時間)	
外形寸法	154×65×32mm	
質量	250g	

マルチ環境計測器 testo 440/440 dP の構成

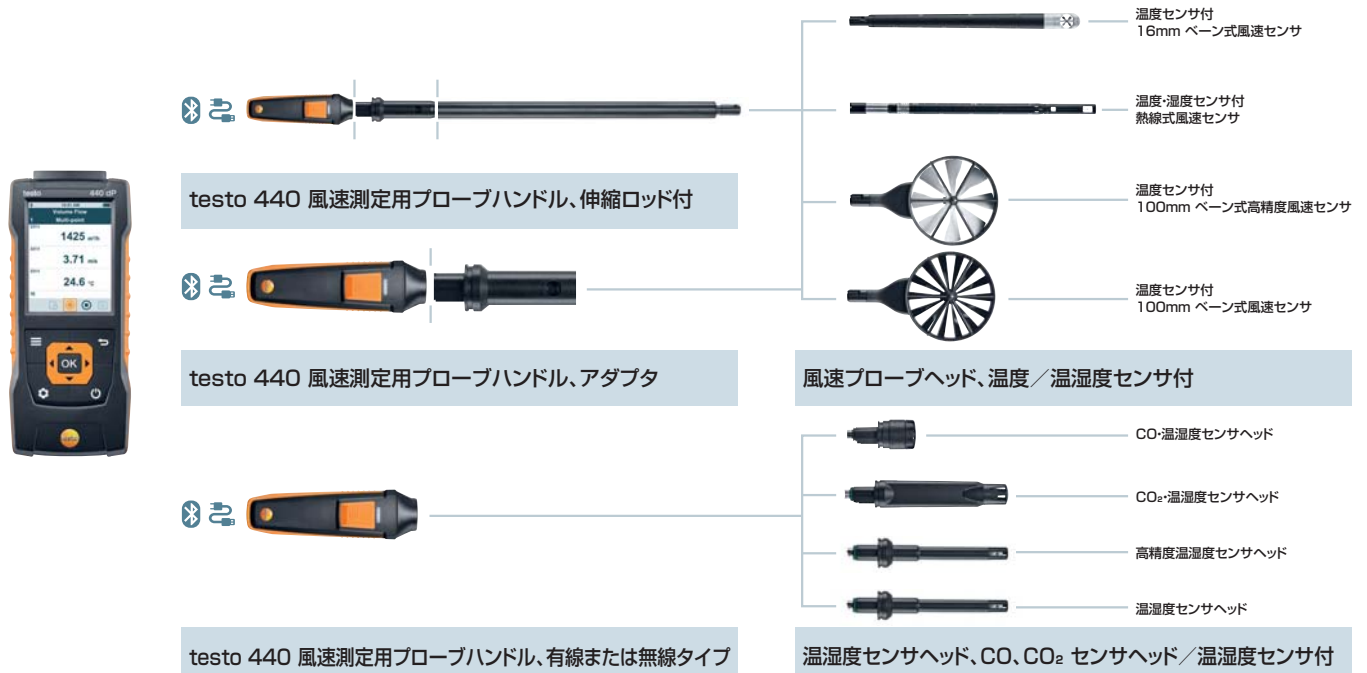

風速計・変換器
マルチ環境計測器

気圧・差圧計・変換器
マニホールド・真空計

温度計・湿度ロガー
サーモグラフィ・変換器

湿度計・湿度ロガー
変換器

ポータブル
排ガス分析計

電圧・電流計

その他測定器

プローブ・アクセサリ

マルチ環境計測器

風速計・変換器
マルチ環境計測器

気圧・差圧計・変換器
マニホールド・真空計

湿度計・温度ロガー
サーモグラフィ・変換器

湿度計・湿度ロガー
変換器

ポータブル
排ガス分析計

電圧・電流計

その他測定器

プローブ・アクセサリ

マルチ環境計測器 testo 440/440 dP セット情報

testo 440 熱線式プローブセット



- ・testo 440本体
- ・熱線式風速プローブ(固定ケーブル)
 - 測定範囲:0~30m/s, -20~+70℃
 - 最長850mm伸縮ロッド
 - 先端φ9mm
- ・専用ソフトケース

型番 0563 4400
標準価格(税別) ¥72,000

testo 440 φ16mmベーン式プローブセット



- ・testo 440本体
- ・φ16mmベーン式風速プローブ(固定ケーブル)
 - 測定範囲:0.6~50m/s
 - 最長850mm伸縮ロッド
- ・専用ソフトケース

型番 0563 4401
標準価格(税別) ¥80,100

testo 440 φ100mmベーン式プローブセット



- ・testo 440本体
- ・φ100mmベーン式風速プローブ(無線)
 - 測定範囲:0.3~35m/s, -20~+70℃
 - Bluetooth対応
 - 風量ファンネル用ブラケット付
- ・専用ソフトケース

型番 0563 4403
標準価格(税別) ¥103,000

testo 440 温湿度プローブセット



- ・testo 440本体
- ・温湿度プローブ(無線)
 - 測定範囲:-20~+70℃, 0~100%rh
 - Bluetooth対応
 - 先端φ12mm
- ・専用ソフトケース

型番 0563 4404
標準価格(税別) ¥64,100

■ その他の testo 440 セット

testo 440 セット	型番	標準価格(税別)
testo 440 照度プローブセット	0563 4402	¥86,500
同梱品: 本体、照度プローブ(固定ケーブル)、専用ソフトケース		
testo 440 IAQプローブセット	0563 4405	¥113,000
同梱品: 本体、IAQプローブ(無線)、専用ソフトケース		
testo 440 風速プローブセット1	0563 4406	¥137,000
同梱品: 本体、φ100mmベーン式風速プローブ(無線)、熱線式風速プローブ(固定ケーブル)、専用ソフトケース		
testo 440 風速プローブセット2	0563 4407	¥145,000
同梱品: 本体、φ100mmベーン式風速プローブ(無線)、φ16mmベーン式風速プローブ(固定ケーブル)、専用ソフトケース		
testo 440 快適度セット	0563 4408	¥241,000
同梱品: 本体、熱線式無指向プローブ(固定ケーブル)、IAQプローブ(無線)、専用ソフトケース		

■ 差圧センサ内蔵 testo 440 dP セット

testo 440 dP セット	型番	標準価格(税別)
testo 440 dP 風速プローブコンボセット1	0563 4409	¥209,000
同梱品: 本体、無線ハンドル、伸縮ロッド、直角アダプタ、マルチプローブヘッド、φ100mmベーン式風速プローブヘッド、風速プローブ接続アダプタ、専用ソフトケース		
testo 440 dP 風速プローブコンボセット2	0563 4410	¥225,000
同梱品: 本体、無線ハンドル、伸縮ロッド、直角アダプタ、温湿度プローブヘッド、φ100mmベーン式風速プローブヘッド、φ16mmベーン式風速プローブヘッド、風速プローブ接続アダプタ、専用ソフトケース		

共通の同梱品
単3乾電池×3、USBケーブル、出荷検査書

testo 440/440 dP用プローブ、アクセサリ

testo 440 専用温度プローブ(NTCサーミスタ)	防水浸漬/芯温プローブ	気体温度プローブ	クランプ温度プローブ
※全て有線です。			
測定範囲	-50~+150℃	-50~+125℃	-40~+125℃
プローブ精度	±0.2℃ (-25~+74.9℃、代表値)	±0.2℃ (-25~+80℃、代表値)	±0.1℃ (-20~+85℃、代表値)
サイズ	115mm×φ5mm、先端φ4mm	115mm×φ5mm、先端φ4mm	ノブ径6~35mmまで
ケーブル	1.2m	1.2m	1.5m
型番	0615 1212	0615 1712	0615 5505
標準価格(税別)	¥10,200	¥10,500	¥6,900

この他にも、風速、温湿度、照度、IAQなどのデジタルプローブ、K熱電対温度プローブ、スマートプローブに接続可能です。詳しくはウェブサイトをご参照ください。

アクセサリ	型番	標準価格(税別)
風速プローブ接続アダプタ	0554 2160	¥7,500
伸縮ロッド(37.5~100cm) 直角アダプタ付	0554 0960	¥20,900
非伸縮延長ロッド(475mm, 2本入り)	0554 0990	¥29,700
直角アダプタ 65×65×15mm	0554 0991	¥7,500

アクセサリ	型番	標準価格(税別)
アタッシュケース 520×130×400mm	0516 4900	¥21,000
ACアダプタ	0554 1105	¥5,700
Bluetooth/IrDAプリンタ 感熱紙1巻、ACアダプタ付	0554 0621	¥50,000

この他のアクセサリについてはウェブサイトまたは製品カタログをご参照ください。

マルチ環境計測器

マルチ環境計測器 testo 435 シリーズ

- 風速 435-3/4のみ
- 温度 内部差圧センサ(気圧)
- 湿度 435-2/4のみ
- 絶対湿度
- 絶対圧
- CO
- CO₂
- 校正可



要プローブ

最適なプローブをP76からお選びください。
(熱電対はP80~82)

多機能室内環境計測器

testo 435は、プローブを交換することで様々な測定機能が使える多機能環境計測器です。風速プローブは、熱線式、ベーン式、快適度プローブの用途に合わせた3タイプ使用できます。その他、室内環境、空調メンテナンスに最適なプローブを取り揃えています。

特長	機能
<ul style="list-style-type: none"> ・8項目測定可 ・PC接続&データ管理・解析(435-2/4) ・赤外線プリンタで印刷可能(P83参照) ・メモリ容量約1万データ(435-2/4) ・差圧センサ内蔵(435-3/4) 	<ul style="list-style-type: none"> ・ホールド機能 ・最大/最小値表示機能 ・プリントアウト機能 ・パソコン接続可(435-2/4) ・定期印刷機能(435-1/3)

測定範囲	温度:-200~+1,370℃ 湿度:0~+100%rh CO:0~+500ppm 照度:0~+100,000Lux(435-2/4のみ) 差圧:0~+25hPa(435-3/4のみ)	風速:0~40m/s CO ₂ :0~+10,000ppm 絶対圧:0~2,000hPa
本体精度 ±1digit	サーミスタ:±0.2℃(-25~+74.9℃)、熱電対:±0.3℃(-60~+60℃)、CO:±5ppm(0~100ppm)、その他はプローブ精度参照	
分解能	0.1℃, 0.1%rh, 0.01m/s, 1ppm, 0.1hPa(絶対圧), 0.01hPa(差圧), 1lx	
メモリ	10,000データ(testo 435-2/4)	
動作温度	-20~+50℃	
バッテリー	単3乾電池×3またはACアダプタ(約160時間)	
外形寸法	220×74×46mm(testo 435-1/2) 225×74×46mm(testo 435-3/4)	
質量	428g	

製品	型番	標準価格(税別)
testo 435-1	0560 4351	¥69,600
testo 435-2	0563 4352	¥88,300
testo 435-3	0560 4353	¥108,000
testo 435-4	0563 4354	¥119,000

同梱品:本体、乾電池、出荷検査書、+データ解析ソフト、USBケーブル(435-2/4のみ)

アクセサリ	型番	標準価格(税別)
ACアダプタ	0554 0447	¥3,200
風量ファンネルセット(φ100mmベーンプローブ専用)	0563 4170	¥27,000
testovent 410風量ファンネル 330×330mm	0554 0410	¥33,800
testovent 415風量ファンネル 190×190mm	0554 0415	¥33,800
アタッシュケース大(520×400×130mm)	0516 1435	¥21,900
アタッシュケース小(454×319×135mm)	0516 1035	¥13,400

マルチ環境計測器 (工業用) testo 445

- 風速
- 温度
- 湿度
- 絶対湿度
- 風量演算
- 絶対圧
- 差圧
- CO
- CO₂
- 校正可



要プローブ

最適なプローブをP77-78からお選びください。
CO、CO₂プローブにつきましてはお問い合わせください。
(熱電対はP81)

高温風速、高温湿度、熱式ボール対応

testo 445は、高温風速、高温湿度などの環境にも対応した工業用マルチ環境計測器です。ベーン式プローブで最高350℃までの風速測定が可能です。乾燥炉や排気口など風速測定も温度に左右されず、測定することができます。また、高温での湿度測定が可能な180℃までの高温用湿度プローブ、結露防止用加熱機能付き湿度プローブや±1%rhの高精度プローブ、微風測定可能な熱ボールプローブもあります。

特長	機能
<ul style="list-style-type: none"> ・2プローブソケット ・7項目測定可 ・最大6項目同時測定可 ・記録メモリ3,000データ ・赤外線プリンタで印刷可能(P83参照) ・データ管理・解析可能(ソフト別売) ・±1%rh高精度プローブ対応 	<ul style="list-style-type: none"> ・平均計算機能 ・プリントアウト機能

測定範囲	温度:-200~+1,370℃ 風速:0~60m/s 差圧:0~+100hPa CO:0~+500ppm	湿度:0~+100%rh 絶対圧:0~2,000hPa CO ₂ :0~+10,000ppm
本体精度 ±1digit	K熱電対:±0.3℃(-60~+60℃)、J熱電対:±0.5℃、サーミスタ:±0.2℃(-25~+74.9℃)、CO:±5ppm(0~100ppm)、その他はプローブ精度参照	
分解能	0.1℃, 0.1%rh, 0.01m/s, 1ppm, 1hPa(絶対圧), 0.01hPa(差圧)	
メモリ	3,000データ	
動作温度	0~+50℃	
バッテリー	9Vブロック型電池(約6~45時間)	
外形寸法	215×68×47mm	
質量	255g	

製品	型番	標準価格(税別)
testo 445	0560 4450	¥119,000

同梱品:本体、乾電池、出荷検査書

アクセサリ	型番	標準価格(税別)
TopSafeプロテクタ	0516 0440	¥6,600
ACアダプタ	0554 1143	¥14,100
AC電源ケーブル	503020 4010	¥2,000
データ管理用ソフトComSoft Pro	0554 1704	¥48,500
PC接続ケーブル	0409 0178	¥10,000
アタッシュケース	0516 0445	¥13,400

風速計・変換器
マルチ環境計測器

気圧・差圧計・変換器
マニホールド・真実計

温度計・湿度ロガー
サーモグラフィ・変換器

湿度計・湿度ロガー
変換器

ポータブル
排ガス分析計

電圧・電流計

その他測定器

プローブ・アクセサリ

マルチ環境計測器

風速計・変換器
マルチ環境計測器

気圧・差圧計・変換器
マニホールド・真空計

温度計・湿度ロガー
サーモグラフィ・変換器

湿度計・湿度ロガー
変換器

ポータブル
排ガス分析計

電圧・電流計

その他測定器

プローブ・アクセサリ

マルチ環境計測器 testo 480

- 風速 WBGT
- 温度 PMV/PPD
- 湿度 CO₂
- 絶対湿度 校正可
- 風量演算
- 照度
- 輻射熱
- 絶対圧
- 差圧



要プローブ
最適なプローブを下記からお選びください。
(K熱電対はP80・81)

測定範囲	温度:-20~+1,370 °C 湿度:0~+100%rh 差圧:-100~+100hPa 照度:0~100,000Lux	風速:0~50m/s CO ₂ :0~+10,000ppm 絶対圧:700~1,100hPa 輻射熱:0~+120°C
精度	デジタルプローブ接続時:各プローブをご参照ください K熱電対プローブ接続時の本体精度:±0.3°C 差圧:±0.3Pa+測定値の1% (0~25hPa) 絶対圧:±3hPa	
分解能	0.1°C, 0.1%rh, 0.001hPa (差圧), 0.1hPa (絶対圧) 1Lux, 0.01m/s (熱線・熱ボール), 0.1m/s, (ペーン), 1ppm	
メモリ	60,000,000データ (1.8GB)	
プローブ接続	デジタルプローブ×3, K熱電対×2, 差圧×1	
動作温度	0~+40°C	
バッテリー	長時間測定およびバッテリーチャージにはACアダプタを使用 (約17時間) *50%の輝度でプローブを使用していない状態	
外形寸法	235×81×39mm	
質量	435g	

空調チェックの作業効率UPならこの1台! 最新のインターフェイスとプログラム測定

testo 480は、デジタルプローブを採用した多機能環境計測器です。必要な項目を最大8項目表示できるので、複数のプローブを使っても必要な測定値を1画面で確認することができます。さらに、プログラム測定の機能を備えており、あらかじめ、測定する対象の情報を登録すると、登録した設備を選んで測定・保存します。保存したデータをPCソフトウェアに移すと、自動でデータが振り分けられて保存されます。ダクトの格子(グリッド)測定はダクトイメージがディスプレイに表示されるので、ガイドに従い操作するだけで平均値などの演算も自動で行うことができます。SDカードに対応。

- | 特長 | 機能 |
|--|---|
| <ul style="list-style-type: none"> デジタルプローブ採用 プログラム測定(インターバル/連続記録) ダクト測定プログラム 1画面最大8項目表示 ソフトウェアでデータ解析可 赤外線プリンタで印刷可能(P83参照) | <ul style="list-style-type: none"> プリントアウト機能 パソコン接続可 温熱環境測定機能(WBGT, PMV/PPD) |

製品	型番	標準価格(税別)
testo 480	0563 4800	¥158,000
同梱品:本体、専用ソフトウェア、電源、USBケーブル、出荷検査書		
アクセサリ	型番	標準価格(税別)
プローブ接続ケーブル	0430 0100	¥7,600
システムケース(マルチプローブ φ100mmペーンプローブ等収納用)	0516 4800	¥33,800
システムケース(快速度プローブ・輻射熱プローブ等収納用)	0516 4801	¥33,800
testo 480専用三脚	0554 0743	¥34,500

testo 480用プローブ

テスター独自のデジタルプローブ: デジタルプローブはプローブ本体で測定を行い、測定値をデジタル信号で本体に伝送します。よって本体で測定は行わないため、プローブの精度がシステム精度になります。そのため、多種のプローブを使用しても組み合わせ校正には影響しません。(精度は代表値です)

風速測定	熱式ボール風速プローブ(伸縮ロッド付)	微風用 熱線式風速プローブ(伸縮ロッド付)	熱線式風速プローブ(伸縮ロッド付)	マルチプローブ(伸縮ロッド付)
測定範囲	風速 0~10m/s 温度 -20~+70°C	風速 0~5m/s 温度 0~+50°C	風速 0~20m/s 温度 -20~+70°C	風速 0~20m/s 温度 -20~+70°C 湿度 0~100%rh 気圧 700~1,100hPa
プローブ精度(代表値)	±(0.03m/s+測定値の5%) ±0.5°C	±(0.02m/s+測定値の5%) ±0.5°C	±(0.03m/s+測定値の5%) ±0.5°C	±(0.03m/s+測定値の4%), ±0.5°C ±(1.8%rh+測定値の0.7%), ±3hPa
サイズ	先端φ3mm	先端φ10mm	先端φ7.5mm	最長1,100mm伸縮ロッド、先端φ10mm
ケーブル	最長860mm伸縮ロッド+ケーブル(2.0~2.8m)	最長730mm伸縮ロッド+ケーブル(2.0~2.8m)	最長820mm伸縮ロッド+ケーブル(2.0~2.8m)	なし(接続ケーブル必須)
型番	0635 1050	0635 1048	0635 1024	0635 1543
標準価格(税別)	¥76,600	¥90,000	¥73,000	¥84,900
風速測定	φ16mmペーン式プローブ(伸縮ロッド付)	高温用φ16mmペーン式プローブ(伸縮ロッド付)	φ100mmペーン式プローブ	快速度プローブ
測定範囲	風速 0.6~50m/s 温度 -10~+70°C	風速 0.6~50m/s 温度 -30~+140°C	風速 0.1~15m/s 温度 0~+60°C	風速 0~5m/s 温度 0~+50°C 気圧 +700~1,100hPa
プローブ精度(代表値)	±(0.2m/s+測定値の1%)(0.6~40m/s) ±1.8°C	±(0.2m/s+測定値の1%)(0.6~40m/s) ±(2.5°C+測定値の0.8%)	±(0.1m/s+測定値の1.5%) ±0.5°C	±(0.03m/s+測定値の4%), ±0.5°C ±3hPa
サイズ	最長960mm伸縮ロッド、先端φ16mm	最長960mm伸縮ロッド、先端φ16mm	先端φ100mm	先端φ90mm
ケーブル	なし(接続ケーブル必須)	なし(接続ケーブル必須)	なし(接続ケーブル必須)	なし(接続ケーブル必須)
型番	0635 9542	0635 9552	0635 9343	0628 0143
標準価格(税別)	¥84,100	¥129,000	¥86,600	¥102,000

マルチ環境計測器

室内環境測定	温湿度プローブ(±1.7%)	180°C高温用温湿度プローブ	IAQプローブ(温度・湿度・CO ₂ ・気圧)
測定範囲	温度 -20~+70°C 湿度0~100%rh	温度-20~+180°C 湿度 0~100%rh	温度 0~+50°C 湿度 0~100%rh CO ₂ 0~10,000ppm 気圧 700~1,100hPa
プローブ精度 (代表値)	±0.2°C(+15~+30°C) ±(1.0%rh+測定値の0.7%) (0~90%rh)	±0.4°C(+0.1~+50°C) ±2%rh(2.1~98%rh)	±0.5°C ±(1.8%rh+測定値の0.7%)±0.03%rh/K ±(75ppm+測定値の3%) (0~5,000ppm) ±3hPa
サイズ	先端φ12mm	先端φ12mm	先端φ21mm
ケーブル	なし(接続ケーブル必須)	1.7m	なし(接続ケーブル必須)
型番	0636 9743	0636 9753	0632 1543
標準価格(税別)	¥54,800	¥76,600	¥125,000

室内環境測定	輻射熱プローブ(K熱電対)	照度プローブ	testo 480用接続ケーブル	プローブ用 テレスコープ(延長棒)
測定範囲	温度 0~+120°C	照度 0~100,000Lux	—	—
プローブ精度 (代表値)	±1.5°C(Class1)	分光応答度 f1=6% V-Lambda 斜入光特性 f2=5% cos	—	—
サイズ	φ150mm	—	—	0.6~1.8m(伸縮)
ケーブル	1.45m	1.8m	1.5m/5m	—
型番	0602 0743	0635 0543	0430 0100(1.5m) / 0430 0101(5m)	0430 0946
標準価格(税別)	¥62,600	¥50,900	¥7,600 / ¥13,400	¥23,600

※デジタルプローブ以外のK熱電対プローブにつきましては、P77・78をご参照ください。

ダクト内 風速測定	L字型ビーター管	K熱電対温度センサ付 ストレートビーター管(温度補償付)	K熱電対温度センサ付 ストレートビーター管(温度補償付)	K熱電対温度センサ付 ストレートビーター管(温度補償付)
測定範囲	0~+600°C,1~100m/s	0~+600°C,1~30m/s	0~+600°C,1~30m/s	0~+600°C,1~30m/s
プローブ精度	—	—	—	—
サイズ	φ7mm	ビーター管長 360mm,3mシリコンチューブ付	ビーター管長 500mm,3mシリコンチューブ付	ビーター管長 1,000mm,3mシリコンチューブ付
ケーブル	(要シリコンチューブ)	2m	2m	2m
型番	0635 2145(350mm) / 2045(500mm)	0635 2043	0635 2143	0635 2243
標準価格(税別)	¥17,200 / ¥19,500	¥36,200	¥42,000	¥62,300

温度測定	Pt100温度プローブ	Pt100高精度温度プローブ	Pt100フレキシブル温度プローブ	Pt100気体温度プローブ
測定範囲	温度 -100~+400°C	-80~+300°C	-100~+265°C	-100~+400°C
プローブ精度 (代表値)	±(0.15°C+測定値の0.05%) (0~+100°C)	±0.05°C(0~+100°C)	±(0.15°C+測定値の0.05%) (0~+100°C)	±(0.15°C+測定値の0.05%) (0~+100°C)
サイズ	200mm×φ3mm, 先端φ3mm	295mm×φ4mm, 先端φ4mm	1,000mm, 先端φ4mm	先端φ9mm
ケーブル	なし(接続ケーブル必須)	なし(接続ケーブル必須)	なし(接続ケーブル必須)	なし(接続ケーブル必須)
型番	0614 0073	0614 0275	0614 0071	0614 0072
標準価格(税別)	¥51,600	¥90,400	¥72,800	¥53,600

温度測定	K熱電対表面温度プローブ		
測定範囲	-200~+300°C		
プローブ精度 (代表値)	±(2.5°C+測定値の0.8%) (-40~+300°C)(Class2)		
サイズ	150mm×φ5mm, 先端φ10mm		
ケーブル	なし(接続ケーブル必須)		
型番	0614 0195		
標準価格(税別)	¥28,700		



風速計・変換器
マルチ環境計測器

気圧・差圧計・変換器
マニホールド・真空計

温度計・温度ロガー
サーモグラフィ・変換器

湿度計・湿度ロガー
変換器

ポータブル
排ガス分析計

電圧・電流計

その他測定器

プローブ・アクセサリ

マルチ環境計測器 / フード付風量計

testo 480 に対応の温熱環境測定

■ WBGT(湿球黒球温度)

WBGT(湿球黒球温度) JIS Z8504 (=ISO 7243)は、労働環境での熱ストレスを表す経験的指数。作業者の活動中における平均的な熱の影響を評価するための用途。

屋外、太陽照射がある場合

経験的指数。作業者の活動中における平均的な熱の影響を評価するための用途。
 $WBGT = 0.7 \times \text{湿球温度} + 0.2 \times \text{黒球温度} + 0.1 \times \text{乾球温度}$

屋内、太陽照射がない場合

$WBGT = 0.7 \times \text{湿球温度} + 0.3 \times \text{黒球温度}$



製品名:WBGT測定用プローブセット	仕様	セット内容
	・ 輻射熱プローブ サイズ:φ150mm 測定範囲:0~+120℃ 精度:±1.5℃	・ 輻射熱プローブ K熱電対(ケーブル長3m) ・ Pt100クラスA 湿球温度プローブ ・ Pt100クラスA 乾球温度プローブ ・ 接続ケーブル×2本 ・ スタンド ・ ケース ※testo 480本体は入っていません。 型番 0635 8888 標準価格(税別) ¥350,000
	・ Pt100クラスA 湿球温度プローブ 測定範囲:+5~+40℃ 精度:±0.25℃+測定値の0.3%	
	・ Pt100クラスA 乾球温度プローブ 測定範囲:+10~+60℃ 精度:±0.25℃+測定値の0.3%	

■ PMV/PPD

- PMV (Predicted Mean Vote:予測平均申告)とPPD (Predicted Percentage of Dissatisfied:予測不快者率)は、ISO 7730に規定されています。(PMVが±0.5以内、PPD10%以下を推奨)
- PMVは、室温・平均放射温度・相対湿度・平均風速と着衣量・作業量を用いた方程式から寒暖の感じ方を7段階評価尺度で表しています。
- PPDは、寒暖を感じる人の割合を表します。

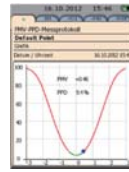

PMV/PPDグラフ

PMV/PPD測定用プローブ 他	型番	標準価格(税別)
輻射熱プローブ	0602 0743	¥62,600
温湿度プローブ	0636 9743	¥54,800
快適度プローブ	0628 0143	¥102,000
testo 480専用三脚	0554 0743	¥34,500

フード付風量計 testo 420

風量

風速演算

温度

湿度

差圧

絶対圧

校正可

Bluetooth®

Download on the App Store

ANDROID APP ON Google play



測定範囲	風量 40~4,000m ³ /h 温度 -20~+70℃ 差圧 -120~120Pa	風速 0~14m/s 湿度 0~100%rh 絶対圧 700~1100hPa
精度±1digit (代表値)	風量 測定値の±3%+12m ³ /h (+22℃/1013hPa時) 風速 - (演算値のため) 温度 ±0.5℃ (0~70℃) 湿度 ±1.8%rh+測定値の3% (5~80%rh) (+25℃時) 差圧 測定値の±2%+0.5Pa (+22℃/1013hPa時) 絶対圧 ±3hPa	
分解能	風量 1m ³ /h 温度 0.1℃ 差圧 0.001Pa	風速 0.01m/s 湿度 0.1%rh 絶対圧 0.1hPa
スタンダード フードサイズ	610×610mm	
インターフェイス	Micro USB	
メモリ	2GB	
動作温度	-5~+50℃	
バッテリー	単3×4 (約30時間)	
外形寸法	610×970×610mm (本体:150×85×35mm)	
質量	2,900g	

軽量! フード付風量計

testo 420は、2.9kgの軽量タイプのフード付風量計です。大型の換気口でも風量を正確に測定できるよう、内部にストレーナーがついています。また、内蔵の差圧センサにより、ピトー管を接続して差圧計として使用することもできます。専用三脚取付可能。

特長

- ・ ストレーナーで、フード内の乱流を整流に
- ・ 軽量2.9kg、持ち運びに便利なキャリングカート付
- ・ 本体を取りはずし、差圧測定可能

機能

- ・ 最大・最小値表示
- ・ メモリ付、PCと接続可
- ・ 風速演算
- ・ ピトー管接続による風速演算

製品	型番	標準価格(税別)
testo 420	0563 4200	¥340,000
同梱品:本体、610×610mmフード、支柱用ロッド×5本、USBケーブル、電池、キャリングカート、乾電池、出荷検査書		
360×360mmフード	0554 4200	¥29,800
305×1220mmフード	0554 4201	¥34,000
610×1220mmフード	0554 4202	¥34,000
915×915mmフード	0554 4203	¥37,400
三脚(高さ4mまで)	0554 4209	¥56,100
ピトー管(350/500/1000mm)		詳細はP73をご参照ください

フローストレーナー / 風速変換器

testovent 417 - フローストレーナー



正確な風量測定のためのアクセサリ

testovent 417用 フローストレーナーは、吸排気口付近で生じる乱流を含んだ風量を正確に測定するための整流器です。

特長

- ・グリル(格子枠)付近の乱流や渦流に左右されない高精度の風量測定
- ・回転式排出口でも信頼性の高い測定結果



testovent 417 ファンネルセットと併用して使用可能

測定範囲	0.1 ~ +200 m ³ /h 0.1 ~ +100 m ³ /h を推奨
ハウジング	PA66 + GF30%

製品	型番	標準価格(税別)
testovent 417 フローストレーナー	0554 4172	¥15,100
testovent 417 フローストレーナーセット*	0554 4173	¥38,900

*フローストレーナーとφ100mmベーン用ファンネルセットが同梱されています。

風速変換器

- 風速
- 温度
- 風量演算
(ディスプレイ付のみ)
- 校正可



熱線式、ベーン式プローブで風速制御を

testo風速変換器は、各種風速プローブに対応しており、低風速から60m/sまでの風速測定、最高350℃までの風温環境での測定を行うことができます。風速を測定・制御することで乾燥工程、換気調整を行うことができます。

特長

- ・熱線式・熱式ボール・ベーンセンサを取り揃え、用途に合わせたセンサを選択。
- ・アナログ出力2チャンネル
- ・リレー出力オプション
- ・ABS樹脂、亜鉛ダイキャストの2種類のハウジング。

	ABSハウジング	メタルハウジング
風速プローブ	testo 445対応プローブ(P74参照)	
測定範囲	0~60m/s / -40~+350℃	
出力	アナログ出力2ch、接点信号(オプション)	
出力信号/精度 (1種類選択)	4~20mA/±0.02mA 0~20mA/±0.02mA 0~1V/±1mV 0~10V/±10mV	
最大負荷	500Ω	
ディスプレイ	オプション(表示、スケール変更)	
電源	15~30VDC	
消費電流	50~150mA(プローブによる)	
本体動作温度	0~60℃	
ハウジング	ABS樹脂	亜鉛ダイキャスト
外形寸法	130×140×53mm	130×140×52mm
重量	320g	1200g

製品	型番・標準価格(税別)
風速変換器ABS製(ディスプレイ無し)	お問い合わせください
風速変換器メタルハウジング(ディスプレイ無し)	お問い合わせください
風速プローブ(testo 445用 P77参照)	お問い合わせください

仕様・構成などの詳細は、変換器カタログをご参照いただくか、またはお問い合わせください。

風速計・変換器
マルチ環境計測器

気圧・差圧計・変換器
マニホールド・真空計

温度計・温度ロガー
サーモグラフィ・変換器

湿度計・湿度ロガー
変換器

ポータブル
排ガス分析計

電圧・電流計

その他測定器

プローブ・アクセサリ

気体流量計

風速計・変換器
マルチ環境計測器

気圧・差圧計・変換器
マニホールド・真空計

湿度計・温度ロガー
サーモグラフィ・変換器

湿度計・湿度ロガー
変換器

ポータブル
排ガス分析計

電圧・電流計

その他測定器

プローブ・アクセサリ

コンプレッサ用気体流量計 testo 6440 シリーズ

気体流量

温度

校正可

お問い合わせください。



	testo 6441/2/3/4	testo 6446/7
配管サイズ	DN15, DN25, DN40, DN50	DN65, DN80, DN100, DN125, DN150, DN200, DN250
測定項目	Nm ³ /h, NI/min., Nm ³ (積算)、温度	
精度	圧縮エア品質1-4-1:±(測定値の3%+フルスケールの0.3%)	
センサ	ガラス被覆セラミック熱式センサ	
出力	4~20mA、接点、パルス	
電源電圧	15~30VDC	
消費電流	最大100mA	
動作温度	0~60℃	
接続	ネジ式	ネックフランジ溶接

コンプレッサエアの流量管理で省エネ

testo 6440は、コンプレッサエアの流量モニタリング管理のための圧縮エア用流量計です。流量管理することで、リークの探査、ピーク負荷管理による分散などにより省エネ効果を産みます。多くの工場では、コンプレッサの消費電力が高い割合を占めるので、気体流量計で管理することで大きな省エネ効果が期待できます。

特長

- 標準流量 Nm³/h(15℃、1013.25hPa、0%rhに基づく値)
- 積算表示、積算パルス出力
- 2ch出力 — パルス、接点、4~20mA
- LEDディスプレイ

製品	型番	標準価格(税別)
testo 6441 (DN15)	0555 6441	お問い合わせください
testo 6442 (DN25)	0555 6442	お問い合わせください
testo 6443 (DN40)	0555 6443	お問い合わせください
testo 6444 (DN50)	0555 6444	お問い合わせください
testo 6446 (DN65~DN250)	0699 6446	お問い合わせください
testo 6447 (DN65~DN250)	0699 6447	お問い合わせください
電源・信号接続ケーブル (5m)	0699 3393	お問い合わせください

仕様・構成などの詳細は、変換器カタログをご参照いただくか、またはお問い合わせください。

シャフト挿入式気体流量計 testo 6448

気体流量

流速

積算流量

温度

校正可

お問い合わせください。



大口径配管も工事を最小限に設置

testo 6448は、シャフト挿入式でボールバルブに接続して、システムを止めずに取付、取り外しができる気体流量計です。大口径配管への設置も大掛かりな工事が不要なく、ボールバルブに接続するだけで簡単に取付けができます。特許のリコイルプロテクションで、システム運転中でも圧力でシャフトごと押し戻されることもなく、安全に取り付け、取り外しができます。

特長

- 標準流量 Nm³/h(15℃、1013.25hPa、0%rhに基づく値)
- 積算表示、積算パルス出力
- 2ch出力 — パルス、接点、4~20mA
- リコイルプロテクションで安全に取り付可能
- LEDディスプレイ

	testo 6448
配管サイズ	標準:DN40~100 オプション:DN125~250
測定項目	Nm ³ /h, NI/min., m/s, Nm ³ (積算)、温度
精度	圧縮エア品質1-4-1:±(測定値の3%+フルスケールの0.3%)
センサ	ガラス被覆セラミック熱式センサ
出力	4~20mA、接点、パルス
電源電圧	15~30VDC
消費電流	最大100mA
動作温度	0~60℃
接続	R1/2ネジ(ボールバルブへ)

製品	型番	標準価格(税別)
testo 6448	0555 6448	お問い合わせください

仕様・構成などの詳細は、変換器カタログをご参照いただくか、またはお問い合わせください。

圧力計ラインナップ

■ 圧力計ラインナップ

テストの圧力計は、ピエゾ抵抗式圧力センサの電気式圧力計で、小型で精度の高いのが特長です。クリーンルーム、病院、校正ラボ、半導体工場などの差圧、気圧の測定に最適です。また、風速演算機能付きのモデルもあり、空調システムの風速、フィルター間の差圧測定などにもご使用になれます。

製品名	差圧計			絶対圧計	圧力計		微差圧計
	スマートプローブ	ポケットライン	コンパクトクラス	ポケットライン	高精度		
	testo 510i	testo 510	testo 512	testo 511	testo 521	testo 526-2	testo 420
	P.20	P.20	P.21	P.20	P.21	P.22	P.23
チャンネル数	内蔵1ch	内蔵1ch	内蔵1ch	内蔵1ch	内蔵1ch 外付2ch	内蔵1ch 外付2ch	内蔵2ch
差 圧	-150~150hPa	0~100hPa	0~2hPa (512-1) 0~20hPa (512-2) 0~200hPa (512-3) 0~2,000hPa (512-4)	—	0~100hPa (521-1,2) 0~250Pa (521-3)	0~2,000hPa	-120~120Pa
差圧: 本体精度±1digit	±0.05hPa (0~1hPa) ±(0.2hPa+計測値の1.5%) (1~150hPa)	±0.03hPa(0~0.30hPa) ±0.05hPa(0.31~1.00hPa) ±(0.1hPa+測定値の1.5%) (1.01~100hPa)	フルスケールの±0.5%	—	機種により異なります	フルスケールの ±0.05%	測定値の ±2%+0.5Pa
絶対圧	—	—	—	300~1,200hPa	0~2,000hPa(外付)	0~2,000hPa(外付)	700~1,100hPa
絶対圧:精度±1digit	—	—	—	±3.0hPa	外付プローブの精度	外付プローブの精度	±3.0hPa
風速演算*	○	○	○	—	機種により異なります	—	○
相対圧	—	—	—	—	-1~400bar(外付)	-1~400bar(外付)	—
温 度	—	—	—	—	-200~+1,370℃(外付)	-200~+1,370℃(外付)	—
移動平均時間	—	—	1~10秒	—	—	—	—
時間平均計算機能	—	—	—	—	○	○	—
ポイント平均計算機能	—	—	—	—	○	○	—
メモリ	○(Android端末)	—	—	—	25,000データ	25,000データ	1フォルダ
PC接続	○(Android/iOS端末)	—	—	—	オプションソフト	オプションソフト	○
ホールド機能	○	○	○	○	○	○	○
最大・最小値表示機能	—	○	○	○	○	○	○
バックライト付ディスプレイ	—	○	○	○	○	○	○
プリンタ	—	—	オプション	—	オプション	オプション	—
標準価格(税別)	¥13,300	¥20,200	¥59,200	¥23,400	¥122,000~	¥153,000	¥119,000

*風速は、ピトー管で測定した差圧から演算した値になります。

■ 差圧変換器

testo 6321/6351/6381

P.23-24



換気空調設備の差圧管理に

風速計・変換器
マルチ環境計測器

気圧・差圧計・変換器
マニホールド・真空計

温度計・温度ロガー
サーモグラフィ・変換器

湿度計・湿度ロガー
変換器

ポータブル
排ガス分析計

電圧・電流計

その他測定器

プローブ・アクセサリ

圧力計

風速計・変換器
マルチ環境計測器

気圧・差圧計・変換器
マニホールド・真空計

温度計・湿度ロガー
サーモグラフィ・変換器

湿度計・湿度ロガー
変換器

ポータブル
排ガス分析計

電圧・電流計

その他測定器

プローブ・アクセサリ

差圧スマートプローブ testo 510i

- 差 圧
- 風速演算
- 校正可



チューブ付き



測定範囲	-150~150 hPa
本体精度	±0.05hPa (0 ~ 1 hPa)
±1digit	± (0.2hPa+計測値の1.5%) (1 ~ 150 hPa)
分解能	0.01hPa
動作温度	-20~+50℃
バッテリー	単4乾電池×3 (150時間)
外形寸法	148×36×23mm
質量	93g (電池含む)
端末必要要件	Bluetooth 4.0, Android 4.3以降, iOS 8.3以上

測定値を無線でスマートフォンに表示、記録

測定データをスマートフォンで表示、記録できる無線プローブ。差圧測定だけでなく、風速・風量演算も可能です。フィルターのつまりやガス流量などの測定や、気密性試験モードで配管の漏れ検査にも使用できます。

特長

- Android/iOS端末(スマートフォン・タブレット)に測定値を表示
- 1台の端末で最大6プローブに接続し、同時測定が可能
- 測定データのグラフ表示、保存(Androidのみ)、メール送信が可能
- 背面のマグネットで金属面に取り付けて測定可能・専用アプリは Google Play, App Storeよりダウンロード可能(無料)

機能

- ホールド機能
- 風速・風量演算機能
- 気密性試験モード



ボタンを押すだけで接続、測定開始



製品	型番	標準価格(税別)
testo 510i	0560 1510	¥13,300
同梱品:本体、チューブ×2本(φ4mm、φ5mm)、アダプタ、ストラップ、乾電池、出荷検査書		
アクセサリ	型番	標準価格(税別)
スマートケース(VAC用)(270×190×60mm)	0516 0260	¥3,900
スマートケース(ヒーティング用)(250×180×70mm)	0516 0270	¥3,900

差圧計 testo 510 / 絶対圧計 testo 511

- 差 圧
- 風速演算
- 校正可

絶対圧



testo 510



testo 511

	testo 510	testo 511
測定範囲	差圧:0~100hPa	絶対圧:300~1,200hPa
精度±1digit	± (0.1hPa+測定値の1.5%) (1.01~100hPa、代表値)	±3.0 hPa
分解能	0.01hPa	0.1hPa
圧力表示単位	Pa, hPa, mbar, mmH ₂ O, mmHg, inHG, inH ₂ O, psi	
動作温度	0~+50℃	
バッテリー	単4アルカリ乾電池×2本 (510-約50時間、511-約200時間)	
外形寸法	119×46×25mm	
質量	90g (保護キャップおよび電池含む)	

ポケットサイズの圧力計

ポケットサイズの差圧計と絶対圧計。testo510はガス流圧やドラフト圧など100hPaまでの差圧を測定します。testo511は1200hPaまでの絶対圧を測定します。また、熱線式風速計使用時に気圧補正用ツールとしてもお使いいただけます。センサ保護キャップが付属しているため、ポケットに入れて持ち運ぶこともできます。

510の特長

- 温度補償機能付
- L字型ピトー管を使い風速演算可(m/s)

510の機能

- ホールド機能
- 最大/最小値表示機能
- 風速演算時に空気密度入力可能

511の特長

- 精度±3.0hPa
- 海面気圧演算機能
- 海拔高度演算機能付

511の機能

- ホールド機能
- 最大/最小値表示機能

製品	型番	標準価格(税別)
testo 510	0563 0510	¥20,200
同梱品:本体、チューブ×2本(φ4mm、φ5mm)、アダプタ、ストラップ、ベルトホルダー、保護キャップ、乾電池、出荷検査書		
testo 511	0560 0511	¥23,400
同梱品:本体、ストラップ、ベルトホルダー、保護キャップ、乾電池、出荷検査書		
アクセサリ	型番	標準価格(税別)
L字型ピトー管(φ7mm×350mm)	0635 2145	¥17,200
シリコンチューブ(5m×1本)	0554 0440	¥6,000
他の長さのピトー管もあります。(P76参照)		

差圧計 testo 512 シリーズ

- 差 圧
- 風速演算
(512-4を除く)
- 校正可



赤外線プリンタ対応
(P83参照)

シリコンチューブは
別途お求めください

微差圧を含めた4レンジ4モデル。風速演算機能付

測定範囲で選べる全4機種ラインナップ。移動平均値表示(ダンピング表示)機能付で、表示値を安定して読むことができます。また、ピトー管での風速演算が可能です(testo 512-4を除く)。

特 長

- ・ 差圧と風速の同時表示(512-4は除く)
- ・ ダンピング表示機能 ・ 赤外線プリンタで印刷可能(P83参照)

機 能

- ・ バックライト ・ ホールド機能 ・ 最大/最小値表示機能
- ・ プリントアウト機能 ・ 風速演算(testo 512-4は除く)
- ・ 風速演算時に空気密度入力可能

製品	型番	標準価格(税別)
testo 512-1	0560 5126	¥59,200
testo 512-2	0560 5127	¥59,200
testo 512-3	0560 5128	¥59,200
testo 512-4	0560 5129	¥59,200

同梱品:本体、乾電池、出荷検査書

アクセサリ	型番	標準価格(税別)
ソフトケース	0516 0210	¥4,000
TopSafeプロテクタ	0516 0221	¥4,000
L字型ピトー管(φ7mm×500mm)	0635 2045	¥19,500
シリコンチューブ(5m×1本)	0554 0440	¥6,000

他の長さのピトー管もあります。(P76参照)

高精度圧力計 testo 521-1/2

- 差 圧
- 絶対圧
- 相 対 圧
- 温 度
- 風速演算
- 校正可



赤外線プリンタ対応
(P83参照)

風速演算
テスト-L字型ピトー管使用時
・ピトー係数:1.0
・演算範囲:5~100m/s
高風速で風量が安定している程
高い精度での演算値が得られます。

シリコンチューブは
別途お求めください

高精度で微差圧測定

testo 521は最高精度±0.1%の高精度圧力計です。内蔵のセンサは、100hPaの差圧測定が可能です。また、オプションの圧力センサを使えば、2,000hPaの絶対圧測定が可能で、差圧は超微差圧の100Paから1,000hPaまでの4レンジ、相対圧(ゲージ圧)は10barから30barまでの2レンジを揃えています。内蔵1ch以外にも外付2chの接続が可能です。

特 長

- ・ 風速演算可
- ・ 1ch内蔵差圧センサ、2ch外部センサ
- ・ 25,000データ保存可
- ・ ソフトウェアを使用しデータ管理可
- ・ 赤外線プリンタで印刷可能(P83参照)

機 能

- ・ 圧力テストプログラム
- ・ 平均計算機能
- ・ ホールド機能
- ・ 最大/最小値表示機能
- ・ プリントアウト機能

製品	型番	標準価格(税別)
testo 521-1	0560 5210	¥122,000
testo 521-2	0560 5211	¥153,000

同梱品:本体、乾電池、出荷検査書

アクセサリ	型番	標準価格(税別)
TopSafeプロテクタ	0516 0446	¥8,600
データ管理用ソフトComSoft Pro	0554 1704	¥48,500
PC接続ケーブル	0409 0178	¥10,000
L字型ピトー管(φ7mm×500mm)	0635 2045	¥19,500
シリコンチューブ(5m×1本)	0554 0440	¥6,000

他の長さのピトー管もあります。(P76参照) ストレートピトー管にも対応します。(P77参照)

	testo 512-1	testo 512-2	testo 512-3	testo 512-4
測定範囲	0~2hPa	0~20hPa	0~200hPa	0~2,000hPa
風速演算	2~17.5m/s	5~55m/s	10~100m/s	—
本体精度 ±1digit	フルスケールの±0.5%			
分解能	差圧 0.001hPa	0.01hPa	0.1hPa	1hPa
	風速	0.1m/s		—
圧力表示単位	hPa, kPa, psi, inH ₂ O, mmHg, inHG, mmH ₂ O, Pa*			
動作温度	0~+60°C			
バッテリー	9Vブロック型電池(約120時間)			
外形寸法	202×57×42mm ニップル径φ4mm/φ6mm			
質量	300g			

*Pa表示はtesto 512-1, 2, 3のみ

	testo 521-1	testo 521-2
測定範囲*1	差圧:0~100hPa*2 絶対圧:0~2,000hPa	相対圧:-1~+400bar 温度:-200~+1,370°C
本体精度	差圧 フルスケールの±0.2%	フルスケールの±0.1%
±1digit	他 絶対圧:相対圧:温度:プローブにより異なります。	
分解能	差圧 0.01hPa	他 絶対圧:相対圧:温度:プローブにより異なります。
メモリ	25,000データ	
圧力表示単位	Pa, hPa, mbar, kPa, bar, psi, mmWs, Torr, HG, H ₂ O	
動作条件	過負荷:~300hPa 静圧:~2,000hPa	
動作温度	0~+50°C	
バッテリー/電源	9Vブロック型電池 (アルカリ:約30時間、マンガン:約18時間、ニッケル:約10時間)	
外形寸法	219×68×50mm	
質量	300g(保護キャップおよび電池含む)	

*1内蔵の差圧センサ以外は外付けプローブ(オプション)の値です。

*2オプションの差圧プローブで、0~1,000hPaまで測定できます。(P78参照)

風速計・変換器
マルチ環境計測器

気圧・差圧計・変換器
マニホールド・真実計

温度計・温度ロガー
サーモグラフィ・変換器

温度計・湿度ロガー
変換器

ポータブル
排ガス分析計

電圧・電流計

その他測定器

プローブ・アクセサリ

圧力計

風速計・変換器
マルチ環境計測器

気圧・差圧計・変換器
マニホールド・真空計

湿度計・温度ロガー
サーモグラフィ・変換器

湿度計・湿度ロガー
変換器

ポータブル
排ガス分析計

電圧・電流計

その他測定器

プローブ・アクセサリ

高精度微差圧計 testo 521-3

- 差 圧
- 絶 対 圧
- 相 対 圧
- 温 度
- 風速演算
- 校正可



測定範囲*	差圧:0~250Pa (2.5hPa) 絶対圧:0~2,000hPa	相対圧:-1~+400bar 温度:-200~+1,250℃
本体精度	差圧 ±0.5Pa (0~20Pa)、 ±1digit ± (0.5Pa±測定値の0.5%) (20.1~250Pa)	
他	持続するプローブにより異なります。	
分解能	0.1Pa	
メモリ	25,000データ	
圧力表示単位	Pa, Torr, mmWs, psi, bar, kPa, mbar, hPa	
動作条件	過負荷:50hPa 静圧:100hPa (絶対圧)	
動作温度	0~+50℃	
バッテリー	9Vブロック型電池 (アルカリ:約30時間、マンガン:約18時間、ニッケル:約10時間)	
外形寸法	219×68×50mm	
質量	300g	

*内蔵の差圧センサ以外は外付けプローブの値です。

クリーンルームなど250Pa (2.5hPa)までの微差圧を測定

testo 521-3は、250Paまでの微差圧計。クリーンルームやおべ室など正圧または負圧環境を維持するのに便利です。
20m/sまでの風速演算も可能です。注)長時間測定には適しません。

特 長

- ・風速演算可 ・1ch内蔵差圧センサ、2ch外部センサ
- ・25,000データ保存可 ・ソフトウェアを使用しデータ管理可
- ・赤外線プリンタで印刷可能 (P83参照)

機 能

- ・圧力テストプログラム ・平均計算機能 ・ホールド機能
- ・最大/最小値表示機能 ・プリントアウト機能

製品	型番	標準価格 (税別)
testo 521-3	0560 5213	¥125,000
同梱品:本体、乾電池、出荷検査書		

アクセサリ	型番	標準価格 (税別)
TopSafeプロテクタ	0516 0446	¥8,600
データ管理用ソフトComSoft Pro	0554 1704	¥48,500
PC接続ケーブル	0409 0178	¥10,000
L字型ピトー管 (φ7mm×500mm)	0635 2045	¥19,500
シリコンチューブ (5m×1本)	0554 0440	¥6,000
他の長さのピトー管もあります。(P76参照) ストレートピトー管にも対応します。(P77参照)		

高精度圧力計 testo 526-2

- 差 圧
- 絶 対 圧
- 相 対 圧
- 温 度
- 校正可



シリコンチューブは別途お求めください

測定範囲*	差圧:0~2,000hPa 絶対圧:0~2,000hPa	相対圧:-1~+400bar 温度:-200~+1,370℃
本体精度	差圧 フルスケールの±0.05%	
±1digit	他 絶対圧・相対圧・温度:プローブにより異なります。	
分解能	差圧 0.1hPa	
他	絶対圧・相対圧・温度:プローブにより異なります。	
メモリ	25,000データ	
圧力表示単位	Pa, hPa, mbar, kPa, bar, psi, mmWs, Torr, HG, H ₂ O	
動作条件	過負荷:~3,000hPa 静圧:~2,000hPa	
動作温度	0~+50℃	
バッテリー/電源	9Vブロック型電池 (アルカリ:約30時間、マンガン:約18時間、ニッケル:約10時間)	
外形寸法	219×68×50mm	
質量	300g (保護キャップおよび電池含む)	

*内蔵の差圧センサ以外は外付けプローブの値です。

±0.05%の高精度圧力計

testo 526-2は±0.05%の高精度圧力計です。内蔵のセンサは、2000hPaの差圧測定が可能です。また、オプションの圧力センサを使えば、2,000hPaの静圧測定が可能で、差圧は超微差圧の100Pa~1,000hPaまでの4レンジ、相対圧(ゲージ圧)は10bar~30barまでの2レンジを揃えています。内蔵1ch以外にも外付2chの接続が可能です。

特 長

- ・圧力テストプログラム搭載 ・1ch内蔵センサ、2ch外部センサ
- ・25,000データ保存可 ・ソフトウェアを使用しデータ管理可
- ・赤外線プリンタで印刷可能 (P83参照)

機 能

- ・平均計算機能 ・ホールド機能 ・最大/最小値表示機能
- ・プリントアウト機能

製品	型番	標準価格 (税別)
testo 526-2	0560 5281	¥153,000
同梱品:本体、クイックリリースコネクション、乾電池、出荷検査書		

アクセサリ	型番	標準価格 (税別)
TopSafeプロテクタ	0516 0446	¥8,600
データ管理用ソフトComSoft Pro	0554 1704	¥48,500
PC接続ケーブル	0409 0178	¥10,000
シリコンチューブ (5m×1本)	0554 0440	¥6,000

圧力計 / 差圧変換器

微差圧計 testo 420

- 差 圧
- 風速演算
- 絶対圧
- 校正可



Bluetooth



測定範囲	差圧:-120~120Pa 絶対圧:700~1100hPa	風速:0.1~14m/s
本体精度±1digit (代表値)	差圧:測定値の±2%+0.5Pa (+22°C/1013hPa時) 絶対圧:±3hPa	
分解能	差圧:0.001Pa 絶対圧:0.1hPa	風速:0.01m/s
インターフェイス	Micro USB	
メモリ	2GB	
動作温度	-5~50°C	
保管温度	-20~60°C	
バッテリー	単3乾電池×4(約40時間)	
外形寸法	150×85×35mm	
質量	400g(バッテリー含む)	

メモリ内蔵 微差圧計

testo 420は、空調用ダクトのフィルター効果やフィルター詰まりなどを確認するのに適した微差圧計です。3.5インチの大画面ディスプレイに測定値を表示します。

特長

- ・微差圧測定に適した差圧計
- ・3.5インチ大画面ディスプレイ

機能

- ・最大・最小値表示
- ・メモリ付、PCと接続可
- ・風速演算
- ・本体にピトー管を接続して風速演算

製品	型番	標準価格(税別)
testo 420	0560 0420	¥119,000
同梱品: 本体、USBケーブル、電池、キャリングケース		

アクセサリ	型番	標準価格(税別)
マトリクス風量プローブ	0635 8888	¥77,000
シリコンチューブ(5m)最大負荷+700hPaまで	0554 0440	¥6,000
シリコンフリーチューブ(5m)最大負荷+700hPaまで	0554 0453	¥6,400
ピトー管(350/500/1000mm)	詳細はP76をご参照ください	

コンパクト差圧変換器 testo 6321

差 圧

校正可

お問い合わせください。



換気空調設備の差圧管理に

testo 6321は、コンパクトな空調管理に適した差圧変換器です。本体は、ディスプレイ有りと無しの2タイプで、100Pa~2,000hPaのレンジで選択いただけます。自動ゼロ調整機能を搭載しており、安定した差圧測定を行うことができます。

特長

- ・100Paから2,000Paまでの豊富なバリエーション
- ・電磁バルブ方式の自動ゼロ調整機能
- ・電圧・電流出力
- ・壁面取付ブラケット付
- ・オプションP2Aソフトウェアで設定変更可能

測定レンジの種類	100Pa、10hPa、20hPa、50hPa、100hPa、500hPa、1,000hPa、2,000hPa	
精度	±(フルスケールの1.2%+0.3Pa)	
センサ	ピエゾ抵抗式圧力センサ	
自動ゼロ点調整	電磁バルブ方式 1回/分	
出力	0~1/5/10V(4線式) 4~20mA(4線式)	
電源電圧	20~30VDC/AC	
消費電流	最大300mA	
動作温度	-5~+50°C	
ポートサイズ	φ4~6mm	
外形寸法/質量	81×81×50mm/160g	

製品	型番	標準価格(税別)
testo 6321	0555 6321	お問い合わせください
仕様・構成などの詳細は、変換器カタログをご参照いただくか、またはお問い合わせください。		

風速計・変換器
マルチ環境計測器

気圧・差圧計・変換器
マニホールド・真空計

湿度計・温度ロガー
サーモグラフィ・変換器

湿度計・温度ロガー
変換器

ポータブル
排ガス分析計

電圧・電流計

その他測定器

プローブ・アクセサリ

差圧変換器

差圧変換器 testo 6351

差 圧

流速演算

流量演算

校正可

お問い合わせください。



測定レンジの種類	50Pa,100Pa,500Pa,10hPa,50hPa,100hPa,500hPa,1,000hPa,2,000hPa
精度	±(フルスケールの0.8%+0.3Pa)
センサ	ピエゾ抵抗圧力センサ
自動ゼロ点調整	電磁バルブ方式 周期設定可能
演算	流量・流速
出力	0~1/5/10V (4線式) 0~20mA (4線式) 4~20mA (4線式)
電源電圧	20~30VDC/AC
消費電流	最大300mA
動作温度	-5~+50℃
ポートサイズ	φ5mm
外形寸法/質量	122×162×77mm/700g

クリーンルームなどの差圧管理に

testo 6351は、50Pa~2,000hPaの差圧の制御、モニタリングに適した差圧変換器です。差圧の測定のほか、流速、流量演算機能を搭載しており、流速などでの管理も可能です。

自動ゼロ調整機能は、ゼロ調整の周期を15秒から10分までで5段階で設定が可能です。温度変化にも影響されず安定した測定を行うことができます。

特長

- ・ 50Paから2,000hPaまでの豊富なバリエーション
- ・ 測定精度±フルスケールの0.8%
- ・ 電磁バルブ方式の自動ゼロ調整機能
- ・ 流速、流量演算
- ・ 電圧、電流出力
- ・ イーサネット、リレー出力オプション
- ・ 出力:差圧、流速、流量
- ・ 壁面取付ブラケット付

製品	型番	標準価格(税別)
testo 6351	0555 6351	お問い合わせください

仕様・構成などの詳細は、変換器カタログをご参照いただくか、またはお問い合わせください。

工業用差圧変換器 testo 6381

差 圧

流速演算

流量演算

校正可

お問い合わせください。



測定レンジの種類	10Pa,50Pa,100Pa,500Pa,10hPa,50hPa,100hPa,500hPa,1,000hPa
精度	±(フルスケールの0.5%+0.3Pa)
センサ	ピエゾ抵抗圧力センサ
自動ゼロ点調整	電磁バルブ方式 周期設定可能
演算	流量、流速
温度・湿度	testo6610センサオプション
出力	0~1/5/10V (4線式) 0~20mA (4線式) 4~20mA (4線式)
電源電圧	20~30VDC/AC
消費電流	最大300mA
動作温度	-5~+50℃
ポートサイズ	φ5mm
外形寸法/重量	122×162×77mm/700g

差圧、温湿度を合わせて管理

testo 6381は、10Pa~1,000hPaまでの差圧のほか、温度・湿度も1台で管理、モニタリングできる工業用差圧変換器です。クリーンルーム内の定められた差圧、温度、湿度を1台で管理、制御することができます。

温度・湿度測定には、testo 6681温湿度変換器と同じ高精度のプロープを使用します。

特長

- ・ 10Paから1,000hPaまでの豊富なバリエーション
- ・ 測定精度±フルスケールの0.5%
- ・ 流速、流量演算
- ・ 電動バルブ方式の自動ゼロ調整機能
- ・ testo 6610温湿度センサオプション
- ・ 電圧、電流出力
- ・ イーサネット、リレー出力オプション
- ・ 壁面取付ブラケット付





製品	型番	標準価格(税別)
testo 6381	0555 6381	お問い合わせください
testo 6610 温湿度プロープ	お問い合わせください	お問い合わせください

仕様・構成などの詳細は、変換器カタログをご参照いただくか、またはお問い合わせください。

デジタルマニホールド ラインナップ / 冷媒圧スマートプローブ

■ デジタルマニホールド ラインナップ

テストのデジタルマニホールドとデジタル真空計は、スマートフォンなどの携帯端末に対応しています。(testo 549・570は除く)ヘビーユースにも対応する堅牢なボディです。

製品名	スマートプローブ	マニホールド	マニホールド	マニホールド	マニホールド
	testo 549i	testo 549	testo 550BT	testo 557BT	testo 570
	P.25 	P.26 	P.26 	P.26 	P.27 
測定範囲	-0.1~6MPa	-0.1~6MPa	-0.1~6MPa	-0.1~6MPa	-0.1~5MPa
冷媒圧測定精度	フルスケールの0.5%	フルスケールの0.5%	フルスケールの0.5%	フルスケールの0.5%	フルスケールの0.5%
温度測定機能内蔵	—	○(2ポイントまで)	○(2ポイントまで)	○(2ポイントまで)	○(3ポイントまで)
バルブ	—	3ウェイ	3ウェイ	4ウェイ	4ウェイ
内蔵メモリ	—	—	—	—	○
冷媒アップデート	—	—	アプリで対応	アプリで対応	ソフトで対応
絶対圧測定	—	—	—	○	○
ヒートポンプモード	—	○	○	○	○
温度補償機能	—	○	○	○	○
真空センサ	—	—	—	外付けプローブで対応	真空センサ内蔵
ソフトウェア	—	—	—	—	○
モバイルアプリ	○	—	○	○	—
標準価格(税別)	¥9,400	¥33,800	¥45,800	¥67,600	¥84,000~

■ デジタル真空計

testo 552
P.27 

真空引き時の圧力測定に
標準価格(税別) ¥23,500

冷媒圧スマートプローブ testo 549i

冷媒圧

校正可

お問い合わせください。



Bluetooth®

Download on the App Store

ANDROID APP ON Google play



測定範囲	-0.1~6MPa
精度±1digit	フルスケールの±0.5%
分解能	0.001MPa
ポート	UNF" 7/16
過負荷	6.5MPa
冷媒	CFC, HFC, HCFC, N, H ₂ O, CO ₂
動作温度	-20~+50℃
バッテリー	単4乾電池×3 (150時間)
外形寸法	125×32×31mm
質量	157g(電池含む)
端末必要要件	Bluetooth 4.0、Android 4.3以降、iOS 8.3以上

測定値を無線でスマートフォンに表示

冷媒ガス対応の圧力測定用無線プローブ。空調システムに必要な測定、演算が行えます。表面温度スマートプローブtesto 115iを併用すると、過熱度、過冷却度、蒸発の演算や、冷媒の凝縮温度、蒸発温度の表示が可能です。

特長

- ・ Android/iOS端末(スマートフォン・タブレット)に測定値を表示
- ・ 1台の端末で最大6プローブに接続し、同時測定が可能
- ・ 測定データのグラフ表示、保存(Androidのみ)、メール送信が可能
- ・ 専用アプリはGoogle Play, App Storeよりダウンロード可能(無料)

機能

- ・ ホールド機能
- ・ 過熱度、過冷却度、凝縮温度、蒸発温度の演算機能 (testo 115iと併用の場合)



製品	型番	標準価格(税別)
testo 549i	0560 1549	¥9,400
同梱品:本体、ストラップ、乾電池、出荷検査書		
冷凍空調用冷媒測定セット	0563 0002	¥34,500
同梱品:本体(testo 549×2、testo 115i×2)、ストラップ×4、スマートケース(冷凍空調用)、乾電池、出荷検査書		

アクセサリ	型番	標準価格(税別)
スマートケース(冷凍空調用) (250×180×70mm)	0516 0240	¥3,900
スマートケース(ヒートポンプ用) (250×180×70mm)	0516 0270	¥3,900

風速計・変換器
マルチ環境計測器

気圧・差圧計・変換器
マニホールド・真空計

温度計・温度ロガー
サーモグラフィ・変換器

湿度計・湿度ロガー
変換器

ポータブル
排ガス分析計

電圧・電流計

その他測定器

プローブ・アクセサリ

デジタルマニホールド

風速計・変換器
マルチ環境計測器

気圧・差圧計・変換器
マニホールド・真空計

温度計・温度ロガー
サーモグラフィ・変換器

湿度計・湿度ロガー
変換器

ポータブル
排ガス分析計

電圧・電流計

その他測定器

プローブ・アクセサリ

マニホールド testo 549/550 BT

冷媒圧

温度

校正可

お問い合わせください。

550BTのみ
Bluetooth®

Download on the App Store

ANDROID APP ON Google play



testo 549

testo 550BT セット

	testo 549	testo 550BT
ゲージ圧測定範囲 (低圧・高圧)	-0.1~6.0MPa (過負荷6.5MPa)	
精度±1digit	フルスケールの±0.5%	
分解能	0.001MPa	
ポート	UNF7/16" ×3	
対応冷媒	60種類	
温度測定範囲	-50~150℃	
温度精度	±0.5℃	
温度分解能	0.1℃	
温度プローブ接続	ポート×2 (NTCサーミスタ)	
バッテリー	単3乾電池×4 (250時間)	
外形寸法	200×109×62mm	
質量	1060g	
Bluetooth 通信	—	可

エントリーモデルのデジタルマニホールド

testo 549/550BTは、簡単な操作で冷媒圧力を測定できる、デジタルマニホールドです。R32冷媒にも対応

特長

- ・ 堅牢ボディ ・ 冷媒データ内蔵 ・ 冷媒圧力を測定し、デジタル表示
- ・ スマートフォンやタブレットに対応 (550BT)

機能

- ・ 選択した冷媒の凝縮温度、蒸発温度を表示
- ・ 温度プローブ接続時に過熱度、過冷却度を演算表示
- ・ 温度補正付きの気密試験に対応
- ・ 専用アプリにより、スマートフォンやタブレットにデータを表示 (550BT)
- ・ スマートフォンから測定データをメール送信 (550BT)

対応冷媒

R11; R12; R123; R1234yf; R1234ze; R125; Pt1000; R134a; R14; R142B; R152A; R161; R22; R227; R23; R290; R32; R401A; R401B; R401C; R402A; R402B; R404A; R406A; R407A; R407B; R407C; R407D; R407F; R408A; R409A; R410A; R411A; R412A; R413A; R414B; R416A; R417A; R420A; R421A; R421B; R422A; R422B; R422C; R422D; R424A; R426A; R427a; R434A; R437A; R438A; R502; R503; R507; R508A; R508B; R600; R600a; R744 (CO2); R718 (H2O);

※ testo 550BTは、アプリケーションによるアップデート可能

製品	型番	標準価格 (税別)
testo 549 本体	0560 0550	¥33,800
同梱品: 本体、乾電池、出荷検査書		
testo 550BTセット	0563 1550	¥45,800
同梱品: 本体、クランプ温度プローブ×2、乾電池、専用ケース、出荷検査書		
アクセサリ	型番	標準価格 (税別)
NTCサーミスタクランププローブ	0613 5505	¥6,700

マニホールド testo 557BT

冷媒圧

温度

真空度

校正可

お問い合わせください。

Bluetooth®

Download on the App Store

ANDROID APP ON Google play



testo 557BT セット

	testo 557BT
ゲージ圧測定範囲 (低圧・高圧)	-0.1~6.0MPa (過負荷6.5MPa)
精度±1digit	フルスケールの±0.5%
分解能	0.001MPa
ポート	UNF7/16" ×3、UNF5/8" ×1 (真空用)
対応冷媒	60種類 (アプリで冷媒データ更新)
温度測定範囲	-50~+150℃
温度精度	±0.5℃
温度分解能	0.1℃
温度プローブ接続ポート	NTCサーミスタ×2
真空測定	同梱のプローブを接続して測定
動作温度	-20~+50℃
バッテリー	単3乾電池×4 (250時間)
外形寸法	280×135×75mm
質量	1,200g
Bluetooth 通信	可

モバイル対応、真空測定にも対応

testo 557BTは、スマートフォンやタブレットのアプリを使用して、リモートでのデータ閲覧や測定データの文書化が可能。外付けプローブで真空度の測定ができます。R32冷媒にも対応

特長

- ・ 堅牢ボディ ・ 冷媒データ内蔵 ・ 冷媒圧力を測定し、デジタル表示
- ・ スマートフォンやタブレットに対応 ・ 4ウェイバルブ

機能

- ・ 選択した冷媒の凝縮温度、蒸発温度を表示
- ・ 温度プローブ接続時に過熱度、過冷却度を演算表示
- ・ ヒートポンプモード
- ・ 専用アプリにより、スマートフォンやタブレットにデータを表示
- ・ スマートフォンから測定データをメール送信

対応冷媒

R11; R12; R123; R1234yf; R1234ze; R125; Pt1000; R134a; R14; R142B; R152A; R161; R22; R227; R23; R290; R32; R401A; R401B; R401C; R402A; R402B; R404A; R406A; R407A; R407B; R407C; R407D; R407F; R408A; R409A; R410A; R411A; R412A; R413A; R414B; R416A; R417A; R420A; R421A; R421B; R422A; R422B; R422C; R422D; R424A; R426A; R427a; R434A; R437A; R438A; R502; R503; R507; R508A; R508B; R600; R600a; R744 (CO2); R718 (H2O);

アプリケーションによるアップデート可能

製品	型番	標準価格 (税別)
testo 557BT セット	0563 1557	¥67,600
同梱品: 本体、クランプ温度プローブ×2、真空プローブ×1、乾電池、専用ケース、出荷検査書		

ご使用になる冷媒に合わせて異型アダプタをご用意ください。

デジタルマニホールド・デジタル真空計

マニホールド testo 570

- 冷媒圧
- 温度
- 真空度
- 校正可

お問い合わせください。



赤外線プリンタ対応 (P83参照)

testo 570 セット1

メモリ、真空センサ内蔵、真空引きにも対応

testo 570は、長時間のオンライン測定にも対応する、メモリ付デジタルマニホールドです。ソフトウェアを使用すると、データの分析や文書化ができます。R32冷媒にも対応

特長

- ・ 堅牢ボディ
- ・ 冷媒データ内蔵
- ・ 冷媒圧力を測定し、デジタル表示
- ・ メモリ付
- ・ 4ウェイバルブ

機能

- ・ メモリ内蔵で長時間のオンライン測定
- ・ ヒートポンプモード
- ・ 赤外線プリンタで印刷可能 (P83参照)
- ・ ソフトウェアを使用して、データの分析やレポート作成が可能

対応冷媒

R12; R22; R123; R134a; R227; R290; R401A; R401B; R402A; R402B; R404A; R406A; R407A; R407C; R408A; R409A; R410A; R411A; R413A; R414B; R416A; R417A; R420A; R421A; R421B; R422A; R422B; R422D; R424A; R427a; R434A; R437A; R438A; R502; R503; R507; R600; R600a; R718 (H2O); R744 (許容測定範囲 50barまで); R1234yf (表示: testo 557ではf8) "easyKool"ソフトウェアによるアップデートが可能

製品	型番	標準価格(税別)
testo 570 セット1	0563 5701	¥84,000
同梱品: 本体、クランプ温度プローブ×1、乾電池、出荷検査書		
testo 570 セット2	0563 5702	¥108,000
同梱品: 本体、クランプ温度プローブ×2、乾電池、USBケーブル、ACアダプタ、ソフトウェアキーコード(ソフトウェアダウンロード後に使用)、出荷検査書		
アクセサリ	型番	標準価格(税別)
easyKool ソフトウェア (CD版)	0554 5604	¥38,900

デジタル真空計 testo 552

- 真空度
- 校正可

お問い合わせください。



冷凍空調システムの真空引きに

testo 552は、ピラニ式センサを採用したデジタル真空計。冷凍空調システムやヒートポンプ設置時の真空引きに。 ※testo 552は2016年4月～仕様変更

特長

- ・ スマートフォン対応のデジタル真空計
- ・ メンテナンス不要の長寿命センサ
- ・ 水の蒸発温度 (TH₂O) と周囲温度 (Tamb)、その温度差 (Δt) を演算

機能

- ・ バックライト付きディスプレイ
- ・ アラーム設定可
- ・ オートパワーオフ機能付

製品	型番	標準価格(税別)
testo 552	0560 5522	¥23,500
同梱品: 本体、乾電池、出荷検査書		
アクセサリ	型番	標準価格(税別)
testo 570 用接続ケーブル	0554 5520	¥3,100

測定範囲	20,000~0micron, 26.66~0hPa
精度±1digit (代表値)	±(10micron+測定値の10%) (100~1,000micron)
分解能	1micron (0~1,000micron)/ 10micron (1,000~2,000micron)/ 100micron (2,000~5,000micron)/ 500micron (5,000~10,000micron)/ 5,000micron (10,000~20,000micron)/
過負荷	絶対圧:6bar/87psi (相対圧: 5bar/72psi)
測定間隔	2回/秒
センサ	ピラニ式圧力センサ
動作温度	-10~+50℃
バッテリー	単3乾電池×2 50時間(バックライトなし)
ポートサイズ	UNF7/16"×2
外形寸法・質量	250×165×55mm 500g
Bluetooth 通信	可(スマートアプリ)

風速計・変換器
マルチ環境計測器

気圧・差圧計・変換器
マニホールド・真空計

温度計・湿度ロガー
サーモグラフィ・変換器

湿度計・湿度ロガー
変換器

ポータブル
排ガス分析計

電圧・電流計

その他測定器

プローブ・アクセサリ

温度計ラインナップ

温度計ラインナップ

テストの温度計ラインナップは本体の測定範囲や性能、センサの種類が豊富で、用途に合う最適な温度計を選ぶことができます。

接触温度計								
製品名	防水熱電対温度計	スマートプローブ	スマートプローブ	スティック型	コンパクトクラス	コンパクトクラス	コンパクトクラス	プロフェッショナルクラス
製品名	testo 108	testo 905i	testo 115i	testo 905-T1/T2	testo 110	testo 720	testo 922/925	testo 735シリーズ
センサタイプ	K/T 熱電対	K熱電対	NTC	K熱電対	NTC	Pt100・NTC	K熱電対	Pt100-K/T/J/S 熱電対
	P.29	P.30	P.30	P.30	P.31	P.31	P.32	P.32
測定範囲	-50~+300℃	-50~+150℃	-40~+150℃	-50~+350℃	-50~+150℃	-100~+800℃	-50~+1,000℃	-200~+1,760℃
チャンネル数	温度×1ch	温度×1ch	温度×1ch	温度×1ch	温度×1ch	温度×1ch	温度×2ch (922) 温度×1ch (925)	温度×3ch (熱電対×2、Pt100×1)
±0.05℃デジタルプローブ	—	—	—	—	—	—	—	○
時間平均計算機能	—	—	—	—	—	—	—	○
ポイント平均計算機能	—	—	—	—	—	—	—	○
ホールド機能	—	○	○	—	○	○	○	—
最大・最小値表示機能	—	—	—	—	○	○	○	○
メモリ	—	○(Android端末)	○(Android端末)	—	—	—	—	10,000データ(735-2)
PC接続	—	○(Android/iOS端末)	○(Android/iOS端末)	—	—	—	—	○
アラーム	—	—	—	—	○	○	○	○
オートオフ機能	—	—	—	—	—	—	—	—
バックライト付ディスプレイ	—	—	—	—	○	○	○	○
プリンタ	—	—	—	—	オプション	オプション	オプション	オプション
標準価格(税別)	¥13,900	¥10,200	¥7,800	¥9,700~	¥15,400	¥23,400	¥13,800~	¥48,500~

非接触温度計(赤外放射温度計)			
製品名	testo 810	testo 830	testo 835
	P.33	P.33	P.34
測定温度範囲	-30~+300℃	-30~+400℃	-30~+1,500℃
チャンネル数	赤外放射×1ch 気体温度×1ch	赤外放射×1ch (830-T1) 赤外放射×1ch、 K熱電対×1ch (830-T2)	赤外放射×1ch、 K熱電対×1ch 気体温度×各1ch (835-H1)
スポット比	6:1	10:1 (830-T1)/12:1 (830-T2)	50:1
レーザー	1点	1点 (830-T1)/2点 (830-T2)	4点
最大・最小値表示機能	○	○	○
メモリ	—	—	200データ
PC接続	—	—	○
アラーム	○	○	○
放射率補正	○	○	○
標準価格(税別)	¥15,700	¥14,100~	¥47,000~

サーモシール

サーモシール & クロックインジケータ

P.29



簡易温度測定シール
+37~+260℃
標準価格(税別) ¥3,200~

温度校正器

testo Thermator

P.43



4通りの校正ができる
ポータブル多機能温度校正器
標準価格(税別) ¥1,680,000

風速計・変換器
マルチ環境計測器

気圧・差圧計・変換器
マニホールド・真空計

湿度計・温度ロガー
サーモグラフィ・変換器

湿度計・湿度ロガー
変換器

ポータブル
排ガス分析計

電圧・電流計

その他測定器

プローブ・アクセサリ

サーモシール / 温度計

センサ精度一覧

センサ		温度測定範囲	許容差/分類	許容差 固定値	温度参照値
熱電対	K熱電対 (NiCr-Ni)	-40~+1,000℃	Class 1	±1.5℃ (-40~+375℃未満)	±0.004× t (+375~+1,000℃)
		-40~+1,200℃	Class 2	±2.5℃ (-40~+333℃未満)	±0.0075× t (+333~+1,200℃)
		-200~+40℃	Class 3	±2.5℃ (-167~+40℃)	±0.015× t (-200~-167.1℃)
	T熱電対	-40~+350℃	Class 1	±0.5℃ (-40~+125℃未満)	±0.004× t (+125~+350℃)
	J熱電対	-40~+750℃	Class 1	±1.5℃ (-40~+375℃未満)	±0.004× t (+375~+750℃)
Pt100		-200~+600℃ -200~+600℃	Class B Class A	±(0.3+0.005× t) ±(0.15+0.002× t)	
NTCサーミスタ(標準)		-50~-25.1℃ -25~+74.9℃ +75~+150℃	—	±0.4℃ ±0.2℃ フルスケールの±0.5%	
NTCサーミスタ(高温)		-30~-20.1℃ -20~0℃ +0.1~+75℃ +75.1~+275℃	—	±1℃ ±0.6℃ ±0.5℃ ±(0.5℃+フルスケールの±0.5%)	

サーモシール & クロックインジケータ

サーモシールとクロックインジケータは感温性物質を含んでいる簡易温度測定シールです。貼付後、1秒以内に色が不可逆変化するので、手軽に温度測定・管理ができます。

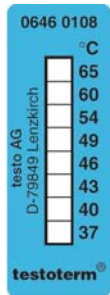

サーモシール
外形寸法
50×18mm

(ブックレット1冊10枚入り価格)

製品	型番	標準価格(税別)
+37~+65℃	0646 0108	¥3,200
+71~+110℃	0646 0916	¥3,200
+116~+154℃	0646 1724	¥3,200
+161~+204℃	0646 2532	¥3,200
+204~+260℃	0646 3341	¥3,200



クロックインジケータ
外形寸法
φ15mm

(ブックレット1冊10枚入り価格)

製品	型番	標準価格(税別)
+60~+82℃	0646 0072	¥3,800
+88~+110℃	0646 0073	¥3,800
+116~+138℃	0646 0074	¥3,800
+143~+166℃	0646 0075	¥3,800
+171~+193℃	0646 0076	¥3,800
+199~+224℃	0646 0077	¥3,800

防水熱電対温度計 testo 108

温度
校正可



熱電対タイプ	K、T(ミニチュアプラグ)
測定範囲	-50~+300℃
精度	本体:±0.5℃ (-30~+70℃、代表値) 付属プローブ:±0.2℃
分解能	0.1℃
応答速度 t99	10秒
測定間隔	2回/秒
動作温度	-20~+60℃
保護等級	IP67
バッテリー	単4電池×3(約2,500時間、+23℃時)
外形寸法	140×60×24.5mm
質量	150g

K、T熱電対対応防水型温度計

testo 108は、K、T熱電対対応の小型で大画面の防水温度計です。測定温度を確認するだけのシンプルな温度計です。

特長

- ・ K、Tタイプ熱電対対応
- ・ 見やすい大型ディスプレイ
- ・ IP67の防水・防塵*

*IP67は、付属のプローブ接続時に有効です。

機能

- ・ オートオフ機能
- ・ ミニチュアプラグ採用

製品	型番	標準価格(税別)
testo 108	0563 1080	¥13,900
同梱品:本体、T熱電対中心温度プローブ、乾電池、出荷検査書		
testo 108 専用T熱電対温度プローブ	0602 1080	お問い合わせください

風速計・変換器
マルチ環境計測器

気圧・差圧計・変換器
マニホールド・真空計

温度計・温度ロガー
サーモグラフィ・変換器

湿度計・湿度ロガー
変換器

ポータブル
排ガス分析計

電圧・電流計

その他測定器

プローブ・アクセサリ

温度計

風速計・変換器
マルチ環境計測器

気圧・差圧計・変換器
マニホールド・真空計

湿度計・温度ロガー
スマートフォン・変換器

湿度計・湿度ロガー
変換器

ポータブル
排ガス分析計

電圧・電流計

その他測定器

プローブ・アクセサリ

気体温度スマートプローブ testo 905i / 表面温度スマートプローブ testo 115i



	testo 905i	testo 115i
センサ	K熱電対	NTCサーミスタ
測定範囲	-50~+150℃	-40~+150℃
精度±1digit	±1℃	±1.3℃(-20~+85℃)
分解能	0.1℃	
動作温度	-20~+50℃	
バッテリー	単4乾電池×3 (150時間)	
外形寸法	222×30×24mm シャフト長100mm	183×90×30mm パイプ径φ6~35mmに対応
質量	80g(電池含む)	127g(電池含む)
端末必要要件	Bluetooth 4.0, Android 4.3以降, iOS 8.3以上	

測定値を無線でスマートフォンに表示、記録

testo 905i
testo 905iは、雰囲気温度、風温などの気体温度を測定する無線プローブです。測定データをグラフ表示できるので、温度トレンドも把握できます。

testo 115i
testo 115iは、パイプをはさみ、パイプの表面温度を簡単に測定できる無線プローブです。熱交換器の出入口温度の温度測定にも最適です。

- 特長**
- Android/iOS端末(スマートフォン・タブレット)に測定値を表示
 - 1台の端末で最大6プローブに接続し、同時測定が可能
 - 測定データのグラフ表示、保存(Androidのみ)、メール送信が可能
 - 専用アプリはGoogle Play, App Storeよりダウンロード可能(無料)

- 機能**
- ホールド機能
 - 冷媒圧スマートプローブ testo 549iと併用し、過熱度・過冷却度の演算も可能(testo 115i)(P.25参照)

製品	型番	標準価格(税別)
testo 905i	0560 1905	¥10,200
testo 115i	0560 1115	¥7,800
同梱品:本体、ストラップ、乾電池、出荷検査書		

アクセサリ	型番	標準価格(税別)
testo 905i スマートケース(VAC用) (270×190×60mm)	0516 0260	¥3,900
testo 115i スマートケース(冷凍空調用) (250×180×70mm)	0516 0240	¥3,900
testo 115i スマートケース(ヒーティング用) (250×180×70mm)	0516 0270	¥3,900

中心温度計 testo 905-T1 / 表面温度計 testo 905-T2



	testo 905-T1	testo 905-T2
センサ	K熱電対	
測定範囲	-50~+350℃	
精度±1digit	±1℃(-50~+99.9℃)	±(1℃+測定値の1%)
分解能	0.1℃	
動作温度	0~+40℃	
応答速度	10秒	5秒
バッテリー	単4アルカリ乾電池×3本(約1,000時間)	
プローブ寸法	200mm×φ3mm	150mm×φ3mm, 先端φ12mm
質量	80g	

ディスプレイ体型スティック温度計

testo 905-T1
testo 905-T1は、応答性の高いK熱電対センサを採用したディスプレイ体型の中心温度計です。

testo 905-T2
testo 905-T2は、K熱電対センサを採用したバネ式の表面温度計です。センサヘッドはクロスバンド(十字)になっており、凹凸のある表面温度でも高速&高精度で測定します。

- 特長**
- 短時間なら+500℃まで測定可能
 - ディスプレイは180°回転可能
 - 簡単操作



製品	型番	標準価格(税別)
testo 905-T1	0560 9055	¥9,700
同梱品:本体、乾電池		
testo 905-T2	0560 9056	¥13,200
同梱品:本体、乾電池		

高精度サーミスタ温度計 testo 110

温度
校正可



要プローブ

最適なプローブをP79からお選びください。

低価格の高精度温度計

testo 110は、サーミスタセンサの高精度温度計です。用途に合わせて気体用、表面用、芯温用などのプローブを取り揃えています。

特長

- ・ 赤外線プリンタで印刷可能(P83参照)
- ・ 音響アラーム

機能

- ・ バックライト ・ TopSafeプロテクタ ・ ホールド機能
- ・ 最大/最小値表示機能 ・ プリントアウト機能

測定範囲	-50~+150℃
本体精度 ±1digit	±0.2℃ (-20~+80℃) ±0.3℃ (その他の範囲)
分解能	0.1℃
動作温度	-20~+50℃
バッテリー	9Vブロック型電池 (バックライトオフ時:約200時間)
外形寸法	182×64×40mm
質量	171g

製品	型番	標準価格 (税別)
testo 110	0560 1108	¥15,400
同梱品:本体、乾電池、出荷検査書		

アクセサリ	型番	標準価格 (税別)
TopSafeプロテクタ	0516 0221	¥4,000
システムケース (本体、プローブ用)	0516 1201	¥5,900
ソフトケース	0516 0210	¥4,000

高精度2タイプセンサ温度計 testo 720

温度
校正可



要プローブ

最適なプローブをP79からお選びください。

Pt100センサとサーミスタセンサ対応の高精度温度計

testo 720は、Pt100温度センサとサーミスタセンサのプローブの使用が可能な高精度温度計です。本体精度±0.2℃の高精度での温度測定が可能です。2項目ディスプレイで、最大・最小値表示の際に、現在値も同時に表示します。プローブは、芯温用、気体用、表面用の他、耐腐食性液体用ガラス管プローブなど様々な用途に対応できます。

特長

- ・ Pt100センサとサーミスタセンサと接続ができる高精度温度計
- ・ 赤外線プリンタで印刷可能(P83参照)
- ・ 音響アラーム ・ -100℃までの低温測定に対応(Pt100)

機能

- ・ バックライト ・ TopSafeプロテクタ ・ ホールド機能
- ・ 最大/最小値表示機能 ・ プリントアウト機能

測定範囲	Pt100:-100~+800℃ サーミスタ:-50~+150℃
本体精度 ±1digit	Pt100:±0.2℃ (-100~+199.9℃、代表値) サーミスタ:±0.2℃ (-25~+40℃、代表値)
分解能	0.1℃
動作温度	-20~+50℃
バッテリー	9Vブロック型電池 (約70時間)
外形寸法	182×64×40mm
質量	171g

製品	型番	標準価格 (税別)
testo 720	0560 7207	¥23,400
同梱品:本体、乾電池、出荷検査書		

アクセサリ	型番	標準価格 (税別)
TopSafeプロテクタ	0516 0221	¥4,000
システムケース (本体、プローブ用)	0516 1201	¥5,900
ソフトケース	0516 0210	¥4,000

風速計・変換器
マルチ環境計測器

気圧・差圧計・変換器
マニホールド・真空計

温度計・温度ロガー
サーモグラフィ・変換器

湿度計・湿度ロガー
変換器

ポータブル
排ガス分析計

電圧・電流計

その他測定器

プローブ・アクセサリ

温度計

風速計・変換器
マルチ環境計測器

気圧・差圧計・変換器
マニホールド・真空計

温度計・湿度ロガー
サーモグラフィ・変換器

湿度計・湿度ロガー
変換器

ポータブル
排ガス分析計

電圧・電流計

その他測定器

プローブ・アクセサリ

K熱電対センサ温度計 testo 922/925

温度
校正可



赤外線プリンタ対応 (P83参照)

要プローブ

最適なプローブを P80-81からお選びください。

測定範囲	-50~+1,000℃
本体精度 ±1digit	±(0.5℃+測定値の0.3%) (-40~+900℃) ±(0.7℃+測定値の0.5%) (その他の範囲)
分解能	0.1℃ (-50~+199.9℃) 1℃ (その他の範囲)
動作温度	-20~+50℃
バッテリー	9Vブロック型電池 (バックライトオフ時:約200時間)
外形寸法	182×64×40mm
質量	171g

用途別に接続プローブを変えられるK熱電対温度計 testo 922

testo 922は、2chのK熱電対温度計です。ディスプレイは、2項目表示で、両チャンネルの測定温度を同時表示、または1チャンネルの測定温度と2チャンネル間の温度差表示をえらべます。オプションのプリンタを使い、設定間隔ごとに自動プリント出力することもできます。

testo 925

testo 925は、1chのK熱電対温度計です。アラーム設定で、しきい値を超えたらアラームを鳴らすことができます。

機能

- ・バックライト
- ・TopSafeプロテクタ
- ・ホールド機能
- ・最大/最小値表示機能
- ・プリントアウト機能 (P83参照)

製品	型番	標準価格 (税別)
testo 922	0560 9221	¥19,100
testo 925	0560 9250	¥13,800
同梱品:本体、乾電池、出荷検査書		

アクセサリ	型番	標準価格 (税別)
testo 922 TopSafeプロテクタ	0516 0222	¥4,000
testo 925 TopSafeプロテクタ	0516 0221	¥4,000
システムケース (本体、プローブ、その他アクセサリ用)	0516 1201	¥5,900
ソフトケース	0516 0210	¥4,000

3チャンネル高精度温度計 testo 735-1/-2

温度
校正可



赤外線プリンタ対応 (P83参照)

要プローブ

最適なプローブを P79~82からお選びください。

測定範囲	Pt100:-200~+800℃ K熱電対:-200~+1,370℃ T熱電対:-200~+400℃ J熱電対:-200~+1,000℃ S熱電対:0~+1,760℃
本体精度 ±1digit (代表値)	Pt100:±0.2℃ (-100~+199.9℃) Pt100高精度プローブ:±0.05℃ (0~+100℃) K・T・J熱電対:±0.3℃ (-60~+60℃) S熱電対:±1℃
分解能	0.001℃ (Pt100高精度デジタルプローブ) 0.05℃ (Pt100) 0.1℃ (K・T・J熱電対) 1℃ (S熱電対)
測定周期	0.5秒
ポート	熱電対×2ch、Pt100×1ch
メモリ	10,000データ (735-2)
動作温度	-20~+50℃
バッテリー	単3乾電池×3 (熱電対センサ接続時:約300時間) または ACアダプタ
外形寸法	220×74×46mm
質量	428g

最高システム精度±0.05℃

testo 735は、1台で熱電対、Pt100のセンサが使える高精度温度計です。熱電対を2ch、Pt100を1ch接続でき、3ch同時測定も可能です。複数チャンネルで測定した場合は、チャンネル間の温度差演算も可能です。

シリーズ共通の特長

- ・3本のプローブを同時に接続可能 (熱電対×2、Pt100×1)
- ・システム最高精度±0.05℃
- ・赤外線プリンタで印刷可能 (P83参照)
- ・丈夫なボディ設計
- ・背面マグネット

735-1の特長

- ・定期印刷機能

735-2の特長

- ・メモリ約10,000データ分
- ・データの管理・解析可能
- ・ユーザープロフィール機能

機能

- ・バックライト
- ・最大/最小値表示機能
- ・平均表示機能
- ・温度差表示機能
- ・音響アラーム
- ・プリントアウト機能

製品	型番	標準価格 (税別)
testo 735-1	0560 7351	¥48,500
testo 735-2	0563 7352	¥64,800
同梱品:本体、乾電池、出荷検査書+データ解析ソフト、USBケーブル (735-2のみ)		

アクセサリ	型番	標準価格 (税別)
ACアダプタ	0554 0447	¥3,200
アタッシュケース小	0516 1035	¥13,400
アタッシュケース大 (本体、高精度温度プローブ収納用)	0516 1435	¥21,900

赤外放射温度計 testo 810

温度
校正可



気体温度も同時測定可能

testo 810は、気体温度測定も可能な放射温度計です。さらに、気体温度と表面温度の同時表示も可能なので、設備の異常加熱の判断に最適な1台です。ポケットラインシリーズ全機種に共通で、センサ保護キャップが付属しているので、ポケットに入れて持ち運ぶこともできます。

特長

- ・ 表面温度、気体温度測定可
- ・ 1ポイントレーザー
- ・ スポット比6:1
- ・ 放射率設定可(0.20~1.00)
- ・ 気体温度表示機能

機能

- ・ ホールド機能
- ・ 最大/最小値表示機能



測定範囲	表面温度:-30~+300℃ 気体温度:-10~+50℃
精度±1digit	表面温度:±2.0℃ (-30~+100℃、代表値) 気体温度:±0.5℃
分解能	0.1℃
スポット比	6:1
動作温度	-10~+50℃
バッテリー	単4アルカリ乾電池×2本(バックライトオフ時:約50時間)
外形寸法	119×46×25mm
質量	90g

製品	型番	標準価格(税別)
testo 810	0560 0811	¥15,700
同梱品:本体、ストラップ、ベルトホルダー、保護キャップ、乾電池、出荷検査書		
黒体テープ	0554 0051	¥10,800

赤外放射温度計 testo 830-T1/T2

温度
校正可



testo 830-T1

温度
校正可



testo 830-T2

測定エリアが分かる放射温度計

testo 830-T1/T2は、ガンタイプの非接触で表面温度測定ができる赤外放射温度計です。2機種ともにレーザーポインター付きですが、830-T2は、2点レーザーで測定スポットの上下を照射するので、測定スポットが視覚的に分かり、より正しい測定が簡単に行えます。放射率の設定も可能。

testo 830-T1 の特長

- ・ 1ポイントレーザー
- ・ スポット比 10:1
- ・ 放射率設定可能(0.1~1.00)

testo 830-T2 の特長

- ・ 2ポイントレーザーでスポットが分かる
- ・ スポット比 12:1
- ・ K熱電対温度プローブ接続可能

※接続可能な温度プローブはP80-81をご覧ください。



	testo 830-T1	testo 830-T2	
測定範囲	赤外線計測 -30~+400℃	赤外線計測 -30~+400℃	K熱電対 -50~+500℃
精度±1digit	±1.5℃ (+0.1~+400℃、代表値)	±1.5℃ (+0.1~+400℃、代表値)	本体精度: ±(0.5℃+測定値の0.5%)
分解能	0.1℃	0.1℃	0.1℃
スポット比	10:1	12:1	—
レーザー	1点	2点	—
動作温度	-20~+50℃		
バッテリー	9Vブロック型電池(約15時間)		
外形寸法	190×38×75mm		
質量	200g		

機能

- ・ アラーム機能
- ・ バックライト
- ・ 最大/最小値表示機能

製品	型番	標準価格(税別)
testo 830-T1	0560 8305	¥14,100
testo 830-T2	0560 8306	¥17,200
同梱品:本体、乾電池、出荷検査書		
ソフトケース	0516 8302	¥2,000
黒体テープ	0554 0051	¥10,800

風速計・変換器
マルチ環境計測器

気圧・差圧計・変換器
マニホールド・真空計

温度計・温度ロガー
サーモグラフィ・変換器

湿度計・湿度ロガー
変換器

ポータブル
排ガス分析計

電圧・電流計

その他測定器

プローブ・アクセサリ

温度計

風速計・変換器
マルチ環境計測器

気圧・差圧計・変換器
マニホールド・真空計

温度計・湿度ロガー
サーモグラフィ・変換器

湿度計・湿度ロガー
変換器

ポータブル
排ガス分析計

電圧・電流計

その他測定器

プローブ・アクセサリ

4点レーザー付 赤外放射温度計 testo 835-T1/T2

温度
校正可

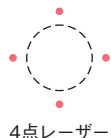

		testo 835-T1	testo 835-T2
赤外放射	測定範囲	-30℃～+600℃	-10℃～+1,500℃
	精度±1digit	±1℃ (0～+99.9℃) (代表値)	±2℃または測定値の1% (どちらか高い方)
	分解能	0.1℃	0.1℃/1℃(1,000℃以上)
K熱電対	測定範囲	-50℃～+600℃	-50℃～+1,000℃
	精度±1digit	± (0.5℃+測定値の0.5%)	
	分解能	0.1℃	
放射率		0.10～1.00 (0.01ごとに設定可能)	
測定頻度		0.5秒	
スポット比(距離:測定視野)		50:1 (+24mm)	
レーザーポイント		4点レーザー(ON/OFF可)	
メモリ		200メモリ	
アラーム機能		アラーム表示・音(赤外・K熱電対)	
動作温度		-20～+50℃	

1,500℃までの高温にも対応

testo 835-T1/T2は、4点レーザー付、スポット比50:1の赤外放射温度計です。4点レーザーで測定エリアを確認しながら測定できるので、正確に表面温度を測定できます。また、50:1のスポット比により、例えば5m離れた距離からでも直径わずか10cmのスポットを測定します。

特長

- ・4点レーザーにより測定ポイントが一目でわかります。
- ・スポット比50:1
- ・測定値をその場で記録できるメモリ機能付き
- ・外付けK熱電対プローブにより、接触式での測定が可能
※接続可能な温度プローブはP80・81をご覧ください。
- ・+600℃までのベーンシクタイプ(835-T1)と+1,500℃までの高温対応タイプ(835-T2)
- ・ソフトウェアはテスターウェブサイトよりダウンロード(無料)

	testo 835-T1	testo 835-T2
バッテリー	単3アルカリ乾電池×3 (25時間)	
オートパワーオフ	2分間キー操作がない場合、自動的にオフ	
サイズ	193×166×63mm	
質量	514g	

製品	型番	標準価格(税別)
testo 835-T1	0560 8354	¥47,000
testo 835-T2	0560 8355	¥75,200
同梱品:本体、ストラップ、乾電池、出荷検査書		
黒体テープ	0554 0051	¥10,800

4点レーザー・気体温湿度センサ付 赤外放射温度計 testo 835-H1

温度
湿度
露点演算
校正可

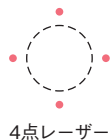

		testo 835-H1	
赤外放射	測定範囲	-30℃～+600℃	
	精度±1digit	±1℃(0～+99.9℃、代表値)	
	分解能	0.1℃	
K熱電対	測定範囲	-50℃～+600℃	
	精度±1digit	± (0.5℃+測定値の0.5%)	
	分解能	0.1℃	
気体温湿度	測定範囲	-20℃～+55℃	0～100%rh
	精度±1digit	±0.5℃	2%rh
	分解能	0.1℃	0.1%rh, 0.1℃td
放射率		0.10～1.00 (0.01ごとに設定可能)	
測定頻度		0.5秒	
スポット比(距離:測定視野)		50:1 (+24mm)	
レーザーポイント		4点レーザー(ON/OFF可)	

気体温湿度センサ付で露点演算

testo 835-H1は、testo 835-T1に気体温湿度センサがついた赤外放射温度計です。1台で非接触・接触式での表面温度、気体温湿度が測定できます。例えば、赤外放射による壁面の表面温度と内蔵の気体センサによる湿度測定により、壁面の露点温度や結露するまでの温度差などを演算。建築や内装工事の現場、金属の防錆管理など幅広いアプリケーションで役立つ温度計です。

特長

- ・気体温湿度センサにより、露点温度や結露までの温度差を演算
- ・画面切替で、演算値を確認できます。
- ・ソフトウェアはテスターウェブサイトよりダウンロード(無料)
- ・ソフトウェア使用によるオンライン測定可。インターバル測定1秒～1時間

メモリ	200メモリ	
アラーム機能	アラーム表示・音(赤外・K熱電対)	
動作温度	-20～+50℃	
バッテリー	単3アルカリ乾電池×3 (25時間)	
オートパワーオフ	2分間キー操作がない場合、自動的にオフ	
外形寸法	193×166×63mm	
質量	527g	

製品	型番	標準価格(税別)
testo 835-H1	0560 8356	¥62,700
同梱品:本体、ストラップ、乾電池、出荷検査書		
黒体テープ	0554 0051	¥10,800

サーモグラフィ ラインナップ

■ サーモグラフィ ラインナップ

テストのサーモグラフィは、設備保全や建物診断に最適な基本モデルから研究開発に使える高画質・高機能モデルまで幅広くラインナップ。全機種対応のSuperResolution機能を使えば、画素数が4倍、空間分解能も60%向上したワンランク上の高画質画像で温度解析が可能です。

製品名	testo 865/868	testo 871/872	testo 875i	testo 882	testo 885	testo 890
	P.36	P.36	P.37	P.37	P.38	P.38
						
画素数	160×120	871: 240×180 872: 320×240	160×120	320×240	320×240	640×480
SuperResolution	320×240	871: 480×360 872: 640×480	320×240	640×480	640×480	1280×960
測定範囲	865: -20～+280℃ 868: -30～+650℃	-30～+650℃	-30～+350℃	-20～+350℃	-30～+650℃	-30～+650℃
高温オプション	—	—	～+550℃	～+550℃	～+1200℃	～+1200℃
温度分解能(+30℃時)	865: 0.12℃以下 868: 0.1℃以下	871: 0.09℃以下 872: 0.06℃以下	0.05℃以下	0.05℃以下	0.03℃以下	0.04℃以下
精度(代表値)	±2℃または測定値の±2%(どちらか大きい方)					
視野角	31°×23°	871: 35°×26° 872: 42°×30°	32°×23°	32°×23°	30°×23°	42°×32°
望遠レンズ(オプション)	—	—	9°×7°	—	11°×9°、5°×3.7°	15°×11°、6.6°×5°
フォーカス合わせ	固定	固定	マニュアル	マニュアル/モーター	マニュアル/オート	マニュアル/オート
可視カメラ	○(868のみ)	○	○	○	○	○
スケールアシスト	○	○	—	—	—	—
ε-アシスト	○(868のみ)	○	—	—	—	—
Wi-Fi(モバイル)	○(868のみ)	○	—	—	—	—
Bluetooth	—	○(770-3、605と接続)	—	—	—	—
動画記録	—	—	—	—	○	○
場所認識機能	—	—	—	—	○	○
メモリ	内蔵	内蔵	SDカード	SDカード	SD/SDHCカード	SD/SDHCカード
標準価格(税別)	¥158,000～	¥310,000～	¥395,000～	¥628,000	¥864,000～	¥1,880,000～

※仕様は機種によって異なります。詳しくは各製品ページをご参照ください。

サーモグラフィ 機能紹介

■ 超解像機能 SuperResolution (全機種に標準搭載)

超解像テクノロジー SuperResolutionは、ハイビジョン映像などに使われている超解像技術を応用したもので、4倍の高解像画像が得られます。この機能は撮影時のわずかな手のブレを利用し、撮影の前後画像を複数枚重ね合わせて超解像処理を行い、4倍画素を再現しています。これにより空間分解能が60%向上し、より小さい対象の温度も正しく表示できます。

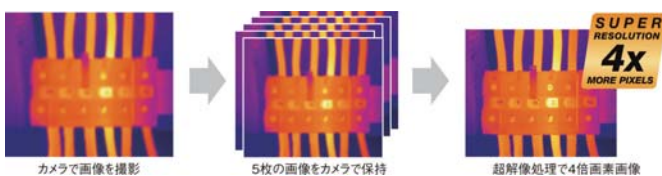

testo 865/868/871/872はPC上、カメラ本体、モバイルアプリ(865除く)上で超解像画像を閲覧できます。その他の機種はPC上での確認になります。

■ モバイル機器と無線通信 (testo 868/871/872)

testo 868/871/872は無線対応しています。Android、iOSのスマホ、タブレットと接続し、無料の専用アプリによって現場での熱画像解析やレポート作成、メール送信などが可能です。

※モバイル機器は別途ご用意ください。



■ 解析用ソフトウェア IRSoft

全機種に付属のPC解析・レポート用ソフトウェア「IRSoft」を使い、詳細な分析とレポート作成を行うことができます。

※最新ソフトウェアはホームページからダウンロード可能です(無料)



風速計・変換器
マルチ環境計測器

気圧・差圧計・変換器
マニホールド・真空計

温度計・温度ロガー
サーモグラフィ・変換器

湿度計・湿度ロガー
変換器

ポータブル
排ガス分析計

電圧・電流計

その他測定器

プローブ・アクセサリ

サーモグラフィ

スマートサーモグラフィ testo 865/testo 868

温度分布

校正可



testo 868のみ



	testo 865	testo 868
画素数	160×120 (SR 320×240)	160×120 (SR 320×240)
測定範囲	-20～+280℃	-30～+650℃
温度分解能	0.12℃以下	0.1℃以下
精度 (代表値)	±2℃または測定値の±2% (どちらか大きい方) (-20℃以上)	
視野角	31°×23°	
焦点距離	50cm～(固定焦点)	
可視カメラ	—	○
スケールアシスト	○	—
ε-アシスト	—	○
IFOVインジケータ	○	—
無線接続	不可	Wi-Fi
メモリ	内蔵 (2.8GB)	
動作温度	-15～+50℃	
バッテリー	専用リチウムイオン充電電池 (4時間駆動)	
外形寸法・質量	219×96×95mm 約510g (バッテリー込)	

超解像機能を標準搭載、スマホ対応

testo 868は、モバイル対応のスマートサーモグラフィです。タブレットで熱画像のライブ表示や、サーモグラフィのリモート操作が可能です。屋外での撮影に便利なスケールアシスト機能や、測定対象との距離の目安になるIFOVインジケータ機能など、撮影に便利な機能を搭載しています。

testo 865は熱画像専用の低価格モデルです。

特長

- 超解像機能 SuperResolution 標準搭載 ・ デジタルカメラ内蔵 (868)
- モバイル端末とWi-Fi接続可能 (868)
- 専用アプリはGoogle Play, App Storeよりダウンロード可能 (無料) (868)

機能

- スケールアシスト機能 ・ ε-アシスト機能 (868) ・ IFOVインジケータ

製品	型番	標準価格 (税別)
testo 865 (熱画像専用)	0560 8650	¥158,000
同梱品:本体、専用ケース、USBケーブル、ACアダプタ、バッテリー、出荷検査書		
testo 868	0560 8681	¥234,000
同梱品:本体、専用ケース、USBケーブル、ACアダプタ、バッテリー、無線モジュール、ε-マーカー×3枚、出荷検査書		

アクセサリ	型番	標準価格 (税別)
ε-アシスト用マーカー (10枚) (testo 868用)	0554 0872	¥4,200
ホルスターケース	0554 7808	¥7,900
黒体テープ	0554 0051	¥10,800

スマートサーモグラフィ testo 871/testo 872

温度分布

校正可



	testo 871	testo 872
画素数	240×180 (SR 480×360)	320×240 (SR 640×480)
測定範囲	-30～+650℃	-30～+650℃
温度分解能	0.09℃以下	0.06℃以下
精度 (代表値)	±2℃または測定値の±2% (どちらか大きい方) (-20～+650℃)	
視野角	35°×26°	42°×30°
焦点距離	50cm～(固定焦点)	
可視カメラ	○	—
デジタルズーム	—	2倍/3倍/4倍
スケールアシスト	○	—
ε-アシスト	○	—
IFOVインジケータ	○	—
無線接続	Wi-Fi, Bluetooth (testo 605i, 770-3との接続用)	
湿度画像モード	○ (要 マニュアル入力 / testo 605iからBluetoothで転送)	
電気測定モード	○ (要 マニュアル入力 / testo 770-3からBluetoothで転送)	
メモリ	内蔵 (2.8GB)	
動作温度	-15～+50℃	
バッテリー	専用リチウムイオン充電電池 (4時間駆動)	
外形寸法・質量	219×96×95mm 約510g (バッテリー込)	

スマホ対応の高解像度サーモグラフィ

testo 871は、同等クラスの業界標準品の解像度が120×90 (10,800)画素なのに対して4倍の240×180 (43,200)画素を備えた、モバイル対応の高画質スマートサーモグラフィです。超解像機能SuperResolutionにより、さらに4倍の480×360 (172,800)画素の熱画像を実現します。スケールリングや放射率の設定を自動調整する各種アシスト機能、無線LAN機能など、機能面も充実しています。testo 872はさらに高画質な上位モデルで、ズーム機能もついています。

特長

- 超解像機能 SuperResolution 標準搭載 ・ デジタルカメラ内蔵
- モバイル端末とWi-Fi接続可能
- 温湿度スマートプローブtesto 605i、クランプメータ testo 770-3とBluetooth接続
- 専用アプリはGoogle Play, App Storeよりダウンロード可能 (無料)

機能

- スケールアシスト機能 ・ ε-アシスト機能 ・ IFOVインジケータ
- 表面湿度画像モード ・ 電気測定モード

製品	型番	標準価格 (税別)
testo 871	0560 8712	¥310,000
testo 872	0560 8722	¥420,000
同梱品:本体、専用ケース、USBケーブル、ACアダプタ、バッテリー、無線/Bluetoothモジュール、ε-マーカー×3枚、出荷検査書		

アクセサリ	型番	標準価格 (税別)
ε-アシスト用マーカー (10枚)	0554 0872	¥4,200
ホルスターケース	0554 7808	¥7,900

風速計・変換器
マルチ環境計測器

気圧・差圧計・変換器
マニホールド・真空計

温度計・湿度ロガー
サーモグラフィ・変換器

湿度計・湿度ロガー
変換器

ポータブル
排ガス分析計

電圧・電流計

その他測定器

プローブ・アクセサリ

サーモグラフィ

サーモグラフィ testo 875-1i/-2i

温度分布

校正可



	testo 875-1i	testo 875-2i
画素数	160×120 (SR 320×240)	
測定範囲	-30~+350℃	-30~+350℃ (+550℃オプション)
温度分解能	0.05℃以下 (+30℃時)	
精度 (代表値)	±2℃または測定値の±2% (どちらか大きい方) (-20~+350℃)	
視野角	32°×23°	
焦点距離	10cm~	
可視カメラ	○	
望遠レンズ	-	オプション (9°)
湿度画像	-	○ (要 温・湿度入力)
音声記録	-	○
動作温度	-15~+40℃	
バッテリー	専用リチウムイオン充電電池 (4時間駆動)	
外形寸法・質量	152×108×262mm 約900g (バッテリー込)	

160×120クラス最高の高画質サーモグラフィ

testo 875iシリーズは、160×120クラス最高の温度分解能で高画質の画像をご提供します。優れた温度分解能を備えているので、機械・電気設備メンテナンスなどのほか、漏水診断などの建物診断にも適しています。SuperResolution機能により、PCソフト上で空間分解能が60%向上した320×240画素画像が得られます。

特長

- ・視野角 32°の広角レンズ採用
- ・クラス最高の温度分解能0.05℃
- ・フレームレート 33Hz
- ・操作が簡単なジョイスティック採用
- ・超解像SuperResolution機能標準搭載
- ・レンズを守るゲルマニウムプロテクタ(オプション)
- ・オリジナル建物診断用表面湿度画像モード (875-2i)

製品	型番	標準価格 (税別)
testo 875-1i	0563 0875 V1	¥395,000
testo 875-2i	0563 0875 V2	¥490,000
同梱品:本体、専用ケース、ソフトウェア、SDカード、USBケーブル、ACアダプタ、バッテリー、三脚アダプタ、ソフトケース、ストラップ、ヘッドセット (875-2iのみ)、出荷検査書		
testo 875-2iセット	0563 0875 V3	¥650,000
同梱品:875-2i内容+望遠レンズ、レンズプロテクタ、予備バッテリー、充電器		
高温測定 (875-2iのみ)	0554 8813	¥94,000
レンズプロテクタ	0554 8805	¥39,000
黒体テープ	0554 0051	¥10,800
SDカード (2GB)	0554 8803	¥2,300

ガンタイプ最高画質サーモグラフィ testo 882

温度分布

校正可



画素数	320×240 (SR 640×480)
測定範囲	-20~+350℃ (+550℃オプション)
温度分解能	0.05℃以下 (+30℃時)
精度 (代表値)	±2℃または測定値の±2% (どちらか大きい方) (-20~+350℃)
視野角	32°×23°
空間分解能	1.66mrad (SR:1.03mrad)
焦点距離	20cm~
湿度画像	○ (要 温・湿度入力)
音声記録	○
動作温度	-15~+40℃
バッテリー	専用リチウムイオン充電電池 (4時間駆動)
外形寸法	152×108×262mm
質量	約900g (バッテリー込)

320×240のクリアな画像

testo 882は、ガンタイプのサーモグラフィでは最高の320×240画素、温度分解能0.05℃の最高画質のカメラです。

シンプルな操作性で、メンテナンスや建物診断などにも最適なモデルです。また、三脚取付も可能ですので、研究開発などの定点温度測定に適しています。

SuperResolution機能により、PCソフト上で空間分解能が60%向上した640×480画素画像が得られます。

特長

- ・視野角 32°の広角レンズ採用
- ・温度分解能0.05℃
- ・フレームレート 33Hz
- ・操作が簡単なジョイスティック採用
- ・超解像SuperResolution機能標準搭載
- ・レンズを守るゲルマニウムプロテクタ(オプション)
- ・オリジナル建物診断用表面湿度画像モード

製品	型番	標準価格 (税別)
testo 882	0560 0882	¥628,000
同梱品:本体、専用ケース、ソフトウェア、SDカード、USBケーブル、ACアダプタ、バッテリー、三脚アダプタ、ソフトケース、ストラップ、ヘッドセット、出荷検査書		
高温測定	0554 8813	¥94,000
レンズプロテクタ	0554 8805	¥39,000
黒体テープ	0554 0051	¥10,800
SDカード (2GB)	0554 8803	¥2,300

風速計・変換器
マルチ環境計測器

気圧・差圧計・変換器
マニホールド・真空計

温度計・温度ロガー
サーモグラフィ・変換器

湿度計・湿度ロガー
変換器

ポータブル
排ガス分析計

電圧・電流計

その他測定器

プローブ・アクセサリ

サーモグラフィ

風速計・変換器
マルチ環境計測器

気圧・差圧計・変換器
マニホールド・真空計

湿度計・温度ロガー
サーモグラフィ・変換器

湿度計・湿度ロガー
変換器

ポータブル
排ガス分析計

電圧・電流計

その他測定器

プローブ・アクセサリ

最高温度分解能サーモグラフィ testo 885

温度分布

校正可



画素数	320×240 (SR 640×480)
測定範囲	-30~+650°C (+1,200°Cオプション)
温度分解能	0.03°C以下 (+30°C時)
精度 (代表値)	±2°Cまたは測定値の±2% (どちらか大きい方) (-20~+650°C)
視野角	30°×23°
動画記録	PC接続で可能
パノラマ	最大3×3
望遠レンズ	オプション:望遠 (11°)、超望遠 (5°)
場所認識機能	○
体表温度検知機能*	○
温度データ付動画	オプション
動作温度	-15~+50°C
バッテリー	専用リチウムイオン充電電池 (4.5時間駆動)
外形寸法・質量	253×132×111mm 約1,570g (バッテリー込)

*スクリーニング用の体表温度を測定するもので、医療用の体温測定には使用できません。

0.03°C温度分解能で小さな温度も逃さず表現

testo 885は、温度分解能0.03°Cの最高画質のサーモグラフィです。オプションの動画記録機能では、25Hzの温度データ付動画を撮ることもでき、自動インターバル撮影で複数枚撮った画像もビデオフォーマットで保存されるため、1つのファイルに収まります。また、解析ではポイントのトレンドグラフも簡単に表示します。

特長

- ・温度分解能:0.03°C
- ・画像データ自動整理機能「場所認識」搭載
- ・超解像SuperResolution機能標準搭載
- ・温度データ付動画記録オプション
- ・タッチパネルとジョイスティックのデュアル操作

製品	型番	標準価格 (税別)
testo 885-2 (30°標準または11°望遠選択)	0563 0885 V2S1	¥864,000
testo 885-2 超望遠仕様 (5°)	0563 0885 V4S1	¥1,110,000
同梱品:本体、専用ケース、ソフトウェア、SDカード、USBケーブル、ACアダプタ、バッテリー、ストラップ、Bluetoothヘッドセット、出荷検査書		
testo 885-2望遠セット (30°+11°)	0563 0885 V3S1	¥1,170,000
testo 885-2 超望遠セット (5°+30°または11°選択)	0563 0885 V5S1	¥1,350,000
testo 885-2 全レンズセット (30°+11°+5°)	0563 0885 V6S1	¥1,650,000
同梱品:885-2内容+望遠レンズ、レンズプロテクタ、予備バッテリー、充電器		
温度データ付動画記録	I1	¥20,000*1
1,200°C高温測定	J1	¥50,000*1
レンズプロテクタ ※超望遠レンズと併用不可	0554 0289	¥62,800
黒体テープ	0554 0051	¥10,800
SDカード (2GB)*2	0554 8803	¥2,300

*1本体と同時に購入時のみ適用 *2SDHCカード (最大32GB)も使用可

最高画素数サーモグラフィ testo 890

温度分布

校正可



画素数	640×480 (SR 1,280×960)
測定範囲	-30~+650°C (+1,200°Cオプション)
温度分解能	0.04°C以下 (+30°C時)
精度 (代表値)	±2°Cまたは測定値の±2% (どちらか大きい方) (-20~+650°C)
視野角	42°×32°
動画記録	PC接続で可能
パノラマ	最大3×3
望遠レンズ	オプション:望遠 (15°)、超望遠 (6.6°)
場所認識機能	○
体表温度検知機能*	○
温度データ付動画	オプション
動作温度	-15~+50°C
バッテリー	専用リチウムイオン充電電池 (4.5時間駆動)
外形寸法・質量	253×132×111mm 約1,630g (バッテリー込)

*スクリーニング用の体表温度を測定するもので、医療用の体温測定には使用できません。

SuperResolutionで1,280×960の最高画素を実現

testo 890は、640×480画素の検出器のサーモグラフィです。さらに、超解像機能SuperResolutionで1,280×960の画像を実現します。42°の広角レンズを採用しているため、基板なども近くから全体を撮影でき、近接も10cmから撮影できるので詳細もしっかりと撮影できます。

特長

- ・温度分解能:0.04°C
- ・画像データ自動整理機能「場所認識」搭載
- ・超解像SuperResolution機能標準搭載
- ・温度データ付動画記録オプション
- ・タッチパネルとジョイスティックのデュアル操作

製品	型番	標準価格 (税別)
testo 890-2 (42°標準または15°望遠選択)	0563 0890 V2S1	¥1,880,000
testo 890-2 超望遠仕様 (6.6°)	0563 0890 V4S1	¥2,590,000
同梱品:本体、専用ケース、ソフトウェア、SDカード、USBケーブル、ACアダプタ、バッテリー、ストラップ、Bluetoothヘッドセット、出荷検査書		
testo 890-2望遠セット (42°+15°)	0563 0890 V3S1	¥2,120,000
testo 890-2 超望遠セット (6.6°+42°または15°選択)	0563 0890 V5S1	¥2,820,000
testo 890-2 全レンズセット (42°+15°+6.6°)	0563 0890 V6S1	¥3,220,000
同梱品:890-2内容+望遠レンズ、レンズプロテクタ、予備バッテリー、充電器		
温度データ付動画記録	I1	¥20,000*1
1,200°C高温測定	J1	¥50,000*1
レンズプロテクタ ※超望遠レンズと併用不可	0554 0289	¥62,800
黒体テープ	0554 0051	¥10,800
SDカード (2GB)*2	0554 8803	¥2,300







*1本体と同時に購入時のみ適用 *2SDHCカード (最大32GB)も使用可

温度ロガーラインナップ

■ 温度ロガーラインナップ

テストの温度ロガーは、熱電対、サーミスタ、Pt100等様々なセンサを採用し、複数箇所同時測定が可能な多チャンネルタイプから、温度測定レンジの広いタイプや小型安価なタイプまで、様々なロガーを取り揃えています。

製品名	testo 174T	testo 175T1	testo 175T2	testo 175T3	testo 176T3/T4	testo 176T1	testo 176T2
	P.39 	P.39 	P.39 	P.40 	P.40 	P.40 	P.40 
センサタイプ	サーミスタ			熱電対		4線式Pt100	
チャンネル数	1ch (内蔵×1)	1ch (内蔵×1)	2ch (内蔵×1 外付け×1)	2ch (外付け×2)	2ch (外付け×4)	1ch (内蔵×1)	2ch (外付け×2)
測定範囲	-30~+70℃	-35~+55℃	-35~+55℃ (内蔵) -40~+120℃ サーミスタ (外付)	(K/T) -50~+1,000℃	(K/T/J) -195~+1,000℃	-35~+70℃	-100~+400℃
標準価格 (税別)	¥7,700	¥18,700	¥23,400	¥28,100	¥55,100/¥54,800	¥47,000	¥47,400

製品名	testo 184T1	testo 184T2	testo 184T3	testo 184T4	testo Saveris 2 T1	testo Saveris 2 T2	testo Saveris 2 T3
	P.41 	P.41 	P.41 	P.41 	P.42 	P.42 	P.42 
センサタイプ	サーミスタ			Pt1000	サーミスタ		熱電対
チャンネル数	1ch (内蔵)	1ch (内蔵)	1ch (内蔵)	1ch (内蔵)	1ch (内蔵×1)	2ch (外付け×2)	2ch (外付け×2)
測定範囲	-35~+70℃	-35~+70℃	-35~+70℃	-80~+70℃	-30~+50℃	-35~+70℃	(K/T/J) -200~+1,350℃
標準価格 (税別)	¥6,100	¥7,700	¥15,500	¥26,500	¥18,800	¥23,500	¥31,400

※プローブ外付けのロガーは接続するプローブによりシステム精度が異なります。システム精度は本体精度にプローブ精度を加えてください。
※ソフトウェアにつきましてはP51・52をご参照ください。

サーミスタプローブ温度ロガー testo 174T / testo 175T1 / testo 175T2

温度
校正可



testo 174T



testo 175T1



testo 175T2

要プローブ

	testo 174T	testo 175T1	testo 175T2
チャンネル数	1ch (内蔵×1)	1ch (内蔵×1)	2ch (内蔵×1 外付け×1)
測定範囲	-30~+70℃	-35~+55℃	-35~+55℃ (内蔵) -40~+120℃ サーミスタ (外付)
精度±1digit	±0.5℃	±0.5℃	±0.5℃ (内蔵) ±0.3℃ (外付) ^{*1}
分解能	0.1℃		
メモリ	16,000データ	1,000,000データ	
インターフェイス	USBインターフェイスアダプタ	USB (PCと接続)、SDカード (データ収集)	
インターバル	1分~24時間	10秒~24時間	
保護等級	IP65		
動作温度	-30~+70℃	-35~+55℃	
バッテリー	CR2032×2 (500日) ^{*2}	単4アルカリ乾電池×3 (3年) ^{*2}	
外形寸法	60×38×18.5mm	89×53×27mm	
質量	35g	130g	

*1本体精度 *215分間隔

室内環境測定に適したサーミスタ温度ロガー

testo 174は、小さい本体のため食品の輸送管理、各種倉庫の管理にも目立つことなく設置ができます。testo 175T1/T2はSDカードスロット付。100万データのメモリ内蔵タイプでより長い測定期間にも対応します。

特長

- ・超小型本体 (174T)
- ・SDカードでのデータ回収可能
- ・ソフトウェアは弊社ホームページよりダウンロード可能 (無料)



※外付け温度プローブの詳細につきましてはP79をご参照ください。

製品	型番	標準価格 (税別)
testo 174T	0572 1560	¥7,700
testo 174T USBセット	0572 0561	¥17,100
testo 175T1	0572 1751	¥18,700
testo 175T2	0572 1752	¥23,400

同梱品: 本体、電池、ウォールホルダー、ロック (175T1, T2)、出荷検査書

風速計・変換器
マルチ環境計測器

気圧・差圧計・変換器
マニホールド・真空計

温度計・湿度ロガー
サーモグラフィ・変換器

湿度計・湿度ロガー
変換器

ポータブル
排ガス分析計

電圧・電流計

その他測定器

プローブ・アクセサリ

温度ロガー

熱電対プローブ温度ロガー testo 175T3 / testo 176T3 / testo 176T4

温度

校正可



testo 175T3

要プローブ



testo 176T3

要プローブ



testo 176T4

要プローブ

	testo 175T3	testo 176T3/T4
チャンネル数	2ch (外付×2)	4ch (外付×4)
測定範囲	K熱電対 -50~+1,000℃ T熱電対 -50~+400℃	K熱電対 -195~+1,000℃ T熱電対 -200~+400℃ J熱電対 -100~+750℃
精度±1digit (代表値)	±(0.5℃+1dgt) (-50~+70℃) ^{*1}	±0.3℃ (-100~+70℃) ^{*1}
分解能	0.1℃	
メモリ	1,000,000データ	2,000,000データ
インターフェイス	USB (PCと接続)、SDカード (データ収集)	
インターバル	10秒~24時間	1秒~24時間
保護等級	IP65	
動作温度	-20~+55℃	-20~+70℃
バッテリー	単4アルカリ乾電池×3 (3年) ^{*2}	TL-5903リチウム電池 (8年) ^{*2}
外形寸法	89×53×27mm	103×63×33mm
質量	130g	430g (T3), 230g (T4)

^{*1}本体精度 ^{*2}15分間隔

外付の熱電対プローブで多点を同時計測

testo 175T3、testo 176T3/T4は複数ポイントの温度を同時に測定できるロガーです。冷温水の出入り温度の管理はもちろん、大型機械やディープフリーザーの温度管理などに最適です。

特長

- ・複数同時地点の温度管理に最適
- ・ミニチュアプラグ
- ・SDカードでのデータ回収が可能
- ・安心の2年保証
- ・ソフトウェアは弊社ホームページよりダウンロード可能 (無料)



※外付け温度プローブの詳細につきましてはP80~82をご参照ください。

製品	型番	標準価格 (税別)
testo 175T3	0572 1753	¥28,100
testo 176T3	0572 1763	¥55,100
testo 176T4	0572 1764	¥54,800

同梱品: 本体、電池、ウォールホルダー、ロック、出荷検査書

4線式 Pt100 センサ温度 ロガー testo 176T1 / testo 176T2

温度

校正可



testo 176T1



testo 176T2

要プローブ

	testo 176T1	testo 176T2
チャンネル数	1ch (内蔵×1)	2ch (外付×2)
測定範囲	-35~+70℃	-100~+400℃
精度±1digit	±0.4℃ ^{*1}	±0.2℃ (-100~+200℃、代表値) ^{*2}
分解能	0.01℃	
メモリ	2,000,000データ	
インターフェイス	USB (PCと接続)、SDカード (データ収集)	
インターバル	1秒~24時間	
保護等級	IP68	IP65
動作温度	-35~+70℃	
バッテリー	TL-5903リチウム電池 (8年) ^{*3}	
外形寸法	103×63×33mm	
質量	410g	220g

^{*1}システム精度 ^{*2}本体精度 ^{*3}15分間隔

4線式Pt100センサを使用し更に高精度に測定

testo 176T1、testo 176T2は4線式 Pt100センサーを使用し従来より更に高い精度の測定を行いたい方に最適です。また、176T1は可動部が無く過酷な環境でも耐えられる設計 (IP68) となっているので、工場での製造ライン上での温度測定など、場所を選びません。

特長

- ・4線式Pt100センサ対応
- ・安心の2年保証付き
- ・保護等級IP68等級の完全防水 (176T1)
- ・電池寿命8年
- ・ソフトウェアは弊社ホームページよりダウンロード可能 (無料)



※外付け温度プローブの詳細につきましてはP79をご参照ください。

製品	型番	標準価格 (税別)
testo 176T1	0572 1761	¥47,000
testo 176T2	0572 1762	¥47,400

同梱品: 本体、電池、ウォールホルダー、ロック、出荷検査書

風速計・変換器
マルチ環境計測器

気圧・差圧計・変換器
マニホールド・真空計

湿度計・温度ロガー
サーモグラフィ・変換器

湿度計・湿度ロガー
変換器

ポータブル
排ガス分析計

電圧・電流計

その他測定器

プローブ・アクセサリ

温度ロガー

輸送用温度ロガー testo 184T1/T2

温度

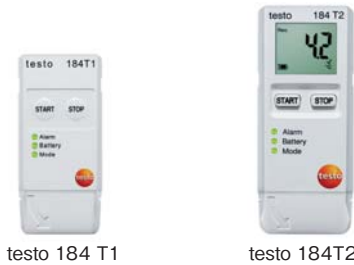

testo 184 T1

testo 184 T2

専用ソフト不要

使用期間限定、使いきりの温度ロガー

testo 184は、輸送時の温度管理に適した温度ロガー。パソコンにダイレクト接続し、設定ファイルを更新するだけの簡単設定。記録データは自動的にpdf形式のファイルとして保存されるので、専用ソフトがなくても使用できます。

特長

- ・ソフトウェア不要
- ・2ボタンの簡単操作
- ・荷受け時にパソコンと接続し、記録データをその場で閲覧

機能

- ・アラーム(上限値・下限値の設定)



USB

製品	型番	標準価格(税別)
testo 184 T1	0572 1841	¥6,100
testo 184 T2	0572 1842	¥7,700

同梱品: 本体、電池

航空機搭載可能基準「RTCA DO 160 Section21 Category H」に適合

	testo 184T1	testo 184T2
チャンネル数	1ch	1ch
測定範囲	-35~+70℃	-35~+70℃
精度±1digit	±0.5℃	±0.5℃
分解能	0.1℃	0.1℃
メモリ*	16,000データ	40,000データ
インターフェイス	USB(ダイレクト接続)	USB(ダイレクト接続)
インターバル	1分~24時間	1分~24時間
電池交換	不可	不可
保護等級	IP67	IP67
動作温度	-35~+70℃	
バッテリー	CR2032(交換不可)	CR2450(交換不可)
使用期間(バッテリー寿命)**	測定スタート後 90日	測定スタート後 150日
外形寸法	33×9×74mm	44×12×97mm
質量	25g	45g

*メモリ容量に空きがある場合でもバッテリー残量がゼロになった時点で測定を停止します。

**測定間隔 5分,-35℃時

輸送用温度ロガー testo 184T3/T4

温度

校正可



testo 184 T3

testo 184 T4

専用ソフト不要 繰り返し使える温度ロガー

T4は-80℃から対応

testo 184 T3/T4は、電池交換により繰り返し利用できる輸送用温度ロガー。医薬品や食品のコールドチェーンに。T4は、-80℃からの低温記録に対応しており、冷凍輸送品の温度記録が可能。

特長

- ・ソフトウェア不要
- ・2ボタンの簡単操作
- ・荷受け時にパソコンと接続し、記録データをその場で閲覧

機能

- ・アラーム(上限値・下限値の設定)
- ・testo 184T4は低温に強いPt1000センサを採用



USB

製品	型番	標準価格(税別)
testo 184 T3	0572 1843	¥15,500
testo 184 T4	0572 1844	¥26,500

同梱品: 本体、電池

testo 184 T4低温専用電池 0515 5840 ¥4,000

航空機搭載可能基準「RTCA DO 160 Section21 Category H」に適合

	testo 184T3	testo 184T4
チャンネル数	1ch	1ch
測定範囲	-35~+70℃	-80~+70℃
精度±1digit	±0.5℃	±0.8℃ (-80~-35.1℃) ±0.5℃ (-35~+70℃)
分解能	0.1℃	0.1℃
メモリ	40,000データ	40,000データ
インターフェイス	USB(ダイレクト接続)	USB(ダイレクト接続)
インターバル	1分~24時間	1分~24時間
電池交換	可	可
保護等級	IP67	IP67
動作温度	-35~+70℃	-80~+70℃
バッテリー	CR2450	TLH-2450
バッテリー寿命*	約500日	約100日
外形寸法	44×12×97mm	44×12×97mm
質量	45g	45g

*T3: 測定間隔15分, +25℃時, T4: 測定間隔15分, -80℃時

風速計・変換器
マルチ環境計測器

気圧・差圧計・変換器
マニホールド・真空計

温度計・温度ロガー
サーモグラフィ・変換器

湿度計・湿度ロガー
変換器

ポータブル
排ガス分析計

電圧・電流計

その他測定器

プローブ・アクセサリ

温度ロガー

無線クラウド温度ロガー testo Saveris 2 について

これまでの煩わしいソフトウェアのインストールをなくして、クラウドサービスで簡単にデータ管理ができます。PC、スマートフォン、タブレットなど端末を問わず使うことができ、これまでのソフトウェアのように閲覧、分析、レポート作成が可能です。データは、セキュリティが確かなテストクラウドで管理され、メール/SMSでのアラーム送信も行うことができます。テストクラウドで温湿度の運用管理負荷を減らし、業務の効率化が実現できます。

Saveris 2 クラウドライセンス

testo Saveris 2 シリーズは、専用のクラウドサーバを使用するためのライセンスが必要です。

製品	使用料
testo Saveris 2 クラウドライセンス ベーシック	無料
testo Saveris 2 クラウドライセンス アドバンスド	¥2,096～

※アドバンスドライセンスは1年/2年/3年の契約期間になります。また、インターネット上での直接取引のみとなります。

システムイメージ

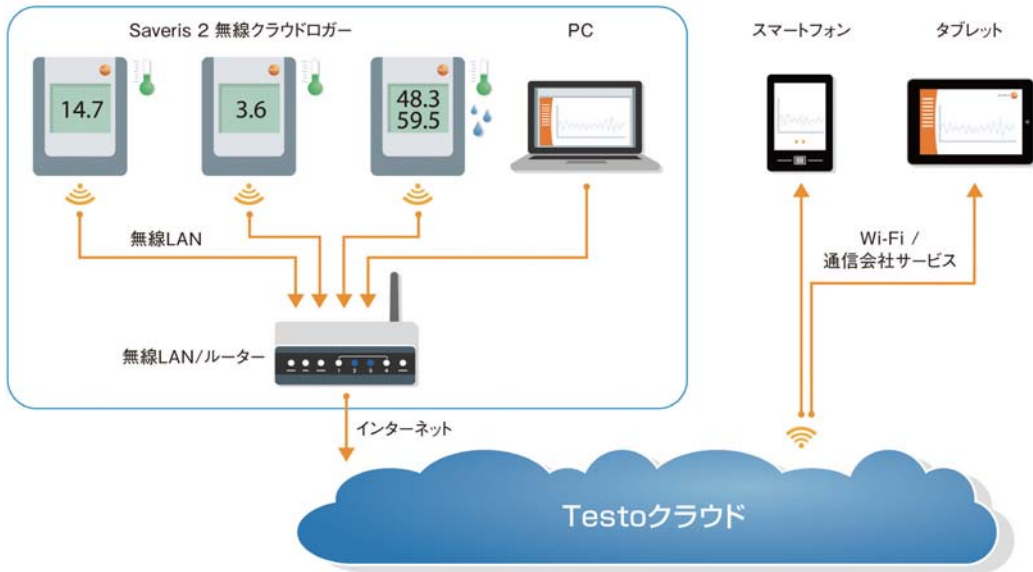

無線クラウド温度ロガー testo Saveris 2 T1 / T2 / T3



	testo Saveris 2 T1	testo Saveris 2 T2	testo Saveris 2 T3
チャンネル数	1ch (内蔵×1)	2ch (外付け×2)	2ch (外付け×2)
測定範囲	-30～+50℃	-50～+150℃	K -195～+1,350℃ J -100～+750℃ T -200～+400℃
本体精度±1digit	±0.5℃	±0.3℃	±(0.5℃+測定値の0.5%)
分解能	0.1℃		
メモリ	10,000データ/ch		
インターフェイス	USB		
測定サイクル	15分～24時間 (アドバンスドは1分～24時間)		
インターバル	15分～24時間 (アドバンスドは1分～24時間)		
保護等級	IP65		IP54
動作温度	-30～+50℃		
バッテリー	単3乾電池×4 (約12か月*)		
外形寸法	95×75×30.5mm		
質量	240g		

無線対応温度ロガー

testo Saveris 2 は、専用ソフト不要の温度ロガー。インターネットアクセスが可能なPC、タブレット、スマートフォンからいつでもどこでもデータを確認することができます。

testo Saveris2T2はドアコンタクト付のサーミスタ対応の温度ロガー。testo Saveris2T3はミニプラグの熱電対コネクタに対応した温度ロガー。対応する温度範囲が広く、低温から高温まで測定することができます。

特長

- ・ソフトウェア不要
- ・データはPCや携帯端末で確認
- ・無線LANに対応
- ・測定データは無線LAN経由で専用クラウドに蓄積

機能

- ・アラーム (上限値・下限値の設定)
- ・しきい値を超えた場合はアラームメール送信

※外付けプローブの詳細につきましてはP79 (サーミスタ)、P80～82 (熱電対) をご参照ください。

製品	型番	標準価格 (税別)
testo Saveris 2 T1	0572 2031	¥18,800
testo Saveris 2 T2	0572 2032	¥23,500
testo Saveris 2 T3	0572 2033	¥31,400
同梱品: 本体、ウォールホルダー、電池、出荷検査書		
testo Saveris 2 ドアコンタクト用ケーブル (T2)	0572 2152	¥1,500
testo Saveris 2 用電源アダプター	0572 2020	¥3,900
testo Saveris 2 低温用バッテリー (-30℃以下用)	0515 0572	¥4,700
マグネット	0554 2001	¥2,000

*測定間隔 15分、25℃時 ※-30℃以下での測定にはEnergizer製バッテリーを推奨

ロガー用耐熱ケース / 温度校正器

データロガー用耐熱ケース

アクセサリ



200℃対応ロガー用耐熱ケース

内部に真空ガラスを採用した耐熱構造のデータロガー用ケース。フレキシブルセンサを接続したログを内側のコンテナに固定し、メタルハウジングでカバーします。

そのまま、乾燥庫やオープン、コンベアに設置できるので、ケーブルを配線していた煩わしさから開放され、手軽に温度記録ができます。オープン内の輻射熱の影響を受けにくくするオープン用温度プローブもあります。

特長

- ・ +200℃まで対応する、ステンレスハウジング
- ・ ネジ式固定具により、密閉度をアップ

機能

- ・ 4チャンネル温度ロガー (testo 176 T3/T4) を入れて使用すれば、多点モニタリングが可能

動作温度	+200℃以下
耐熱構造	真空ガラス
使用時間	+100℃環境: 6時間以内 +150℃環境: 3時間以内 +200℃環境: 1.5時間以内
動作気圧	大気圧
ハウジング	ステンレス、アルミニウム(ハンドル部分)
寸法	外部: φ125×385mm 内部: φ72×385mm
質量	約3.5kg

製品	型番	標準価格(税別)
ロガー用耐熱ケース	0572 9999	¥350,000

アクセサリ	型番	標準価格(税別)
オープン用プローブ(K熱電対) 1m	0699 7002/1	¥19,000
オープン用プローブ(K熱電対) 2m	0699 7002/2	¥22,000

ポータブル多機能温度校正器 (Thermator)

温度校正

校正可

お問い合わせください。



1台で4通りの温度校正が可能

testo Thermator (サーメーター) は持ち運び可能な温度校正器。インサージョン(校正用の温度槽)を取り換えることで4通りの校正に対応します。1台でオイルバス、均熱ブロック、表面温度、黒体炉として使うことができるので、外付けセンサを使用しているほとんど温度計や、放射温度計、サーモグラフィの現場校正にご利用いただけます。

特長

- ・ 交換式の校正槽で、4通りの校正ができ、ほとんどの温度計に対応
- ・ 現場校正には持ち運び用のキャスターを使用。

機能

- ・ シンプルな操作パネルでラクラク操作
- ・ オイルバス
 - 芯温 / 浸漬プローブ
- ・ 均熱ブロック
 - 芯温 / 浸漬プローブ
- ・ 表面温度ブロック
 - 表面温度プローブ(接触タイプ)
- ・ 空洞黒体炉
 - 赤外放射温度計、サーモグラフィ

※基準用温度計として、testo 735+高精度プローブ(±0.05℃)を推奨します。

製品	型番	標準価格(税別)
多機能温度校正器 testo Thermator	0519 0901	¥1,680,000

*多機能温度校正器の保証期間は1年間です。

アクセサリ	型番	標準価格(税別)
キャスター付き専用ケース	0519 0902	¥135,000
追加均熱ブロック	0519 0908	¥98,000
付属均熱ブロックのカスタマイズ	—	¥55,000

オイルバス (シリコンオイル使用)	測定範囲 -35~160℃ 精度 ±0.1K 安定性 ±0.05K
均熱ブロック	測定範囲 -20~150℃ 精度 ±0.3K 安定性 ±0.05K
表面温度	測定範囲 -20~160℃ 精度 ±1.2K 安定性 ±0.2K
黒体炉	測定範囲 -20~150℃ 精度 ±1K 安定性 ±0.3K
動作温度	0~50℃
動作環境温度	30~95% (結露なきこと)
外形寸法	210×425×300mm
質量	12kg

風速計・変換器
マルチ環境計測器

気圧・差圧計・変換器
マニホールド・真空計

温度計・温度ロガー
サーモグラフィ・変換器

湿度計・湿度ロガー
変換器

ポータブル
排ガス分析計

電圧・電流計

その他測定器

プローブ・アクセサリ

湿度計・材料水分計ラインナップ

湿度計ラインナップ

テストの湿度計は、独自開発の静電容量式センサを内蔵した長期安定性に優れた湿度計です。testo 645では、クラス最高の湿度精度±1%rhのプロープに対応しています。その他に、180℃までの高温対応プロープ、極細湿度プロープ、加熱機能付きプロープなど様々な用途に対応できる製品を取り揃えています。

製品名	卓上式	高精度卓上式	スマートプロープ	スティック型	ポケットライン	コンパクトクラス	プロフェッショナルクラス	ミドルクラス
	testo 608	testo 622,623	testo 605i	testo 605-H1	testo 610	testo 625	testo 635	testo 645
	P.45	P.45	P.46	P.46	P.46	P.47	P.47	P.48
								
チャンネル数	内蔵2ch	内蔵3ch (622) 内蔵2ch (623)	内蔵1ch	内蔵2ch	内蔵2ch	内蔵2ch	熱電対1ch 外付1ch	外付2ch
温度	○	○	○	○	○	○	熱電対	熱電対, サーミスタ, Pt100
湿度	%rh	%rh	%rh	%rh	%rh	%rh	%rh, g/m ³	%rh, g/m ³
露点(演算)	○	○	○	○	○	○	○	○
圧力露点	—	—	—	—	—	—	○	—
湿球温度	—	○	○	—	—	○	—	—
気圧	—	300~1,200hPa (622のみ)	—	—	—	—	0~2,000hPa	0~2,000hPa
材料水分	—	—	—	—	—	—	0~50%	—
熱貫流率	—	—	—	—	—	—	○	—
時間平均計算機能	—	—	—	—	—	—	○	—
ポイント平均計算機能	—	—	—	—	—	—	○	—
ホールド機能	—	—	○	—	○	○	—	○
最大・最小値表示機能	○	—	—	—	○	○	○	○
オートオフ機能	—	—	—	—	—	○	—	—
プリンタ	—	—	—	—	—	—	オプション	オプション
メモリ	—	過去12週間 (623のみ)	○ (Android端末)	—	—	—	10,000データ (635-2)	3,000データ
PC接続	—	—	○ (Android/iOS端末)	—	—	—	○	○
バックライト付ディスプレイ	—	—	—	—	—	○	○	—
TopSafeプロテクタ	—	—	—	—	—	○	○	○
標準価格(税別)	¥10,800~	¥23,700~	¥11,700	¥13,900	¥18,800	¥31,200	¥47,500~	¥93,400

材料水分計ラインナップ

製品名	ポケットライン	コンパクトクラス
	testo 606	testo 616
	P.48	P.48
		
チャンネル数	内蔵1ch/2ch	内蔵1ch
温度	○ (606-2)	—
湿度	%rh (606-2)	—
材料水分	0~54.8質量%	~50質量%
ホールド機能	○	○
最大・最小値表示機能	—	○
標準価格(税別)	¥13,000~	¥39,100

湿度発生装置

Huminator II
P.49



標準価格(税別) ¥3,800,000

温度・湿度モニタリングシステム

testo Saveris
P.55



詳細はお問い合わせください

温湿度変換器

testo 6621/6651/6681
P.56-57



詳細はお問い合わせください

圧力露点スイッチ・変換器

testo 6721/6740
P.58



詳細はお問い合わせください

風速計・変換器
マルチ環境計測器

気圧・差圧計・変換器
マニホールド・真空計

温度計・温度ロガー
サーモグラフィ・変換器

湿度計・湿度ロガー
変換器

ポータブル
排ガス分析計

電圧・電流計

その他測定器

プローブ・アクセサリ

卓上式温湿度計 testo 608-H1/-H2

- 温度
- 湿度
- 露点演算
- 校正可



見やすい大型表示とアラーム付き温湿度計

testo 608は、卓上式で大型ディスプレイを備えた温湿度計です。テストオリジナルのばらつきが少なく、長期安定性に優れたセンサを搭載し、安定した確かな測定が可能です。testo 608H2は卓上型温湿度計としては最高クラスの±2%rhの精度です。

特長

- ・長期安定性に優れたオリジナル湿度センサ搭載
- ・卓上、壁掛け対応
- ・見やすい大型ディスプレイ

機能

- ・最大/最小値表示機能
- ・LEDアラーム機能 (608-H2のみ)



	testo 608-H1	testo 608-H2
測定範囲	湿度:10~95%rh 温度:0~+50°C	湿度:2~98%rh 温度:-10~+70°C
精度±1digit (+25°C時)	湿度:±3%rh 温度:±0.5°C	湿度:±2%rh 温度:±0.5°C
分解能	0.1%rh, 0.1°C	
測定周期	18秒	
動作温度	0~+50°C	-10~+70°C
バッテリー	9Vブロック型電池 (約1年間)	
外形寸法	111×90×40mm	
質量	168g	

製品	型番	標準価格 (税別)
testo 608-H1	0560 6081	¥10,800
同梱品:本体、乾電池、出荷検査書		
testo 608-H2	0560 6082	¥15,700
同梱品:本体、乾電池、出荷検査書		

卓上式気圧付温湿度計 testo 622 / 高精度卓上式温湿度計 testo 623

- 温度 露点演算
- 湿度
- 気圧
- 校正可 (気圧校正はJQAのみで対応)

- 温度
- 湿度
- 露点演算
- 校正可



testo 622



testo 623

	testo 622	testo 623
測定範囲	湿度:0~100%rh* 温度:-10~+60°C 気圧:300~1,200hPa	湿度:0~100%rh* 温度:-10~+60°C
精度±1digit (+25°C時)	湿度:±2%rh(10~90%rh) 温度:±0.4°C 気圧:±3hPa	湿度:±2%rh(10~90%rh) 温度:±0.4°C
分解能	0.1%rh, 0.1°C, 0.1hPa	0.1%rh, 0.1°C
測定周期	10秒	20秒
動作温度	-10~+60°C	
バッテリー	単3乾電池×4 (約1年間)	
外形寸法	185×105×36mm	
質量	240g (バッテリー除く)	

スタイリッシュで信頼の温湿度計

testo 622/623は、スタイリッシュなデザインの卓上式温湿度計です。テストオリジナルの長期安定性に優れたセンサを搭載し、安定した確かな測定が可能です。湿度精度も、卓上式温湿度計では最高クラスの±2%です。testo 623は、測定値をグラフで表示し、12週間分のデータを本体に記録するので、異常などを見返すこともできます。

共通の特長

- ・見やすいディスプレイ
- ・長期安定性に優れたオリジナル湿度センサ搭載
- ・上下限アラーム機能
- ・日付、時間表示
- ・最大値、最小値表示

testo 623の特長

- ・卓上、壁掛け対応
- ・過去12週間分の温度・湿度グラフ記録
- ・グラフ間隔変更可能



製品	型番	標準価格 (税別)
testo 622	0560 6220	¥37,700
testo 623	0560 6230	¥23,700
同梱品:本体、乾電池、出荷検査書		

*長時間 (12時間以上)、高湿度環境 (30°C以下では80%rh以上、30°C以上では60%rh以上) で使用することは、おすすめしておりません。

風速計・変換器
マルチ環境計測器

気圧・差圧計・変換器
マニホールド・真空計

湿度計・温度ロガー
サーモグラフィ・変換器

湿度計・湿度ロガー
変換器

ポータブル
排ガス分析計

電圧・電流計

その他測定器

プローブ・アクセサリ

湿度計

風速計・変換器
マルチ環境計測器

気圧・差圧計・変換器
マニホールド・真空計

温度計・湿度ロガー
サーモグラフィ・変換器

湿度計・湿度ロガー
変換器

ポータブル
排ガス分析計

電圧・電流計

その他測定器

プローブ・アクセサリ

温湿度スマートプローブ testo 605i

- 温度
- 湿度
- 露点演算
- 校正可



Bluetooth



測定範囲	湿度:0~100%rh 温度:-20~+60℃
精度±1digit (代表値)	湿度:±(1.8%rh+計測値の3%) (5 ~ 80%rh, 25℃時) 温度:±0.8℃ (-20~0℃)、±0.5℃ (0 ~ +60℃)
分解能	湿度:0.1%rh 温度:0.1℃
動作温度	-20~+50℃
バッテリー	単4乾電池×3 (150時間)
外形寸法	243×30×24mm シャフト100mm
質量	86g(電池含む)
端末必要要件	Bluetooth 4.0, Android 4.3以降, iOS 8.3以上

測定値を無線でスマートフォンに表示、記録

測定データをスマートフォンで表示、記録できる無線プローブ。無料アプリで露点、湿球温度の演算も可能です。ダクト、エアハンドリングユニット、除湿機の測定に適しています。

特長

- Android/iOS端末(スマートフォン・タブレット)に測定値を表示
- 1台の端末で最大6プローブに接続し、同時測定が可能
- 測定データのグラフ表示、保存(Androidのみ)、メール送信が可能
- 専用アプリはGoogle Play, App Storeよりダウンロード可能(無料)

機能

- ホールド機能
- 露点、湿球温度の演算機能



ボタンを押すだけで接続、測定開始

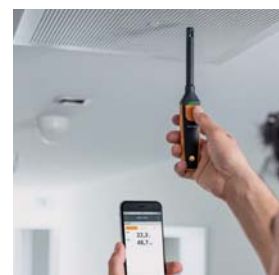

製品	型番	標準価格(税別)
testo 605i	0560 1605	¥11,700
同梱品:本体、ストラップ、ダクトホルダー、乾電池、出荷検査書		
アクセサリ	型番	標準価格(税別)
スマートケース (VAC用) (270×190×60mm)	0516 0260	¥3,900

スティック型温湿度計 testo 605-H1 / 小型温湿度計 testo 610

- 温度
- 湿度
- 露点演算
- 校正可



testo 605-H1

- 温度
- 湿度
- 露点演算
- 校正可



testo 610

	testo 605-H1	testo 610
測定範囲	湿度:5~95%rh 温度:0~+50℃	湿度:0~100%rh 温度:-10~+50℃
精度±1digit (+25℃時)	湿度:±3%rh 温度:±0.5℃	湿度:±2.5%rh (5~95%rh) 温度:±0.5℃
分解能	0.1%rh, 0.1℃	0.1%rh, 0.1℃
動作温度	0~+50℃	-10~+50℃
バッテリー	単4乾電池×3 (約1,000時間)	単4乾電池×2 (約200時間)
外形寸法	φ12×125mm(プローブ)	119×46×25mm
質量	75 g	90g

ポケットに収まるコンパクトな温湿度計

ポケットに収まる小型の温湿度計を2モデルラインナップ。小型でも、テストの長期安定性に優れた湿度センサを使った精度のよい湿度計です。testo 605-H1は、ディスプレイ部が180°回転するので、見やすい角度で測定値の確認ができます。605-H1、610にはセンサ保護パーツが付属しています。

共通の特長

- 長期安定性に優れたオリジナル湿度センサ搭載
- 露点演算計算機能

605-H1 の特長

- 回転式ディスプレイ
- スケール付ロッド

610 の特長

- 相対湿度、露点、温度、湿球温度測定

610 の機能

- ホールド機能
- 最大/最小値表示機能



ディスプレイ部分は回転可能

製品	型番	標準価格(税別)
testo 605-H1	0560 6053	¥13,900
同梱品:本体、ダクトホルダー、乾電池		
testo 610	0560 0610	¥18,800
同梱品:本体、ストラップ、ベルトホルダー、保護キャップ、乾電池、出荷検査書		

コンパクト温湿度計 testo 625

- 温度
- 湿度
- 露点演算
- 校正可



突出しタイプのセンサで素早く気体温湿度を測定

テストの静電容量式湿度センサを搭載したポータブル温湿度計。オプションの延長ケーブルを使用し本体のセンサヘッドに取り付けければ外付けプローブのように使用することができます。

共通の特長

- ・ 相対湿度、露点、温度、湿球温度測定
- ・ 長期安定性に優れたオリジナル湿度センサ搭載
- ・ プローブヘッドを外して延長ケーブル(オプション)と接続

625の特長

- ・ バックライト
- ・ TopSafeプロテクタ
- ・ ホールド機能
- ・ 最大/最小値表示機能
- ・ オートオフ機能



測定範囲	湿度:0~100%rh 温度:-10~+60℃
精度±1digit	湿度:±2.5%rh (5~95%rh) 温度:±0.5℃
分解能	0.1%rh, 0.1℃
測定周期	0.5秒
動作温度	-20~+50℃
バッテリー	9Vブロック型電池(約70時間)
外形寸法	182×64×40mm
質量	195g

製品	型番	標準価格(税別)
testo 625	0563 6251	¥31,200
同梱品:本体、乾電池、出荷検査書		

アクセサリ	型番	標準価格(税別)
ハンドル付延長ケーブル(1.2m)	0430 9725	¥6,400
testo 625用スベア湿度モジュール	0636 9725	¥14,700
ソフトケース	0516 0210	¥4,000
TopSafeプロテクタ	0516 0221	¥4,000

プロフェッショナル温湿度計 testo 635-1/-2

- 温度
- 湿度
- 露点演算
- 絶対圧
- 635-2のみ
- U値
- 材料水分
- 校正可



要プローブ

最適なプローブをP76、80~82からお選びください。

プロ仕様の高性能ポータブル湿度計

温湿度(気体/雰囲気)と熱電対による温度測定ができます。接続するプローブにより、+140℃の高温環境下での温湿度や露点などを測定できます。

共通の特長

- ・ 相対湿度、露点、湿球温度、平衡含水率、圧力露点測定可能
- ・ 耐熱140℃湿度プローブ対応
- ・ 赤外線プリンタで印刷可能(P83参照)
- <635-2>
- ・ 熱貫流率(U値)プローブで、熱貫流率測定
- ・ 材料水分プローブで、木材・建材の水分を測定
- ・ メモリ内蔵、PC接続可&データの管理・解析が可能

機能

- ・ バックライト
- ・ 平均計算機能
- ・ 最大/最小値表示機能
- ・ プリントアウト機能
- ・ 背面マグネット

	testo 635-1	testo 635-2
測定範囲	湿度:0~+100%rh 温度:-200~+1,370℃ 絶対圧:0~2,000hPa	
本体精度±1digit	湿度:プローブにより異なる 温度(サーミスタ):±0.2℃(-25~+74.9℃、代表値) 絶対圧:プローブにより異なる	
分解能	0.1%rh, 0.1℃, 0.1hPa	
記録メモリ	—	10,000データ
動作温度	-20~+50℃	
バッテリー	単3乾電池×3(約200時間)	
外形寸法	220×74×46mm	
質量	428g	

製品	型番	標準価格(税別)
testo 635-1	0560 6351	¥47,500
testo 635-2	0563 6352	¥67,900
同梱品:本体、乾電池、出荷検査書+データ解析ソフト、USBケーブル(635-2のみ)		

アクセサリ	型番	標準価格(税別)
アタッシュケース大(520×400×130mm)	0516 1435	¥21,900
アタッシュケース小(454×319×135mm)	0516 1035	¥13,400

高温用温湿度プローブ(0636 2161)はアタッシュケース(大・小)収納不可

風速計・変換器
マルチ環境計測器

気圧・差圧計・変換器
マニホールド・真空計

湿度計・湿度ロガー
サーモグラフィ・変換器

湿度計・湿度ロガー
変換器

ポータブル
排ガス分析計

電圧・電流計

その他測定器

プローブ・アクセサリ

湿度計 / 材料水分計

高精度温湿度計 (工業用) testo 645

- 温度
- 湿度
- 圧力露点
- 露点演算
- 絶対湿度
- 校正可



要プローブ
 最適なプローブを
 P77・78・81から
 お選びください。



測定範囲	湿度:0~+100%rh 温度:-200~+1,370℃
分解能	0.1%rh (-50~+150℃)、0.1℃
バッテリー	3,000データ
本体精度 ±1digit	湿度:プローブにより異なる 温度:±0.2℃ (-200~+200℃、代表値)
バッテリー	9Vブロック型電池(約45時間)
外形寸法	215×68×47mm
質量	255g

クラス最高±1%rh高精度湿度プローブ対応

testo 645は+180℃までの温度環境や高湿度環境での測定に対応した温湿度計です。相対湿度、絶対湿度、露点、混合比、エンタルピーを測定(演算)することができます。

特長

- ・ ±1%rh高精度湿度プローブ対応
- ・ K/J/S熱電対対応
- ・ 結露に強い加熱機能付湿度プローブ対応
- ・ 赤外線プリンタで印刷可能(P83参照)
- ・ 記録メモリ 3,000データ
- ・ データ管理・解析可能(ソフト別売)

機能

- ・ プリントアウト機能

製品	型番	標準価格(税別)
testo 645	0560 6450	¥93,400
同梱品:本体、乾電池、出荷検査書		

アクセサリ	型番	標準価格(税別)
TopSafeプロテクタ	0516 0440	¥6,600
データ管理用ソフトComSoft Pro	0554 1704	¥48,500
PC接続ケーブル	0409 0178	¥10,000
ACアダプタ	0554 1143	¥14,100
AC電源ケーブル	503020 4010	¥2,000
充電式電池(ACアダプタ・電源と一緒に使用)	0515 0025	¥2,000
アタッシュケース	0516 0445	¥13,400

材料水分計 testo 606-1/-2 / testo 616

- 材料水分
606-2のみ
- 温度
- 湿度
- 校正可



testo 606-1/-2

- 材料水分
- 校正可



testo 616

	testo 606-1/-2	testo 616
測定範囲	材料水分:0~54.8質量% 湿度:0~100%rh(606-2) 気体温度:-10~+50℃(606-2)	木材:~50質量% 建築資材:~20質量%
精度±1digit (+25℃時)	材料水分:±1%* 湿度:±2.5%rh(5~95%rh) 気体温度:±0.5℃	—
分解能	0.1質量%, 0.1%rh, 0.1℃	0.1質量%
動作温度	-10~+50℃	5~+40℃
バッテリー	単4乾電池×2(約200時間)	9Vブロック型電池(約60時間)
外形寸法	119×46×25mm	70×58×234mm
質量	90g	260g

*電気伝導率測定値の1%

木材、建材の水分量を非破壊測定

testo 606は電極を刺して電気伝導率から、testo 616材料水分計は、高周波を流し静電容量の変化から木材や建材の水分量を測定します。木材の乾燥状態などの確認にもお使いになれます。また、testo 616は最大5cmまでの深さの水分を測るので、サーモグラフィなどでの水漏れなどの診断の後の確認にも役立ちます。

特長

- ・ 材料特性7種類(木材2種、建材5種)(606)
- ・ 相対湿度、湿球温度、露点(606-2)
- ・ 材料特性10種類(木材3種、建材7種)(616)
- ・ 5cmの測定深度で測定(616)

機能

- ・ ホールド
- ・ セルフテスト機能(606)
- ・ 最大・最小値表示(616)

製品	型番	標準価格(税別)
testo 606-1	0560 6060	¥13,000
testo 606-2	0560 6062	¥23,400
同梱品:本体、ストラップ、ベルトホルダー、保護キャップ、乾電池、出荷検査書		
testo 616	0560 6160	¥39,100
同梱品:本体、乾電池、出荷検査書		

アクセサリ	型番	標準価格(税別)
ソフトケース(testo 616用)	0516 0210	¥4,000

風速計・変換器
マルチ環境計測器

気圧・差圧計・変換器
マニホールド・真空計

温度計・湿度ロガー
サーモグラフィ・変換器

湿度計・湿度ロガー
変換器

ポータブル
排ガス分析計

電圧・電流計

その他測定器

プローブ・アクセサリ

湿度発生装置(Huminator II)

湿度校正

校正可



小型分流式高精度湿度発生器

小型の湿度発生器で、4本の湿度プローブを同時に校正することができます。5~95%rhの湿度発生だけでなく、5~50℃までの温度調整も可能です。プログラム機能を備えており、効率良く校正を行うことも可能です。

特長

- ・ 5~95%rhの湿度発生
- ・ +5~+50℃の温度設定
- ・ プログラム運転
- ・ USB/LANインターフェイス

湿度基準計

テストでは、湿度校正の基準計としてtesto 445/645と±1%rhの湿度プローブをお勧めしています。(P78参照)

※内部センサの校正につきましてはお問い合わせください。



測定範囲	湿度:5~95%rh 温度:+5~+50℃
コントロール用プローブ 精度±1digit	湿度:±(1.0%rh+測定値×0.007) (0~90%rh) 温度:±0.15℃ (Pt1000 クラスAA)
安定性	湿度:0.3%rh (10~80%rh/+10~+40℃) 温度:0.02℃ (+25℃/50%rh時)
プローブ挿入長	170mm
電源	(110~230V)×10%, 50/60Hz
外形寸法	482×448×290mm
質量	19kg

製品 型番 標準価格(税別)

湿度発生装置 testo Huminator II	0519 0900	¥3,800,000
同梱品:本体、プローブアダプタ(φ12、φ21、ユニバーサルアダプタ各5個)、乾燥コンテナ1本		
*湿度発生装置の保証期間は1年間です。		

アクセサリ 型番 標準価格(税別)

専用ケース	0519 0899	¥150,000
-------	-----------	----------

風速計・変換器
マルチ環境計測器

気圧・差圧計・変換器
マニホールド・真空計

温度計・温度ロガー
サーモグラフィ・変換器

湿度計・湿度ロガー
変換器

ポータブル
排ガス分析計

電圧・電流計

その他測定器





プローブ・アクセサリ

温湿度ロガーラインナップ

■ 温湿度ロガーラインナップ

テストの湿度ロガーは、自社開発の高精度、長期安定性に優れたセンサを使用しており、一般的な湿度計に比べ、製品ごとのばらつきが少なく、安定して長期間の測定が可能です。

	testo 174H	testo 175H1	testo 176H1	testo 176H2	testo 176P1
	P.50 	P.50 	P.51 	P.51 	P.51 
センサタイプ	サーミスタ(内蔵) / 静電容量式(内蔵)		サーミスタ(外付け)×2 / 静電容量式(外付け)×2		サーミスタ(外付け)×2 / 静電容量式(外付け)×2
チャンネル数	内蔵2ch(温湿×1)		外付け4ch(温湿×2)		外付け4ch(温湿×2) 内蔵1ch(気圧)
測定範囲	-20~+70℃ / 0~100%rh		-20~+70℃ / 0~100%rh		-20~+70℃ / 0~100%rh / 600~1,100hPa
標準価格(税別)	¥12,400	¥39,100	¥64,600	¥69,900	¥80,100

	testo 184H1	testo 184G1	testo Saveris 2 H1	testo Saveris 2 H2	testo 160 シリーズ
	P.52 	P.52 	P.53 	P.53 	P.54 
センサタイプ	サーミスタ / 静電容量	サーミスタ / 静電容量 / 加速度	サーミスタ / 静電容量(内蔵)	サーミスタ / 静電容量(外付け)	サーミスタ / 静電容量
チャンネル数	2ch(内蔵)	2ch+1ch(衝撃時)(内蔵)	2ch(内蔵×温湿)	2ch(外付け×温湿)	照度/紫外線/CO ₂ /気圧
測定範囲	-20~+70℃ / 0~100%rh	-20~+70℃ / 0~100%rh / 0~27G	-30~+50℃	プローブにより異なる	プローブにより異なる
標準価格(税別)	¥21,200	¥39,300	¥39,300	¥36,900	¥24,000~

※ソフトウェアにつきましてはP51・52をご参照ください。

温湿度ロガー testo 174H/testo 175H1

温度

湿度

175H1のみ

露点演算

絶対湿度

校正可



testo 174H



testo 175H1

	testo 174H	testo 175H1
チャンネル数	2ch(内蔵 温湿×1)	
センサタイプ	静電容量 / サーミスタ	
温度測定範囲	-20~+70℃	-20~+55℃
精度±1digit	±0.5℃	±0.4℃
分解能	0.1℃	0.1℃
湿度測定範囲	静電容量(内蔵) 0~100%rh*1	静電容量(突出) 0~100%rh*1
精度±1digit	±(3%rh+0.03%/K) (2~98%rh)	±(2%rh+0.03%/K) (2~98%rh)
分解能	0.1%rh	0.1%rh
メモリ	16,000データ	1,000,000データ
インターフェイス	USBインターフェイスアダプタ	USB(PCと接続) SDカード(データ収集用)
インターバル	1分~24時間	10秒~24時間
保護等級	IP20	IP54
動作温度	-20~+70℃	-20~+55℃
バッテリー	CR2032×2(1年)*2	単4アルカリ乾電池×3(3年)*2
外形寸法	60×38×18.5mm	149×53×27mm(センサ部含む)
質量	35g	130g

*1長時間(12時間以上)、高湿度環境(30℃以下では80%rh以上、30℃以上では60%rh以上)で使用することは、おすすめしていません。 *215分間隔

湿度計に強いテスト製品の中で人気の2製品

testo 174Hは超小型の本体に温度計、湿度計を備えたモデルです。175H1は本体から大きく突き出た温湿度センサを使用しています。両製品とも温湿度管理を必要とする様々な現場で使用されています。

特長

- ・超小型本体(174H) ・絶対湿度(175H1)
- ・安心の2年保証
- ・ソフトウェアは弊社ホームページよりダウンロード可能(無料)



testo 174
USBインターフェイス



製品	型番	標準価格(税別)
testo 174H	0572 6560	¥12,400
testo 174H USBセット	0572 0566	¥21,800
testo 175H1	0572 1754	¥39,100

同梱品:本体、電池、ウォールホルダー、ロック(175H1)、出荷検査書

風速計・変換器
マルチ環境計測器

気圧・差圧計・変換器
マニホールド・真空計

温度計・湿度ロガー
サーモグラフィ・変換器

湿度計・湿度ロガー
変換器

ポータブル
排ガス分析計

電圧・電流計

その他測定器

プローブ・アクセサリ

温湿度ロガー

温湿度ロガー(温湿度気圧ロガー) testo 176H1 / H2 / P1

- 温度
- 湿度
- 露点演算
- 絶対湿度
- 176P1のみ
- 気圧
- 校正可



テストのロガーのフラッグシップモデル

testo 176H1/176H2は4点を同時に測れる多点計測用温湿度ロガーです。
testo 176P1は気圧測定にも対応し、より多くの用途に対応します。
testo 176H1/P1はサーミスタ温度プローブ接続も可能(FW1.94以降)

特長

- ・複数箇所での測定に最適
- ・安心の2年保証
- ・SDカードでのデータ回収可能
- ・ソフトウェアは弊社ホームページよりダウンロード可能(無料)
- ・気圧測定機能付き(176P1)
- ・電池寿命8年
- ・絶対湿度、湿球温度



製品	型番	標準価格(税別)
testo 176H1	0572 1765	¥64,600
testo 176H2	0572 1766	¥69,900
testo 176P1	0572 1767	¥80,100

同梱品:本体、電池、ウォールホルダー、ロック、出荷検査書

	testo 176H1	testo 176H2	testo 176P1
チャンネル数	4ch(外付温湿×2)		5ch(外付温湿×2,内蔵気圧×1)
センサタイプ	静電容量/サーミスタ/ピエゾ抵抗(176P1内蔵)		
温度測定範囲	-20~+70°C		
精度±1digit	±0.2°C*1(分解能 0.1°C)		
湿度測定範囲	静電容量(外付) 0~100%rh*2		
精度±1digit	±2%rh+0.03%/K(2~98%rh)(分解能 0.1%rh)※プローブに依存します		
気圧測定範囲	-		600~1,100hPa
本体精度±1digit	-		±3hPa(0~+50°C)(分解能 1hPa)
メモリ	2,000,000データ		
インターフェイス	USB(PCと接続)、SDカード(データ収集用)		
インターバル	1秒~24時間		
保護等級	IP65		IP54
動作温度	-20~+70°C		
バッテリー	5903リチウム電池×1(8年)*3		
外形寸法・質量	103×63×33mm、220g(H1)、430g(H2)、230g(P1)		

*1システム精度は±0.5°C(±1digit)(代表値)です。 *2長時間(12時間以上)、高湿度環境(30°C以下では80%rh以上、30°C以上では60%rh以上)で使用することは、おすすめしていません。 *315分間隔

温湿度ロガー(温湿度気圧ロガー) testo 176シリーズ 専用プローブ、testo Saveris 2 H2 専用プローブ

	testo 176 温湿度プローブ	testo 176 温湿度プローブ(回路部付)	testo Saveris 2 温湿度ショートプローブ
測定範囲	温度 -20~+70°C/湿度 0~100%rh	温度 0~+40°C/湿度 0~100%rh	温度 -30~+50°C/湿度 0~100%rh
プローブ精度±1digit	温度 ±0.3°C/湿度 ±2%rh(2~98%rh,+25°C時)	温度 ±0.3°C/湿度 ±2%rh(2~98%rh,+25°C時)	温度 ±0.3°C/湿度 ±2%rh(2~98%rh)
サイズ	160mm×12mm, 先端φ12mm	上図を参照ください。先端φ4mm	105mm×20mm, 先端φ12mm
ケーブル	1.2m ケーブル(ケーブル延長不可)	2.2mケーブル(ケーブル延長不可)	ケーブルなし
型番	0572 6172	0572 6174	0572 2154*
標準価格(税別)	¥29,800	¥34,900	¥23,500

※testo 176H1、P1にはサーミスタ温度プローブの接続が可能です。詳しくはP.79をご参照ください。(本体FW1.94またはそれ以降) *旧タイプのSaveris 2 H2(0572 2005)には接続不可

ComSoft Basic 5 ロガー解析ソフトウェア test 174 / 175 / 176 シリーズ用

ComSoft Basic 5 画面

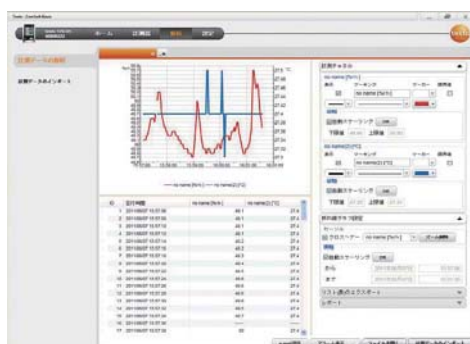

解析画面(グラフとスプレッドシート)

テストのデータロガーは、記録データの管理、解析用のソフトウェアがあります。このソフトウェアは、記録データの管理・解析以外に、ロガーの設定時にも必要です。

ロガーの設定

プログラミング

- ・記録間隔
- ・ディスプレイ表示間隔
- ・センサの種類
- ・上下限アラーム値

記録開始条件

- ・スケジュール設定
- ・本体のGOボタンでスタート
- ・PCスタート
- ・一定の値を上回る/下回るとスタート(testo 176)

終了条件

- ・メモリアル
- ・ラップアラウンドメモリ(メモリアル後は上書き)
- ・測定回数指定

製品	型番	標準価格(税別)
ComSoft Basic 5 (CD版)	0572 0580	¥2,600

※testoウェブサイトよりダウンロード可能(無料)

風速計・変換器
マルチ環境計測器

気圧・差圧計・変換器
マニホールド・真空計

温度計・湿度ロガー
サーモグラフィ・変換器

湿度計・湿度ロガー
変換器

ポータブル
排ガス分析計

電圧・電流計

その他測定器

プローブ・アクセサリ

温湿度ロガー

輸送用温湿度ロガー testo 184H1/G1

- 温度
- 湿度
- 校正可
184G1のみ
- 衝撃度



testo 184H1



testo 184G1

※衝撃度の校正はできません

	testo 184H1	testo 184G1
チャンネル数	2ch (温度・湿度)	2ch (温度・湿度) + 1ch (加速度/衝撃)
測定範囲	-20~+70°C (温度) 0~100%rh (湿度)	-20~+70°C (温度) 0~100%rh (湿度) 0~27G (衝撃)
精度±1digit (代表値)	±0.5°C (0~+70°C) ±(1.8%rh+測定値の3%) (25°C時、5~80%rh)	±0.5°C (0~+70°C) ±(1.8%rh+測定値の3%) (25°C時、5~80%rh) ±(0.1G+測定値の5%)
分解能	0.1°C/0.1%rh	0.1°C/0.1%rh/0.1G
メモリ	64,000データ	64,000データ +1,000データ (衝撃イベント時)
インターフェイス	USB (ダイレクト接続)	USB (ダイレクト接続)
インターバル	1分~24時間	1分~24時間 1,600Hz (衝撃イベント)
電池交換	可	可
保護等級	IP30	IP30
バッテリー	CR2450	CR2450
バッテリー寿命*	約500H	約120H
外形寸法	44×12×97mm	44×12×97mm
質量	45g	45g

*測定間隔15分、+25°C時

専用ソフト不要の温湿度ロガー

加速度センサ付機種なら、衝撃時の記録も可

testo 184 H1/G1は、輸送時の温湿度管理に適した温湿度ロガー。精密機器や美術品、ガラス製品などの輸送に適しています。

特長

- ・ソフトウェア不要
- ・2ボタンの簡単操作
- ・USBポート一体型
- ・荷受け時にパソコンと接続し、記録データをその場で閲覧

機能

- ・アラーム (上限値・下限値の設定)
- ・XYZ軸で3次元での衝撃度を表示 (184G1)



USB

製品	型番	標準価格 (税別)
testo 184H1	0572 1845	¥21,200
testo 184G1 (ウォールホルダー付)	0572 1846	¥39,300
同梱品: 本体、電池		

testo データロガーシリーズ専用ソフトウェア、アクセサリ

ソフトウェア名	ComSoft Basic 5	ComSoft Professional	ComSoft 21 CFR Part11	システム要件
対応機種	testo 174/175/176	testo 174/175/176/184	testo 174/175/176/184	対応OS: Windows Vista、7、8.1、10
概要	グラフィック表示を多用し、直感的な操作ができるフリーソフトウェア	Basic 5の解析機能をさらに充実させたソフトウェア	製薬業界向けにセキュリティ機能を充実させたソフトウェア	インターフェイス: USB2.0またはそれ以上
主な機能	<ul style="list-style-type: none"> ・ロガーの設定 ・記録データの読み出し ・記録データのグラフ、リスト化 ・ファイルへのエクスポート (PDF他) ・レポート作成 	<ul style="list-style-type: none"> ・複数のロガーをUSBで同時接続 ・各種解析機能 ・パスワードによるセキュリティ ・オンライン測定 	<ul style="list-style-type: none"> ・管理者によるログイン権限の設定 ・ファイル監査証跡の閲覧 ・電子署名発行 	ブラウザ: Internet Explorer 9.0 またはそれ以上
型番	0572 0580 (CD版)	0554 1704	0554 1705	
標準価格 (税別)	¥2,600 (CD版)	¥48,500	¥218,000	

※testo 184はソフトウェア不要ですが、データ分析やCFRに基いた管理が必要な場合は専用ソフトウェアをご利用ください。

※ComSoft Basic 5はwebよりダウンロード可能 (無料)

アクセサリ	型番	標準価格 (税別)
testo 174D	0572 0500	¥12,400
testo 174T/H用インターフェイスアダプタ		
USBケーブル (USB⇄Mini USB)	0449 0047	¥2,700
SDカード(2GB) -20°Cまで対応 testo 175/176用	0554 8803	¥2,300

アクセサリ	型番	標準価格 (税別)
testo 175 ウォールホルダー (壁掛けブラケット)	0554 1702	¥2,800
testo 176 ウォールホルダー (壁掛けブラケット)	0554 1703	¥2,800
testo 176 用バッテリー 5903 リチウム電池	0515 1760	¥3,400
testo 184T4 専用バッテリー (低温用)	0515 5840	¥4,000

風速計・変換器
マルチ環境計測器

気圧・差圧計・変換器
マニホールド・真空計

温度計・湿度ロガー
サーモグラフィ・変換器

湿度計・湿度ロガー
変換器

ポータブル
排ガス分析計

電圧・電流計

その他測定器

プローブ・アクセサリ

温湿度ロガー

無線クラウド温湿度ロガー testo Saveris 2 について

これまでの煩わしいソフトウェアのインストールをなくして、クラウドサービスで簡単にデータ管理ができます。
PC、スマートフォン、タブレットなど端末を問わず使うことができ、これまでのソフトウェアのように閲覧、分析、レポート作成が可能です。
データは、セキュリティが確かなテストクラウドで管理され、メール/SMSでのアラーム送信も行うことができます。
テストクラウドで温湿度の運用管理負荷を減らし、業務の効率化が実現できます。

Saveris 2 クラウドライセンス

testo Saveris 2 シリーズは、専用のクラウドサーバを使用するためのライセンスが必要です。

製品	使用料
testo Saveris 2 クラウドライセンス ベーシック	無料
testo Saveris 2 クラウドライセンス アドバンスド	¥2,096～

※アドバンスドライセンスは1年/2年/3年の契約期間になります。また、インターネット上での直接取引のみとなります。

システムイメージ

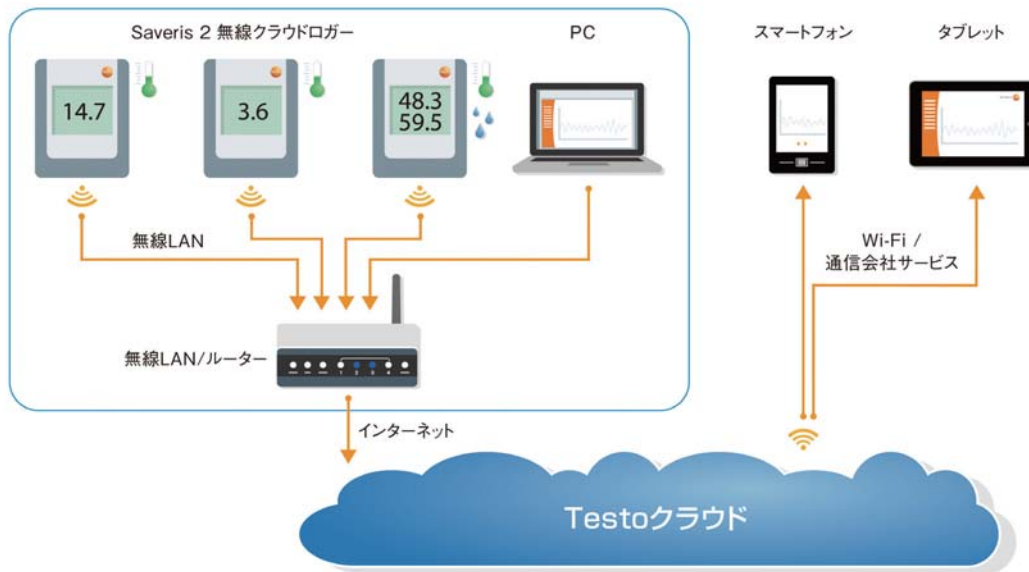

無線クラウド温湿度ロガー testo Saveris 2 H1/H2

- 温度
- 湿度
- 露点
- 絶対湿度
- 校正可



testo Saveris 2 H1



testo Saveris 2 H2

要プローブ

無線対応温湿度ロガー

testo Saveris 2 H1/H2は、専用ソフト不要の温湿度ロガー。インターネットアクセスが可能なPC、タブレット、スマートフォンからいつでもどこでもデータを確認することができます。

H2は外付けの温湿度プローブを接続して使用します。

特長	
・ソフトウェア不要	・データはPCや携帯端末で確認
・無線LANに対応	・測定データは無線LAN経由で専用クラウドに蓄積

機能	
・アラーム(上限値・下限値の設定)	
・しきい値を超えた場合はアラームメール送信	
・ブラウザ上で露点・絶対湿度の演算データの確認が可能	

製品	型番	標準価格(税別)
testo Saveris 2 H1	0572 2034	¥39,300
testo Saveris 2 H2	0572 2035	¥36,900
同梱品: 本体、ウォールホルダー、電池、出荷検査書		
温湿度プローブ	0572 2155*	¥31,400
温湿度ショートプローブ	0572 2154*	¥23,500

アクセサリ	型番	標準価格(税別)
ウォールホルダー	0572 2101	¥6,000
マグネット	0554 2001	¥2,000

*旧タイプのSaveris 2 H2 (0572 2005)には接続不可

	testo Saveris 2 H1	testo Saveris 2 H2
チャンネル数	2ch(内蔵×温湿)	2ch(外付け×温湿)
温度測定範囲	-30~+50℃	プローブにより異なる
温度精度±1digit	±0.5℃	プローブにより異なる
温度分解能	0.1℃	
湿度測定範囲	0~100%rh	プローブにより異なる
湿度精度±1digit	±2%rh	プローブにより異なる
湿度分解能	0.1%rh	
メモリ	10,000データ/ch	
インターフェイス	USB	
測定サイクル	15分~24時間(アドバンスドは1分~24時間)	
通信サイクル	15分~24時間(アドバンスドは1分~24時間)	
保護等級	IP30	IP54
動作温度	-30~+50℃	
バッテリー	単3乾電池×4(約12か月*)	
外形寸法	115×82×31mm	95×75×30.5mm
質量	250g	240g

*測定間隔 15分、25℃時

風速計・変換器
マルチ環境計測器

気圧・差圧計・変換器
マニホールド・真空計

温度計・湿度ロガー
サーモグラフィ・変換器

湿度計・湿度ロガー
変換器

ポータブル
排ガス分析計

電圧・電流計

その他測定器

プローブ・アクセサリ

環境モニタリングシステム

無線環境モニタリングシステム testo 160シリーズ



- 温度
- 湿度
- (160 THE/THL/Eのみ)
- 照度
- 紫外線
- (160 IAQのみ)
- CO₂
- 大気圧
- 校正可
- クラウド

施設内の環境を一元管理できる無線対応ロガー

testo 160は商業施設やオフィス内、博物館等公共施設の環境をモニタリングする無線ロガーシステムです。設置場所の温度、湿度、CO₂濃度、照度、紫外線、大気圧の測定データはクラウドで管理され、インターネットアクセス可能なスマートフォンやPCからいつでも確認することができます。

特長

- ・ソフトウェア不要
- ・測定データはWi-Fi通信で専用クラウドに蓄積
- ・モバイル機器やPCでデータの確認、管理が可能
- ・長期安定性に優れたオリジナル湿度センサ搭載
- ・設置場所の壁面と同じ色に塗装できるデコカバー (オプション)
- ・積算照度アラーム(日/週/月)で照度の管理も簡単



本体は小さく、デザインはシンプル 塗装可能なデコカバーで、設置場所に同調させることが可能。

	testo 160 TH	testo 160 THE	testo 160 THL	testo 160 IAQ	testo 160 E
測定項目	内蔵:温度・湿度	内蔵:温度・湿度 外付:温度・湿度・照度・紫外線	内蔵:温度・湿度・照度・紫外線	内蔵:温度・湿度・CO ₂ ・気圧	外付:温度・湿度・照度・紫外線
温湿度測定範囲	温度: -10~+50℃ 湿度: 0~100%rh (結露なきこと)				プローブ参照
精度	温度: ±0.5℃ 湿度: ±2%rh (25℃時 20~80%rh、代表値)、 ±1%rhヒステリシス、±1%rh/年間ドリフト				プローブ参照
分解能	温度: 0.1℃ 湿度: 0.1%rh				プローブ参照
その他	—	プローブ参照 (照度・紫外線)	照度: 0~20,000Lux 紫外線: 0~10,000mW/m ²	CO ₂ : 0~5,000ppm 気圧: 600~1,100hPa	プローブ参照 (照度・紫外線)
精度	—	プローブ参照 (照度・紫外線)	照度: DIN 5032-7 Class C ±3Luxまたは±3% (基準との比較) (DIN 5032-7 Class L) 紫外線: ±5mW/m ² または測定値の±5% (どちらか大きい方)	CO ₂ : ± (50ppm + 測定値の3%) (25℃時)* 気圧: ±3hPa (22℃時)	プローブ参照 (照度・紫外線)
分解能	—	プローブ参照 (照度・紫外線)	照度: 0.1Lux 紫外線: 0.1mW/m ²	CO ₂ : 1ppm 気圧: 1hPa	プローブ参照 (照度・紫外線)
メモリ	40,000データ (全チャネル合計)				
測定サイクル	15分~24時間 (アドバンスドは1分~24時間 (フレキシブル))				
通信サイクル	15分~24時間 (アドバンスドは1分~24時間 (フレキシブル))				
保護等級	IP20				
動作温度	-10~+50℃		0~+50℃	-10~+50℃	
バッテリーの種類	単4×4 (160IAQのみ単3×4) またはUSBポートを介して給電				
バッテリー寿命	18ヶ月		9ヶ月	18ヶ月	
外形寸法	76×64×22mm	76×64×22mm	92×64×22mm	117×82×32mm	76×64×22mm
質量	94g	94g	113g	269g	96g

*電力給電なしの場合 ±100ppm+測定値の3% (25℃時)

製品	型番	標準価格 (税別)
testo 160 TH	0572 2021	¥29,000
testo 160 THE	0572 2023	¥35,000
testo 160 THL	0572 2024	¥70,000
testo 160 IAQ	0572 2014	¥70,000
testo 160 E (プローブ必須)	0572 2022	¥24,000

同梱品: 本体、乾電池、USB給電アダプタ (IAQのみ)、出荷検査書

アクセサリ	型番	標準価格 (税別)
デコカバー (testo 160 TH/THE/E用)	0554 2006	¥1,000
デコカバー (testo 160 THL用)	0554 2009	¥1,000
デコカバー (testo 160 IAQ用)	0554 2012	¥1,500
壁掛けブラケット (testo 160 TH/THE/THL/E用)	0554 2013	¥1,000
壁掛けブラケット (testo 160 IAQ用)	0554 2015	¥1,000
USB給電アダプタ	0572 2020	¥3,900

システムイメージ

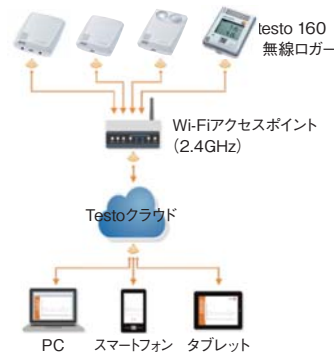

クラウドを使ったデータ管理は testo Saveris 2 と同様の仕組みです。(P.53)

testo 160 E/THE 専用プローブ

	温湿度プローブ	照度・紫外線プローブ	照度プローブ
測定範囲	温度: -10~+50℃ 湿度: 0~100%rh	照度: 0~20,000 Lux 紫外線: 0~10,000mW/m ²	0~20,000 Lux
プローブ精度	温度: ±0.5℃ 湿度: ±2%rh (20~80%rh、代表値) (25℃時)	照度: DIN 5032-7 Class C ±3Luxまたは±3% (基準との比較) (DIN 5032-7 Class L) 紫外線: ±5mW/m ² または測定値の±5% (どちらか大きい方)	DIN 5032-7 Class C ±3Luxまたは測定値の3% (基準との比較) (DIN 5032-7 Class L)
型番	0572 2156	0572 2157	0572 2158
標準価格 (税別)	¥14,000	¥39,000	¥26,000

testo 160 クラウドライセンス

testo 160 シリーズは、専用のクラウドサーバを使用するためのライセンスが必要です。

製品	使用料
testo 160 クラウドライセンス ベーシック	無料
testo 160 クラウドライセンス アドバンスド	¥2,096~

※アドバンスドライセンスは1年/2年/3年の契約期間になります。また、インターネット上での直接取引のみとなります。

風速計・変換器
マルチ環境計測器

気圧・差圧計・変換器
マニホールド・真空計

温度計・湿度ロガー
サーモグラフィ・変換器

湿度計・湿度ロガー
変換器

ポータブル
排ガス分析計

電圧・電流計

その他測定器

プローブ・アクセサリ

温湿度モニタリングシステム

温度・湿度モニタリングシステム testo Saveris (サヴェリス)

温度 校正可
湿度
2.4GHz



Saverisベース



無線プローブ



イーサネットプローブ (有線)

無線と有線で簡単に自由にシステム構築できる 温度・湿度モニタリングシステム

プローブは、無線・有線の組み合わせで設置することができるので、建物の構造などを気にせずシステム構築ができます。例えば、配線がない場所は無線を使うことができ、さらに中継機(ルーター)で距離も伸ばすことができます。また、中継機でも届かない場所は、有線と無線を組み合わせて通信もできます。プローブは、長期安定して使用できる独自開発のセンサを採用し、2年の保証をしています。また、データのロスが起こらないように2重のバックアップや、アラーム機能、統合管理用のソフトウェア、バリデーション対応のソフトウェアなど必要なものは全て揃えています。Saverisなら、ロガーにはできない統合管理機能が充実しています。

製品	型番	標準価格(税別)
詳細はお問い合わせください。		

システムイメージ

無線プローブと有線Ethernetプローブを組み合わせることができるので、大掛かりな工事もなく、複数階にまたがる場合や、広いエリアなどの場合も簡単に構築できます。

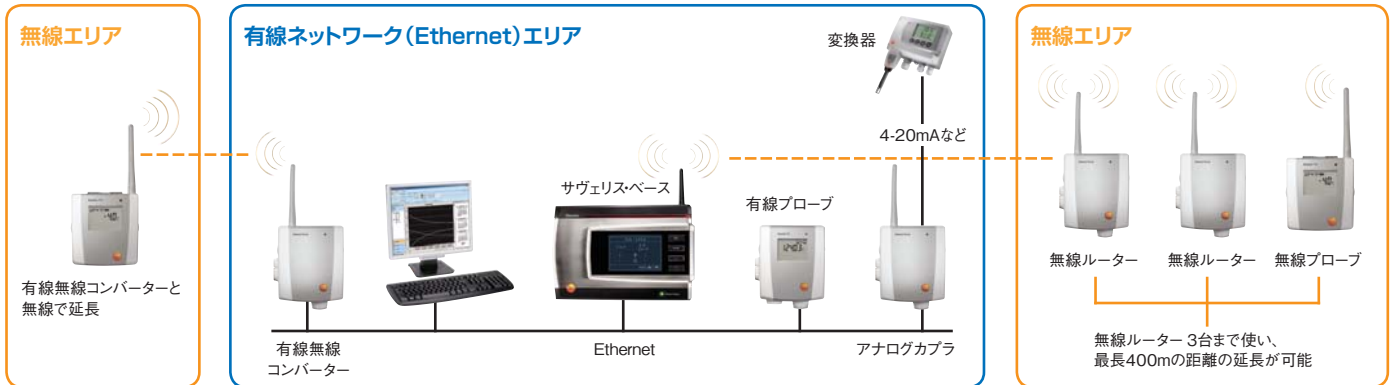

充実したプローブ

Saveris温度・湿度プローブは、様々なシーンに対応できる9モデル20種類のラインナップを取り揃えています。温度プローブはセンサ内蔵、センサ外付けタイプがあり、センサはサーミスタ、熱電対だけでなく、高精度測定に対応する4線式Pt100もあります。湿度センサは、オリジナルの長期安定性に優れたセンサを使用しています。



イーサネットプローブ

無線プローブ (センサ内蔵)

無線プローブと外付けセンサ

確かな管理を実現する管理用データベースシステム

Saverisは、専用のデータベースシステムで温度・湿度を管理します。データ管理は、プローブの設置場所ごとなどグルーピングすることができるので、必要な情報を簡単に呼び出すことができます。ネットワークで複数人数で見えるビューアもあります。また、アラーム機能はプレアラーム、メインアラームの2段階でかけることができ、アラームは本体以外にメール発信や、接点信号で警告灯を回すことができます。ソフトは、ベーシックタイプのSBE、セキュリティ機能を充実したPROF、外部機関で認証を受けたCFR Part11版の3種類をラインナップしています。*PROF,CFRソフトはそれぞれ5ユーザーまでのライセンスとWebアクセス機能付きです。6ユーザー以上で使用する場合は追加ライセンス費用が必要になります。

確かな管理を実現する管理用データベースシステム

Saverisは、製薬業界臨床試験などの電子記録で必要とされるCFR Part11に対応したソフトウェアをご準備しています。Part11の要求事項については、ドイツにて外部の中立機関での認証を受けています。



アラーム一覧			
発生源	下限值	上限値	音色
CallRoom_1	22.0 °C	28.0 °C	
CallRoom_2	25.0 °C	30.0 °C	x
Office_2			

システム	アラーム出力
<input type="checkbox"/> 電池電圧低下	<input type="checkbox"/> 音
<input type="checkbox"/> 無線電圧低下	<input type="checkbox"/> 電子音
<input type="checkbox"/> 電源障害、停電	<input type="checkbox"/> リレー (Saveris Base)
<input type="checkbox"/> メモリー故障通知	<input type="checkbox"/> 電子音 (Saveris Base)
	<input type="checkbox"/> 赤色光 (Saveris Base)

アラーム設定
温度・湿度の上下限定義以外に、通信エラー、電池電圧低下、メモリーフルなどの設定も可能

風速計・変換器
マルチ環境計測器

気圧・差圧計・変換器
マニホールド・真空計

温度計・湿度ロガー
サーモグラフィ・変換器

湿度計・湿度ロガー
変換器

ポータブル
排ガス分析計

電圧・電流計

その他測定器

プローブ・アクセサリ

温湿度変換器

コンパクト温湿度変換器 testo 6621

温度
湿度
校正可



コンパクトでデザイン性に優れた温湿度変換器

testoコンパクト温湿度変換器は、用途に合わせて壁取り付けタイプで、センサ内蔵タイプと突出しタイプ、ダクトタイプを取り揃えています。取り付け場所により、ディスプレイ有り/なし、ロゴ有り/なしも選択できます。

特長

- ・±2%rhの耐久性に優れた湿度センサ
- ・オプションソフトウェアで、調整、スパン調整が可能
- ・コンパクトでスタイリッシュなデザイン

	testo 6621 壁面取付タイプ	testo 6621 ダクトタイプ
測定範囲	温度:0~+60°C 湿度:0~100%rh	温度:-20~+70°C 湿度:0~100%rh
精度	温度:±0.5°C (サーミスタ) ±(0.4°C+測定値の0.7%) (Ni1000) 湿度:±2.0%rh (0~90%rh)	
出力	0~1/5/10V (4線式) 4~20mA (2線式) (構成によりどちらか決まります)	
測定間隔	1回/秒	
電源電圧	15~30VDC	
消費電流	最大30mA	
本体動作温度	0~+60°C 0~+50°C (表示器付)	-20~+70°C 0~50°C (表示器付)
外形寸法	81×81×26mm	81×81×42mm
質量	80g/90g	160g

製品	型番	標準価格(税別)
testo 6621 壁取り付けタイプ	0555 6621	お問い合わせください
testo 6621 ダクトタイプ	0555 6621	お問い合わせください
testo 6621 壁面取付け突出しセンサタイプ	0555 6621	お問い合わせください

仕様・構成などの詳細は、変換器カタログをご参照いただくか、またはお問い合わせください。

工業用温湿度変換器 testo 6651

温度
湿度
絶対湿度
露点演算
校正可



湿度精度±1.7%rhのデジタルプローブ採用

testo工業用温湿度変換器は、工業用途での厳しい温度・湿度制御、管理のために設計されています。配線部分を本体から分離でき、取り付けがより簡単に行えるようになっています。

出力は、温度、湿度、露点温度の2ch3種類と、接点信号(オプション)です。プローブは、コネクタ部分で測定処理を行い、コネクタから本体へは測定値をデジタル信号で送っていますので、校正や修理のときも予備プローブで対応を行うことができます。

特長

- ・±1.7%rhの耐久性に優れた湿度センサ
- ・システム校正がプローブでとれるデジタルプローブ採用
- ・最高120°Cまでの環境に対応
- ・アナログ出力2ch(温度・湿度・露点温度)
- ・接点出力オプション
- ・イーサネット対応(オプション)

	testo 6651 (本体)	温湿度プローブ
測定範囲	プローブによる	温度:-30~+120°C 湿度:0~100%rh
精度	温度:±0.2°C (Pt1000 ClassA) 湿度:±1.7%rh (0~90%rh)	
出力	0~1/5/10V (4線式) 4~20mA (2線式) 0~20mA (4線式) リレー出力(オプション) イーサネット(オプション)	
測定間隔	1回/秒	
電源電圧	18~30VDC	
消費電流	最大300mA	
本体動作温度	-40~+70°C 0~50°C (表示器付)	プローブの温度範囲
外形寸法	122×162×77mm	プローブによる
質量	675g	プローブによる

製品	型番	標準価格(税別)
testo 6651 工業用温湿度変換器	0555 6651	お問い合わせください
testo 6651用温湿度プローブ(タイプ別6種類)	0555 6600	お問い合わせください

仕様・構成などの詳細は、変換器カタログをご参照いただくか、またはお問い合わせください。

風速計・変換器
マルチ環境計測器

気圧・差圧計・変換器
マニホールド・真空計

温度計・湿度ロガー
サーモグラフィ・変換器

湿度計・湿度ロガー
変換器

ポータブル
排ガス分析計

電圧・電流計

その他測定器

プローブ・アクセサリ

温湿度変換器

工業用(高精度)温湿度変換器 testo 6681

- 温度
- 湿度
- 絶対湿度
- 露点演算
- 校正可



湿度1%rhの高精度で3ch出力が可能

testo 6681は、工業用との厳しい要求のアプリケーションにも対応する温湿度変換器です。

測定精度が1%rhで、高精度の測定を求められるアプリケーション、高湿度環境で結露の可能性のある環境、H₂O₂の滅菌環境、圧力露点などの厳しい要求に答えることができる温湿度変換器です。

アナログ出力だけでなく、イーサネット、Profibusにも対応しています。

特長

- ・湿度±1%rh、温度±0.15°Cの高精度デジタルプローブ
- ・最大3chアナログ出力
- ・出力:温度、湿度、絶対湿度、露点、混合比、モル分率、湿球温度、エンタルピー、水蒸気分圧、H₂O₂混合露点
- ・H₂O₂フィルタにより、滅菌環境の測定可能
- ・-60°Cまでの圧力露点プローブ

	testo 6681(本体)	温湿度プローブ
測定範囲	プローブによる	温度:-40~+180°C 湿度:0~100%rh
精度	温度:±0.15°C (Pt1000 クラスAA) 湿度:±1.0%rh (0~90%rh)	
出力 標準2ch (オプション3ch)	0~1/5/10V (4線式) 4~20mA (2線式) リレー出力(オプション) イーサネット(オプション) Profibus(オプション)	
電源電圧	15~30VDC	
消費電流	最大300mA	
本体動作温度	-40~+70°C 0~+50°C(表示器付)	プローブの温度範囲
外形寸法	122×162×77mm	プローブにより異なります
質量	1970g	プローブにより異なります

製品	型番	標準価格(税別)
testo 6681 工業用温湿度変換器	0555 6681	お問い合わせください
testo 6681用温湿度プローブ(タイプ別6種類)	0555 6610	お問い合わせください

仕様・構成などの詳細は、変換器カタログをご参照いただくか、またはお問い合わせください。

風速計・変換器
マルチ環境計測器

気圧・差圧計・変換器
マニホールド・真空計

温度計・温度ロガー
サーモグラフィ・変換器

湿度計・湿度ロガー
変換器

ポータブル
排ガス分析計

電圧・電流計

その他測定器

プローブ・アクセサリ

圧力露点スイッチ・圧力露点変換器

圧力露点スイッチ testo 6721

圧力露点

校正可

お問い合わせください。



冷却ドライヤの結露管理に

testo 6721は、低価格で冷却ドライヤなどの露点管理にすぐれた圧力露点スイッチです。露点温度管理にオン・オフのスイッチ機能に特化することで低価格を実現。コスト的に難しかった露点温度モニタリングも、スイッチで行って水分からのダメージを最小限に抑えることができます。しきい値の変更は、オプションのP2Aソフトウェアから変更ができます。

特長

- ・露点温度-30~+30°Ctd
- ・2リレー出力
- ・長期安定性に優れたtesto静電容量式センサ
- ・接続形態に合わせたアクセサリ(変換器カタログ参照)

測定範囲	露点温度:-30~+30°Ctd
精度	露点:±1K(0°Ctd以下)
測定間隔	1回/秒
出力	リレー接点 NC/NO
電源電圧	20~30VDC
消費電流	最大28mA
耐圧	2MPa
プロセス温度	0~+50°C
外形寸法/重量	167×33×33mm/240g

製品	型番	標準価格(税別)
testo 6721 G1/2接続	0555 6721	お問い合わせください
testo 6721 NPT1/2接続	0555 6721	お問い合わせください
電源・信号ケーブル	0554 6720	お問い合わせください

仕様・構成などの詳細は、変換器カタログをご参照いただくか、またはお問い合わせください。

圧力露点変換器 testo 6740 シリーズ

圧力露点

大気圧露点

相対湿度

絶対湿度

温度

校正可

お問い合わせください。



圧縮エア、ドライエアの湿度管理に

testo 6740は、圧縮エアやドライガスの湿度管理に最適な圧力露点変換器です。4~20mAのアナログ出力を備え、適切な圧縮エアの管理で適切なドライヤーの制御を行ってランニングコストを削減することが可能になります。testo 6740は、圧縮露点だけでなく大気圧下に開放した際の大気圧露点データを選択することもできます。各パラメーター設定は、本体ボタンで行えます。

特長

- ・露点温度-45~+30°Ctd
- ・最大・最小値メモリ
- ・圧力露点、大気圧露点、相対湿度、絶対湿度、温度
- ・2リレー信号オプション
- ・接続に形態に合わせたアクセサリ(変換器カタログ参照)

測定範囲	露点温度:-45~+30°Ctd 温度:0~+50°C
精度	露点:±1K(0°Ctd時) 温度:±0.5°C
表示単位	°Ctd、%rh、°C、°CtA、ppmv、mg/m ³
測定間隔	1回/2秒
出力	4~20mA(2線式)±0.04mA 接点(オプション)
電源電圧	15~30VDC
消費電流	最大65mA
耐圧	5MPa
本体動作温度	-20~+70°C
外形寸法/重量	203×37×37mm/300g

製品	型番	標準価格(税別)
testo 6743 G1/2接続	0555 6743	お問い合わせください
testo 6744 NPT1/2接続	0555 6744	お問い合わせください
接点信号オプション	0554 3302	お問い合わせください

仕様・構成などの詳細は、変換器カタログをご参照いただくか、またはお問い合わせください。

風速計・変換器
マルチ環境計測器

気圧・差圧計・変換器
マニホールド・真空計

温度計・温度ロガー
サーモグラフィ・変換器

湿度計・湿度ロガー
変換器

ポータブル
排ガス分析計

電圧・電流計

その他測定器

プローブ・アクセサリ

燃焼排ガス分析計ラインナップ

■ 燃焼排ガス分析計ラインナップ

テストの燃焼排ガス分析計シリーズは、O₂・CO・NO・NO₂・H₂S・SO₂測定用に小型・軽量の電気式センサを採用しており、携帯性に優れています。本体・プローブのバリエーションが豊富で、現場のニーズに合った最適なものをお選びいただけます。

製品名	testo 310		testo 320		testo 330LL		testo 330i		testo 340		testo 350		
	P.60		P.60		P.61		P.61		P.62		P.63		
													
	(201×83×44mm)		(240×85×65mm)		(270×90×65mm)		(270×160×57mm)		(283×103×65mm)		(438×330×128mm)		
ガスセンサスロット数	2 ^{*1}		1~2		3		3		4		6		
測定範囲 (燃焼排ガス)	O ₂	0~21Vol.%		0~21Vol.%		0~21Vol.%		0~21Vol.%		0~25Vol.%		0~25Vol.%	
	CO	0~4,000ppm		0~4,000ppm		0~4,000ppm		0~4,000ppm		—		—	
	CO (H ₂ 補償)	—		0~8,000ppm		0~8,000ppm		0~8,000ppm		0~10,000ppm		0~10,000ppm	
	COlow (H ₂ 補償)	—		0~500ppm		0~500ppm		0~500ppm		0~500ppm		0~500ppm	
	NO	—		—		0~3,000ppm		0~3,000ppm		0~3,000ppm		0~4,000ppm	
	NOlow	—		—		0~300ppm		—		0~300ppm		0~300ppm	
	NO ₂	—		—		—		—		0~500ppm		0~500ppm	
	SO ₂	—		—		—		—		0~5,000ppm		0~5,000ppm	
	CO ₂ (IR実測)	—		—		—		—		—		0~50Vol.%	
	H ₂ S	—		—		—		—		—		0~300ppm	
	HC	—		—		—		—		—		メタン 100~40,000ppm プロパン 100~21,000ppm ブタン 100~18,000ppm	
	測定範囲 (その他)	温度	0~+400℃		-40~+1,200℃		-40~+1,200℃		-40~+1,200℃		-40~+1,200℃		-200~+1,800℃ ^{*2}
ドラフト圧		-20~+20hPa		-9.99~+40hPa		-9.99~+40hPa		-9.99~+40hPa		-40~+40hPa		差圧レンジ1 -40~+40hPa	
差圧		-40~+40hPa		0~+300hPa		0~+300hPa		0~+300hPa		-200~+200hPa		差圧レンジ2 -200~+200hPa	
絶対圧		—		—		—		—		—		CO ₂ センサ搭載時オプション +600~+1,150hPa	
測定範囲 (演算)	演算項目	CO ₂ , O ₂ 換算, 空気比, 燃焼効率, 排ガス損失, CO/CO ₂ 比											
	NO _x	—		—		○		—		○		○	
	流速	—		—		—		—		○		○	
自己診断機能	—		—		○		—		○		○		
内蔵メモリ	—		500データ		500,000データ		500,000データ (Android/iOS端末)		100,000データ		測定ボックス 250,000データ コントロールU. 250,000データ		
ソフトウェア解析	—		EasyHeat		EasyHeat		—		EasyEmission		EasyEmission		
モバイルアプリ	—		○(Android)		○(Android/iOS)		○(Android/iOS)		—		—		
プログラム測定	—		○		○		○		○		○		
4~20mAアナログ出力	—		—		—		—		—		オプション		
保護等級	IP40		IP40		IP40		IP40		IP40		IP40		
バッテリー	リチウムイオン充電電池 ACアダプタ		リチウムイオン充電電池 ACアダプタ		リチウムイオン充電電池 ACアダプタ		リチウムイオン充電電池 ACアダプタ		リチウムイオン充電電池 ACアダプタ		リチウムイオン充電電池 ACアダプタ		
本体標準価格(税別) ^{*3}	セット ¥78,600~		¥108,000~(O ₂ 専用)		¥178,000~		お問い合わせください		お問い合わせください		お問い合わせください		

^{*1}ユーザでのセンサ交換不可。弊社サービスグループにて対応。 ^{*2}弊社のプローブでは+1,370℃まで測定可能。

^{*3}testo 310 以外は排ガス分析計本体の価格です。搭載するセンサや接続プローブ、オプションの価格が本体価格に加算されます。詳しくは各ページの製品構成と価格をご参照ください。

■ デジタルスモークテスター

testo 338

P.65



ディーゼルエンジン用
標準価格(税別) セット ¥630,000

風速計・変換器
マルチ環境計測器

気圧・差圧計・変換器
マニホールド・真空計

温度計・温度ロガー
サーモグラフィ・変換器

湿度計・湿度ロガー
変換器

ポータブル
排ガス分析計

電圧・電流計

その他測定器

プローブ・アクセサリ

燃焼排ガス分析計

testo 310 排ガス O₂/CO 測定器

排ガス
校正可



testo 310 セット

	測定範囲	精度(代表値)	分解能
測定項目	O ₂ : 0~21Vol.%	±0.2Vol.%	0.1Vol.%
	CO: 0~4,000ppm	±20ppm(0~400ppm)	1ppm
	排ガス温度: 0~+400℃	±1℃(0~+100℃)	0.1℃
	環境温度: -20~+100℃	±1℃	0.1℃
	ドラフト圧: -20~20hPa	±0.03hPa(-3~3hPa)	0.01hPa
	差圧: -40~40hPa	±0.5hPa	0.1hPa
演算項目	CO ₂ , O ₂ 換算, 空気比, 燃焼効率, 排ガス損失, CO/CO ₂ 比		
動作温度	-5~+45℃		
バッテリー	専用リチウムイオン充電電池(約8時間)		
外形寸法	201×83×44mm		
質量	約700g		

小型ボイラ、厨房設備の保全・省エネに

testo 310は、プローブ一体型の排ガス計です。一体型のプローブは、φ6mm・180mm長のプローブで、小型ボイラーや厨房設備の排ガス残酸素量測定や一酸化炭素測定に適しています。

排ガス測定の際に、排ガス温度、ドラフト圧、差圧測定もでき、メンテナンスや省エネに必要な機能を1台に搭載しました。オプションの赤外線プリンタを使えば、測定値をその場でプリントアウトすることもできます。

特長

- ・ O₂、COセンサ標準搭載
- ・ プローブ一体型で簡単に測定開始
- ・ 充実した演算機能(CO₂、空気比、燃焼効率、排ガス損失)
- ・ ドラフト圧、差圧測定標準搭載
- ・ 赤外線プリンタで現場印刷(310プリンタセット参照)

testo 310専用赤外線プリンタ
型番 0554 3100
標準価格(税別) ¥22,900



310プリンタセットに含まれています。

製品	型番	標準価格(税別)
testo 310セット	0563 3100	¥78,600
同梱品:本体(プローブ含む)、シリコンチューブ、ACアダプタ、フィルター、アタッチケース、出荷検査書		
testo 310プリンタセット	0563 3110	¥99,000
同梱品:本体(プローブ含む)、プリンタ、シリコンチューブ、ACアダプタ、フィルター、アタッチケース、プリンタ用紙(2ロール)、出荷検査書		

testo 320 排ガス O₂/CO 測定器

排ガス
校正可



要プローブ

最適なプローブをP64からお選びください。



	測定範囲	精度(代表値)	分解能
測定項目	O ₂ : 0~21Vol.%	±0.2Vol.%	0.1Vol.%
	CO: 0~4,000ppm	±20ppm(0~200ppm)	1ppm
	H ₂ 補償CO: 0~8,000ppm	±10ppm(0~200ppm)	1ppm
	H ₂ 補償COlow: 0~500ppm	±2ppm(0~39.9ppm)	0.1ppm
	排ガス温度: -40~+1,200℃	±0.5℃(0~+100.0℃)	0.1℃
	ドラフト圧: -9.99~40hPa	±0.02hPa(-0.50~0.60hPa)	0.01hPa
	差圧: 0~300hPa	±0.5hPa(0~50.0hPa)	0.1hPa
演算項目	CO ₂ , O ₂ 換算, 空気比, 燃焼効率, 排ガス損失, CO/CO ₂ 比		
動作温度	-5~+45℃		
バッテリー	専用リチウムイオン充電電池(約6時間)		
外形寸法	240×85×65mm		
質量	573g		

大型ボイラメンテナンス、工業炉の管理にも

testo 320は、O₂センサを搭載し、オプションでCOセンサを追加できる排ガス分析計です。設備のサイズに合ったプローブを選択でき、1,000℃対応のプローブで、工業炉管理にもご利用いただけます。測定値を500件まで保存でき、保存データをプリンタで印刷したり、オプションのPCソフトウェアに出力したりすることができます。

特長

- ・ O₂センサ標準搭載、オプションでCOセンサ搭載可
- ・ 500件のデータメモリ搭載 ・ 豊富なプローブ
- ・ ユーザーで簡単にセンサ交換が可能
- ・ 充実した演算機能(CO₂、空気比、燃焼効率、排ガス損失)
- ・ ドラフト圧、差圧、温度差測定標準搭載
- ・ 赤外線プリンタで現場印刷(P83参照)
- ・ Android端末でのデータ確認、操作が可能(Bluetoothオプション)

製品	型番	標準価格(税別)
testo 320(O ₂ センサ搭載)	0632 3220	¥108,000
同梱品:本体、出荷検査書		
COセンサ	opt-01	¥17,300
H ₂ 補償COセンサ	opt-02	¥41,400
H ₂ 補償COlowセンサ	opt-03	¥45,600
testo 320セット(ソフトキャリングケース)	※	¥166,200
testo 320セット(アタッチケース)	0563 3220 70	¥169,400
同梱品:本体(O ₂ /COセンサ搭載)、排ガスプローブ(φ6mm/300mm/500℃)、ACアダプタ、ソフトキャリングケースまたはアタッチケース、出荷検査書		
testo 320用Bluetooth機能(Android用)	opt-blu	¥11,900

※ソフトキャリングケースセットご注文ください。

風速計・変換器
マルチ環境計測器

気圧・差圧計・変換器
マニホールド・真空計

温度計・温度ロガー
サーモグラフィ・変換器

湿度計・湿度ロガー
変換器

ポータブル
排ガス分析計

電圧・電流計

その他測定器

プローブ・アクセサリ

燃焼排ガス分析計

testo 330-1LL/2LL

排ガス

校正可

本体
4年保証
本体
O₂、COセンサ
が対象



Bluetooth

Download on the App Store

ANDROID APP ON Google play



赤外線プリンタ対応
(P83 参照)

要プローブ

最適なプローブを
P64からお選びく
ださい。

ボイラー排ガス管理に最適な1台!

testo 330LLは、最長5年使える長寿命のO₂、COセンサを搭載し、オプションでNOを含めた3ガス測定が可能です。NO測定もできるので、燃焼効率管理だけでなく排ガス管理も行えます。また、本体とO₂、COセンサは4年保証で長く安心してご使用いただけます。

特長

- ・長寿命O₂/COセンサ標準搭載 NOセンサオプション
- ・ユーザーで簡単にセンサ交換が可能
- ・CO自動希釈機能(330-2LL)
- ・測定値をグラフ表示
- ・50万データメモリとロギング機能
- ・ドラフト圧、差圧測定
- ・センサの交換時期を表示
- ・本体、O₂、COセンサ4年保証
- ・Android/iOS端末でのデータ確認、操作が可能(Bluetoothオプション)

製品	型番	標準価格(税別)
testo 330-1LL	0632 3306	¥178,000
testo 330-2LL(CO希釈機能付)	0632 3307	¥205,000
同梱品:本体(O ₂ /COセンサ搭載)、バッテリー、出荷検査書		
ACアダプタ	0554 1096	¥6,800
H ₂ 補償COセンサ	opt-01	¥24,500
COlowセンサ	opt-02	¥29,900
NOセンサ	opt-03	¥75,700
NOlowセンサ	opt-04	¥79,000

testo 330i

排ガス

校正可



Bluetooth

Download on the App Store

ANDROID APP ON Google play



スマートフォンで操作可能

ボイラーや燃焼機器の保守メンテナンスに

testo 330iはスマートフォン/タブレットの専用アプリで操作可能な排ガス分析計です。専用マウントを使用することで、プローブや本体を測定箇所に取り付けることができます。専用アプリはデータ送信やレポート作成にも対応しています。

特長

- ・Android/iOS端末での操作、レポート作成、測定データ送信
- ・専用マウントを使用してプローブと本体を測定箇所に取り付け可能
- ・O₂/COセンサ長期保証
- ・CO自動希釈機能やNOセンサに対応(オプション)
- ・本体背面に固定用マグネット搭載
- ・専用アプリはGoogle playまたはApp Storeよりダウンロード無料



※モバイル機器は別途
ご用意ください。

製品	型番	標準価格(税別)
testo 330i セット		お問い合わせください。
同梱品: 本体(O ₂ /COセンサ搭載)、排ガスプローブ(φ8mm/180mm/500℃)、燃焼用空気温度プローブ、専用マウント、ACアダプタ、ケース、出荷検査書		

その他のオプションやアクセサリに関してはお問い合わせください。

測定項目	測定範囲	精度(代表値)	分解能
O ₂	0~21Vol.%	±0.2Vol.%	0.1Vol.%
CO	0~4,000ppm	±20ppm(0~400ppm)	1ppm
排ガス温度	-40~+1,200℃	±0.5℃(0~+100℃)	0.1℃
ドラフト圧	-9.99~40hPa	±0.02hPa(-0.5~+0.6hPa)	0.01hPa
差圧	0~300hPa	±0.5hPa(0~+50hPa)	0.1hPa
オプション			
H ₂ 補償CO ₂	0~8,000ppm	±10ppm(0~200ppm)	1ppm
NO	0~3,000ppm	±5ppm(0~200ppm)	1ppm
演算項目	O ₂ 換算CO ₂ 、空気比、燃焼効率、排ガス損失、CO/CO ₂ 比		
動作温度	-5~+45℃		
バッテリー	専用リチウムイオン充電電池またはACアダプタ		
外形寸法・質量	270×160×57mm 720g(バッテリー除く)		
端末必要要件	Bluetooth 4.0、Android 4.3以降、iOS 7.1以上		

2018年7月現在 testo 330i 専用アプリは日本語表示には対応していません。

風速計・変換器
マルチ環境計測器

気圧・差圧計・変換器
マニホールド・真空計

温度計・温度ロガー
サーモグラフィ・変換器

湿度計・湿度ロガー
変換器

ポータブル
排ガス分析計

電圧・電流計

その他測定器

プローブ・アクセサリ

燃焼排ガス分析計

testo 340

排ガス

校正可



赤外線プリンタ対応 (P83 参照)

要プローブ

最適なプローブを P64 または下からお選びください。

測定項目	測定範囲	精度(代表値)	分解能
O ₂	0~25Vol.%	±0.2Vol.%	0.01Vol.%
H ₂ 補償CO:	0~10,000ppm	±10ppm(0~200ppm)	1ppm
H ₂ 補償COlow:	0~500ppm	±2ppm(0~39.9ppm)	0.1ppm
NO:	0~3,000ppm	±5ppm(0~99ppm)	1ppm
NOlow:	0~300ppm	±2ppm(0~39.9ppm)	0.1ppm
NO ₂ :	0~500ppm	±10ppm(0~199ppm)	0.1ppm
SO ₂ :	0~5,000ppm	±10ppm(0~99ppm)	1ppm
排ガス温度:	-40~+1,200℃	±0.5℃(0~+99℃)	0.1℃
ドラフト圧:	-40~+40hPa	±0.03hPa(-2.99~+2.99hPa)	0.01hPa
差圧:	-200~+200hPa	±0.5hPa(-49.9~+49.9hPa)	0.1hPa
演算項目	CO ₂ , O ₂ 換算, 空気比, 燃焼効率, 排ガス損失, CO/CO ₂ 比		
動作温度	-5~+50℃		
バッテリー	専用リチウムイオン充電電池(約6時間)		
外形寸法	283×103×65mm		
質量	960g		

燃焼設備の燃焼効率管理,排ガス管理に

testo 340は、最大4種のセンサ(O₂/CO/NO/NO₂/SO₂)を搭載できるポータブル排ガス測定器です。ハンディタイプですが、4種のガス濃度測定ができ工業炉、コージェネレーション、ディーゼルエンジンなどの排ガス測定にも適しています。

特長

- ・ユーザーで簡単にセンサ交換が可能
- ・最大4種類のガスを同時測定
- ・測定範囲を5倍に拡大できる希釈機能
- ・ドレンの満水アラーム
- ・ロガー機能で自動記録

製品	型番	標準価格(税別)
testo 340	0632 3340	¥243,000
同梱品:本体(O ₂ センサ搭載)、バッテリー、ストラップ、出荷検査書		
ACアダプタ	0554 1096	¥6,800
H ₂ 補償COセンサ	0393 1100	¥140,000
H ₂ 補償COlowセンサ	0393 1102	¥186,000
NOセンサ	0393 1150	¥165,000
NOlowセンサ	0393 1152	¥186,000
NO ₂ センサ	0393 1200	¥186,000
SO ₂ センサ	0393 1250	¥186,000

testo 340/350 共通 工業用排ガスプローブ

工業用排ガスプローブは、セメント工場や鉄鋼所、ガラス工場などの1,000℃を超える高温ガスや、高濃度のCO₂・SO₂、塵芥を多く含む環境下でお使いいただけます。用途に応じて以下の3タイプのセットからお選びください。

1,200℃対応工業用プローブセット



プローブシャフト
(耐熱+1,200℃、1m、φ12mm)、
サンプリングホース(フィルター付、4m)、
ハンドル(耐熱600℃、ステンレス鋼 1.4404製)、
K熱電対(耐熱+1,200℃、1.2m、φ2mm)

セット型番 0600 7610
標準価格(税別) ¥200,000

1,800℃対応工業用プローブセット



プローブシャフト(耐熱1,800℃、1m、φ12mm)、
サンプリングホース(フィルター付、4m)、
ハンドル(耐熱+600℃、ステンレス鋼 1.4404製)
※延長パイプや焼結フィルタの取付け不可。

セット型番 0600 7620
標準価格(税別) ¥120,000

加熱式工業用プローブセット



加熱式プローブシャフト
(耐熱+600℃、1m、φ25mm、ステンレス鋼 1.4571製)、
加熱式サンプリングホース(4m、外径34mm)、
K熱電対(耐熱+1,200℃、1.2m、φ2mm)

セット型番 0600 7630
標準価格(税別) ¥900,000

工業用排ガスプローブ用アクセサリ	型番	標準価格(税別)
工業用プローブ用K熱電対(2.2m)	0600 7615	¥78,000
工業用プローブ用焼結フィルタ	0600 7616	¥70,000
1,200℃対応 延長パイプ	0600 7617	¥110,000
工業用プローブ用ケース 335mm以上の排ガスプローブを収納可能	0516 7600	¥15,000

風速計・変換器
マルチ環境計測器

気圧・差圧計・変換器
マニホールド・真空計

温度計・温度ロガー
サーモグラフィ・変換器

湿度計・湿度ロガー
変換器

ポータブル
排ガス分析計

電圧・電流計

その他測定器

プローブ・アクセサリ

燃焼排ガス分析計

testo 350/350J*

排ガス

Bluetooth

校正可

Print

赤外線プリンタ対応 (P63参照)



コントロールユニット

排ガス測定ボックス

要プローブ

最適なプローブをP62,P64からお選びください。

大型設備の管理にも対応できる高機能機種

testo 350は、6ガス同時測定ができる排ガス分析計シリーズの最上位機種です。5kgのポータブルタイプで、排ガス測定ポイントまでの運搬も容易にできます。排ガス測定ボックスは、総延長800mまでのカスケード接続で最大16台まで接続して大型設備もまとめて測定、管理ができます。

特長

- 最大6ガス同時測定 (O₂, CO, CO₂, NO, NO₂, SO₂, HC, H₂S)
- NDIR法によるCO₂実測
- 最大40倍の希釈機能でレンジを拡大(オプション)
- 起動30秒で測定可能
- ユーザーで簡単にセンサ交換が可能
- 4-20mAアナログ出力(オプション)
- ペルチェ式前処理装置で排ガス水分の除去(オプション)
- Android端末でのデータ確認、操作が可能(Bluetoothオプション)

製品

型番

標準価格(税別)

testo 350/350J

¥1,600,000~

詳細はお問い合わせください。

ログ機能とデジタル/アナログ出力

コントロールユニットに25万データメモリを搭載し、1秒以上の間隔を設定してデータ記録することができます。記録したデータは、USB経由でPC出力が可能です。オプションのアナログ信号ユニットを使えば、4-20mAのアナログ信号で測定を出力できます。



プログラム運転

長時間測定を行う際にプログラム機能を使うと、自動で排ガス測定と大気パージ(リンス)・ゼロ調整を繰り返し行い記録します。

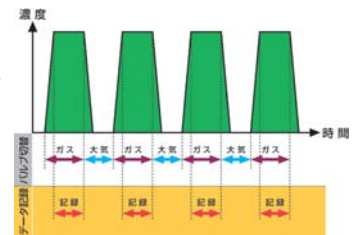

起動 30 秒で測定開始の簡単排ガス計

電源を入れて30秒の自動ゼロ調整後、すぐに排ガス測定を行えます。定置型分析計のような長いウォームアップ時間や基準ガスでの校正は不要です。測定も簡単で、1.アプリケーションの選択、2.燃料の選択、3.測定項目の選択、4.測定スタートと4ステップで簡単に行えます。



リモート・コントロールユニット

コントロールユニットを排ガス測定ボックスと分離することができ、離れた場所でも測定値の確認・調整ができます。コントロールユニットは、測定ボックスと有線接続、Bluetoothによる最大100mの無線通信ができます。



メンテナンスも簡単!

testo350のセンサセルは、お客様で簡単に交換できメンテナンス性に優れています。センサに調整データを持っているため、センサの校正・調整を行わずに測定することができます。



最大 16 台まで測定ボックスを拡張可能

testo350測定ボックスは、最大16台までカスケード接続して、コントロールユニットで操作することができます。また、PCに接続してPC上から操作したり、プログラム運転の予約を行うこともできます。現場では赤外線プリンタで測定データを印刷することもできます。



JIS 規格適合の環境計測用モデル — testo 350J

大気汚染防止法に基づくばい煙量の測定、計量証明に最適

testo 350Jは、JISに適合した環境測定モデル。大気汚染防止法で測定が必要とされるO₂・CO₂・NO・NO₂・SO₂測定を標準モデルから環境計測に必要なレンジ範囲に絞ったJIS規格適合の仕様です。ボイラなどの燃焼設備のばい煙量測定や計量証明に最適です。その他の仕様は標準モデルと同様で、センサの交換もお客様で簡単に行えます。

風速計・変換器
マルチ環境計測器

気圧・差圧計・変換器
マニホールド・真空計

温度計・温度ロガー
サーモグラフィ・変換器

湿度計・湿度ロガー
変換器

ポータブル
排ガス分析計







電圧・電流計

その他測定器

プローブ・アクセサリ

燃焼排ガス分析計

排ガス用プローブ&アクセサリ

対応機種	320/330	340/350		型番	標準価格(税別)
シャフト一体型排ガスプローブ(ホース1.5m、K熱電対、フィッティングコーン、フィルタ付)					
	○	△	500℃	コンパクト排ガスプローブ(180mm、φ6mm、耐熱+500℃)	0600 9740 ¥24,300
	○	△	500℃	コンパクト排ガスプローブ(300mm、φ6mm、耐熱+500℃)	0600 9741 ¥26,200
モジュールシャフト式排ガスプローブ(ホース2.2m、K熱電対、フィッティングコーン、フィルタ付)					
	○	△	180℃	フレキシブル排ガスプローブ(330mm、φ9mm、90°屈曲可能)	0600 9770 ¥49,000
	○	△	500℃	180mm、φ8mm 排ガスプローブ	0600 9760 ¥37,600
	○	△	500℃	300mm、φ8mm 排ガスプローブ	0600 9761 ¥38,400
	○	△	500℃	180mm、φ6mm 排ガスプローブ	0600 9762 ¥37,400
	○	△	500℃	300mm、φ6mm 排ガスプローブ	0600 9763 ¥38,600
	○	○	500℃	335mm、φ8mm 排ガスプローブ	0600 9766 ¥76,000
	○	○	500℃	700mm、φ8mm 排ガスプローブ	0600 9767 ¥85,000
	○	○	1,000℃	335mm、φ8mm 排ガスプローブ	0600 8764 ¥129,000
	○	○	1,000℃	700mm、φ8mm 排ガスプローブ	0600 8765 ¥150,000
	○	○	1,000℃	焼結ダストフィルタ付き 335mm排ガスプローブ	0600 8766 ¥182,000
	○	○	1,000℃	焼結ダストフィルタ付き 700mm排ガスプローブ	0600 8767 ¥205,000
交換用モジュールシャフト					
	○	△	500℃	180mm、φ8mm プローブシャフト	0554 9760 ¥17,700
	○	△	500℃	300mm、φ8mm プローブシャフト	0554 9761 ¥18,500
	○	△	180℃	330mm、φ9mm フレキシブルプローブシャフト	0554 9770 ¥28,900
	○	○	1,000℃	335mm、φ8mm プローブシャフト	0554 8764 ¥102,000
	○	○	1,000℃	700mm、φ8mm プローブシャフト	0554 8765 ¥117,000
アクセサリ					
	○	○		延長ホース(2.8m)	0554 1202 ¥26,900
	○	○		φ6mmプローブ用フィッティングコーン	0554 3329 ¥4,000
	○	—		easyHeat ソフトウェア ※330LLはUSB接続ケーブル(0449 0047 ¥2,500)が必要	0554 3332 ¥16,800
	—	○		easyEmission ソフトウェア ※USB接続ケーブル付	0554 3334 ¥79,000
	—	○		easyEmission ソフトウェア+USBデータバス	0554 3336 ¥438,000
	○	○		モジュール用排ガスプローブ用ダストフィルタ(10個)	0554 3385 ¥3,200
	○	—		コンパクト排ガスプローブ用ダストフィルタ(10個)	0554 0040 ¥3,900
	○	○		燃焼空気温度用プローブ(挿入長60mm) 0~+100℃	0600 9797 ¥16,100
	○	○		燃焼空気温度用プローブ(挿入長190mm) 0~+100℃	0600 9787 ¥16,100
	○	○		ミニ雰囲気温度用プローブ(0~+80℃)	0600 3692 ¥8,300
	○	—		testo 320/330LL用 アタッチケース(小)	0516 3300 ¥12,200
	○	—		testo 320/330LL用 アタッチケース(大)	0516 3301 ¥19,200
	—	○		testo 340用 アタッチケース	0516 3340 ¥50,000
	○	○		ソフトキャリングケース(testo 350は使用不可)	503080 4010 ¥9,000
—	○		testo 350用 アタッチケース	0516 3510 ¥46,000	
	○	○		粉塵用フィルター&ドレンボット付ホース+耐熱300℃プレフィルタ付交換用プローブシャフト(排ガスプローブのハンドル部:0440 3334との併用) チップ・ペレット等の固形燃料からの粉塵測定に	0600 9765 ¥62,800
	○	○		油煙プレート付スモークテスター ポンプ式。ガス中の煤煙(スス)の測定用	0554 0307 ¥16,000
エンジン用排ガスプローブ					
	—	○	1,000℃	エンジン用排ガスプローブ(挿入長335mm) 4mホース(インラインフィルタ含む)付	0600 7555 ¥111,000
	—	○	1,000℃	焼結フィルタ付エンジン用排ガスプローブ(挿入長335mm) 4mホース(インラインフィルタ含む)付 ※フィルタ交換不可	0600 7556 ¥140,000
	—	○	1,000℃	エンジン用排ガスプローブ用K熱電対(1.2m)4mケーブル付	0600 8898 ¥90,000

*デジタルスモークテスターはP65をご参照ください。

○:選択可/推奨 △:選択可 —:選択不可

※この他のプローブ・アクセサリについては、排ガス計カタログをご参照いただくか、またはお問い合わせください。

※testo 330i用プローブ・アクセサリについてはお問い合わせください。

風速計・変換器
マルチ環境計測器

気圧・差圧計・変換器
マニホールド・真空計

温度計・温度ロガー
サーモグラフィ・変換器

湿度計・湿度ロガー
変換器

ポータブル
排ガス分析計

電圧・電流計

その他測定器

プローブ・アクセサリ

デジタルスモークテスター

ディーゼルエンジン用デジタルスモークテスター testo 338

スモーク度



赤外線プリンタ対応 (P83 参照)

ディーゼルエンジンから排出されるスモーク量を簡単に測定

testo 338は、エンジンタービンから排出される煤煙濃度を手軽に測定できる小型のデジタルスモークテスターです。測定結果がすぐに表示されるので、ディーゼルエンジンの煤煙放出量の測定や、メンテナンス時に数値を見ながら整備・調整が行えます。

特長

- ・光反射式でスモークを測定し、デジタル表示
- ・測定結果を自動的に画面に表示するので効率的
- ・表示単位はFSN、Bosch、mg/m³から選択可能
- ・本体メモリに200測定データを保存
- ・簡単操作
- ・オプションの専用ソフトウェアを使ってパソコンでデータ管理が可能

機能

- ・バックライト
- ・プリントアウト機能



testo 338セット付属品:
(左から)ガスサンプリングホース、
プロテクタ、バッグ

製品	型番	標準価格(税別)
testo 338 セット	0632 3381	¥630,000
同梱品: 本体、ガスサンプリングホース(挿入長240~285mm、長さ1.6m)、TopSafeプロテクタ、専用バッグ、バッテリー、ACアダプタ、スベアフィルター、出荷検査書		
アクセサリ	型番	標準価格(税別)
スベアフィルター(8ロール)	0554 0146	¥3,800
easyEmissionソフトウェア ※USB接続ケーブル付	0554 3334	¥79,000

測定表示単位	フィルター・スモークナンバー (FSN)	ボッシュナンバー	煤煙濃度 (mg/m ³)
測定範囲	0~2.5度	0~2.5度	0~70 mg/m ³
分解能	0.01度*	0.01度*	0.01mg/m ³
再現性	<0.08度*	<0.08度*	<1.5mg/m ³ (0~5mg/m ³) < 1.25mg/m ³ + 測定値の5% (5~70mg/m ³)
テストサンプル量	0.2l (FSN 0.2~2.5 度)、0.4l (FSN 0~0.3 度)		
保護等級	IP40 (TopSafeプロテクタ装着時)		
メモリ	200データ		
動作温度	+5~+45°C		
バッテリー	リチウムイオン充電電池(約4時間の連続測定が可能)		
外形寸法、質量	270×92×127mm、770g(バッテリー含む)		

*室温+25°C、1,000hPa時

風速計・変換器
マルチ環境計測器

気圧・差圧計・変換器
マニホールド・真空計

湿度計・温度ロガー
サーモグラフィ・変換器

湿度計・湿度ロガー
変換器

ポータブル
排ガス分析計

電圧・電流計





その他測定器

プローブ・アクセサリ

電気リカルツール（電圧・電流計）ラインナップ / デジタルマルチメーター

■ 電気リカルツール ラインナップ

テスターから、革新的な電圧・電流測定ツールが新登場。シンプルな機能で使いやすく、現場での作業の効率化と安全性の向上に役立ちます。

製品名	デジタル マルチメーター	AC/DC クランプメーター	フォークテスター	検電器	ボルトテスター
	testo 760	testo 770	testo 755	testo 745	testo 750
	P.66 	P.67  testo 770-3のみ	P.67 	P.68 	P.68  欧州規格品
測定タイプ	平均値応答/真の実効値	真の実効値	平均値応答	非接触	平均値応答
電圧 (AC/DC)	400mV~1000V	4~600V	6~1000V	12~1000V AC (2段階)	12~690V
電流	600 μ A~10A	600 μ A/600A	200A	—	—
抵抗	60~60M Ω	60~60M Ω	30~100k Ω	—	—
導通	30 Ω 以下	30 Ω 以下	30 Ω 以下	—	500k Ω 以下
単相極性テスト/相回転	○	○	○ (755-2)	—	○ (750-2/3)
周波数/ダイオード	○	○ (ダイオードのみ)	—	—	—
ディスプレイ	○	○	○	—	○ (750-3のみ)
標準価格 (税別)	¥13,100~	¥18,900~	¥18,900~	¥4,300	¥6,700~

デジタルマルチメーター testo 760-1/-2/-3

- 電 圧
- 電 流
- 抵 抗
- 校正可
お問い合わせください。



ボタン操作で使いやすく、電圧・電流測定を自動認識

testo 760は、ロータリースイッチでなくボタンで簡単に操作できるデジタルマルチメーター。テストリード接続時に電圧か電流が自動認識するので切換操作が不要です。AC/DC、レンジの自動切換機能付き。

特 長

- ・ ボタン式操作
- ・ AC/DC自動切換
- ・ 平均値応答型 (760-1)、真の実効値型 (760-2/-3)
- ・ 抵抗、静電容量、周波数、導通テスト、ダイオード測定
- ・ フレームロッド検査用に μ A測定が可能 (760-2/-3)

機 能

- ・ 最大・最小・平均値表示
- ・ ホールド
- ・ アラーム音・表示
- ・ ローパスフィルター (760-2/-3)

	testo 760-1	testo 760-2	testo 760-3
測定タイプ	平均値応答	真の実効値	真の実効値
表示値	4000カウント	6000カウント	6000カウント
直流電圧レンジ 精度	400mV/4/40/400/600V \pm (0.8%rdg +3)	600mV/6/60/600V \pm (0.8%rdg +3)	600mV/6/60/600/1000V \pm (0.8%rdg +3)
交流電圧レンジ 精度	400mV/4/40/400/600V \pm (1.0%rdg +3)	600mV/6/60/600V \pm (1.0%rdg +3)	600mV/6/60/600/1000V \pm (1.0%rdg +3)
直流電流レンジ 精度	4/10A \pm (1.5%rdg +5)	600 μ /6000 μ /60m/600m/6/10A \pm (1.5%rdg +5)	
交流電流レンジ 精度	4/10A \pm (1.0%rdg +3)	600 μ /6000 μ /60m/600m/6/10A \pm (1.50%rdg +5)	
抵抗レンジ 精度	400/4k/40k/400k/ 4M/40M Ω \pm (1.5%rdg +3)	60/600/6k/60k/600k/6M/60M Ω \pm (1.5%rdg +3)	
静電容量レンジ 精度	51.2n/512n/5.12 μ / 51.2 μ /100 μ F \pm (1.5%rdg+5) (512n/5.12 μ F)	6n/60n/600n/6 μ /60 μ /600 μ /6m/60mF \pm (1.5%rdg+5) (600n/6 μ /60 μ F)	
その他	導通・ダイオード	導通・ダイオード・温度・デューティ比	
動作温度	-10~+50 $^{\circ}$ C 湿度80%以下 (結露のないこと)		
バッテリー	単4乾電池×3		
外形寸法・質量	167×85×45mm	340g (バッテリー含む)	

製品	型番	標準価格 (税別)
testo 760-1 (平均値応答)	0590 7601	¥13,100
testo 760-2 (TRMS)	0590 7602	¥21,000
testo 760-3 (TRMS)	0590 7603	¥29,400

アクセサリ	型番	標準価格 (税別)
K熱電対アダプタ (DMM用)	0590 0002	¥3,900
マグネットハンガー	0590 0001	¥3,100
セイフティアリゲータークリップ	0590 0008	¥2,900
アリゲータークリップセット	0590 0009	¥2,900
クランプセンサ (testo 760-2/3用)	0590 0003	¥15,700
キャリングケース	0590 0016	¥3,900
延長リード線 (ストレートプラグ)	0590 0013	¥2,900
延長リード線 (直角プラグ)	0590 0014	¥2,900

風速計・交換器
マルチ環境計測器

気圧・差圧計・交換器
マニホールド・真空計

温度計・温度ロガー
サーモグラフィ・交換器

湿度計・湿度ロガー
交換器

ポータブル
排ガス分析計

電圧・電流計

その他測定器

プローブ・アクセサリ

AC/DC クランプメーター / フォークテスター

AC/DC クランプメーター testo 770-1/-2/-3

電圧 抵抗

電流

校正可

お問い合わせください。

770-3のみ

Bluetooth®

Download on the App Store

ANDROID APP ON Google play



垂直に開くジョー

垂直スライド式ジョーでケーブルを簡単にクランプ

testo 770は、垂直開閉式ジョーの真の実効値型AC/DCクランプメーターです。ケーブルが密集した場所でも簡単にクランプできます。モーター起動時の突入電流も実効値で測定可能です。

特長

- ・垂直に開くスライド式ジョーでクランプしやすい
- ・AC/DC自動切換
- ・真の実効値型
- ・抵抗、静電容量、導通テスト、ダイオード測定
- ・突入電流測定
- ・ μ A測定 (770-2/-3)、電力測定 (770-3)

機能

- ・最大・最小・平均値表示
- ・ホールド
- ・Bluetooth通信 (770-3)

製品	型番	標準価格 (税別)
testo 770-1	0590 7701	¥18,900
testo 770-2	0590 7702	¥25,200
testo 770-3	0590 7703	¥31,300

同梱品: 本体、テストリード×1セット、電池 ※770-2のみ: 熱電対アダプタ×1

アクセサリ	型番	標準価格 (税別)
K熱電対アダプタ (クランプメーター用)	0590 0021	¥3,900
セイフティアリゲータークリップ	0590 0008	¥2,900
アリゲータークリップセット	0590 0009	¥2,900
testo 755/770用キャリングケース	0590 0017	¥3,900
延長リード線 (ストレートプラグ)	0590 0013	¥2,900
延長リード線 (直角プラグ)	0590 0014	¥2,900

	testo 770-1	testo 770-2	testo 770-3
測定タイプ	真の実効値		
表示値	4000カウント		6000カウント
直流電圧レンジ 確度	4/40/400/600V ±(0.8%rdg +3)		6/60/600V ±(0.8%rdg +3)
交流電圧レンジ 確度	4/40/400/600V ±(1.0%rdg +3)		6/60/600V ±(1.0%rdg +3)
直流/交流 電流レンジ・確度	400 μ A (リード) ±(1.5%rdg +5) (770-2のみ) 400A (クランプ) ±(2.0%rdg +5)		600 μ A (リード) ±(1.5%rdg +5) 600A (クランプ) ±(2.0%rdg +5)
抵抗レンジ 確度	400/4k/40k/400k/4M/40M Ω ±(1.5%rdg +3)		60/600/6k/60k/600k/6M/60M Ω ±(1.5%rdg +3)
静電容量レンジ 確度	51.2n/512n/5.12 μ /51.2 μ /100 μ F ±(1.5%rdg+5) (512n/5.12 μ F)		6n/60n/600n/6 μ /60 μ /600 μ /6m/60mF ±(1.5%rdg+5) (600n/6 μ /60 μ F)
温度	—	-20~500°C (K熱電対)	
その他	導通・ダイオード		導通・ダイオード・電力・位相
動作温度	-10~+50°C 湿度80%以下 (結露のないこと)		
バッテリー	単4乾電池×3		
外形寸法・質量	249×96×43mm	385g (バッテリー含む)	クランプサイズ ϕ 32mm

フォークテスター testo 755-1/-2

電圧

電流

抵抗

校正可

お問い合わせください。



ボタン操作なしで電圧・電流・相回転・抵抗・導通をテスト

testo 755は、フォーククランプでAC電流、テストリードでAC/DC電圧、抵抗、導通を測定できます。テストリード測定では自動的に測定機能を切り換えるため、操作が要りません。電圧50V以上で注意喚起のためにアコースティックのアラーム音が鳴ります。testo 755-2は三相電源の電圧測定時に相回転も確認できます。

特長

- ・ボタン操作不要で測定機能を自動選択
- ・電流、電圧、抵抗、導通テスト
- ・相回転の確認や単相極性テストが可能 (755-2)
- ・プローブの先端部分は交換可能

機能

- ・自動電源ON
- ・LEDライト



製品	型番	標準価格 (税別)
testo 755-1	0590 7551	¥18,900
testo 755-2	0590 7552	¥24,200

同梱品: 本体、プローブチップ、電池

アクセサリ	型番	標準価格 (税別)
testo 755/770用キャリングケース	0590 0017	¥3,900
testo 755 交換用プローブチップ	0590 0015	¥2,300

	testo 755-1	testo 755-2
電圧 (AC/DC)	6~600V	6~1000V
電圧確度	±(1.5%rdg +3)	
直流電流	200A (40~70Hz)	
直流電流確度	±(3%rdg +3)	
アコースティック音	AC50V以上、DC120V以上で発生	
導通テスト	30 Ω 以下	
単相極性テスト	—	90~690V 50/60Hz
相回転テスト	—	100~400V 50/60Hz
抵抗	30~100k Ω (±1%rdg +5)	
動作温度	-10~+50°C 湿度75%以下 (結露のないこと)	
バッテリー	単4乾電池×2	
外形寸法・質量	199×62×40mm	310g (バッテリー含む)

風速計・変換器
マルチ環境計測器

気圧・差圧計・変換器
マニホールド・真空計

温度計・温度ロガー
サーモグラフィ・変換器

湿度計・湿度ロガー
変換器

ポータブル
排ガス分析計

電圧・電流計

その他測定器

プローブ・アクセサリ

検電器 / ボルトテスター

検電器 testo 745

電 圧

校正可

お問い合わせください。



電圧 (AC)	12~50V AC / 50~1000V AC
周波数特性	40~400Hz
動作温度	-10~+50℃ 湿度80%以下 (結露のないこと)
保護等級	IP67
バッテリー	単4乾電池×2
外形寸法	155×25×23mm
質量	65g (バッテリー含む)

非接触で通電を確認できるLEDライト付き検電器

testo 745は、検電感度を2段階で切換え可能な非接触検電器です。電気を検知するとLEDライトと音で通知します。

特 長

- ・最大1,000Vまでの電圧対応
- ・IP67の防滴防塵仕様
- ・12~1,000V、または50~1,000Vの2段階での感度切換え
- ・電気を検知すると光と音で通知

機 能

- ・LEDライト付き



先端のライトが手元を照らします。



製品	型番	標準価格 (税別)
testo 745	0590 7450	¥4,300
同梱品: 本体、電池		

ボルトテスター testo 750-1/-2/-3 欧州規格品

電 圧

校正可

お問い合わせください。



正面、側面、背面 (写真) の多方向から確認できます。

ボタン操作で使いやすく、電圧・電流測定を自動認識

testo 750は、特許取得済みの多方向 (正面・側面・背面) LEDディスプレイでどの位置からでも測定結果を確認することができます。電気回路、システムの電圧測定や単相の電圧側の確認に加え、導通テスターとしての使用にも最適です。

特 長

- ・特許取得済みの多方向LEDディスプレイ
- ・電圧計のヨーロッパ標準規格 DIN EN 6124-3:2010およびCAT III規格に準じた安全仕様
- ・電圧・電流・抵抗・導通を自動切換え
- ・残留電流回路遮断器テスト用のRCTリガー、振動荷重ボタン付き (750-2/-3)

機 能

- ・測定場所を照らすライト付き
- ・LCディスプレイ (750-3)



	testo 750-1	testo 750-2	testo 750-3
電圧 (AC/DC)	12V~690V / ±(3%rdg +5)		
LED 表示電圧	12V, 24V, 50V, 120V, 230V, 400V, 690V		
導通テスト	500kΩ以下		
単相極性テスト	—	100~690V AC	50/60Hz
相回転テスト	—	170~690V AC	50/60Hz
LCディスプレイ	無	無	有
安全規格	DIN-EN 61243-3:2014, CAT IV 600V / CAT III 1000V		
動作温度	-10~+50℃ 湿度95%以下 (結露のないこと)		
バッテリー	単4乾電池×2		
外形寸法・質量	280×78×35mm	295g (バッテリー含む)	

製品	型番	標準価格 (税別)
testo 750-1	0590 7501	¥6,700
testo 750-2	0590 7502	¥10,500
testo 750-3	0590 7503	¥14,600
同梱品: 本体、測定子プロテクター、測定子キャップ、電池		

アクセサリ	型番	標準価格 (税別)
testo 750用 キャリングケース	0590 0018	¥3,900

風速計・変換器
マルチ環境計測器

気圧・差圧計・変換器
マニホールド・真空計

温度計・温度ロガー
サーモグラフィ・変換器

湿度計・湿度ロガー
変換器

ポータブル
排ガス分析計

電圧・電流計

その他測定器

プローブ・アクセサリ

その他のラインナップ

■ その他のラインナップ

	照度計	騒音計	普通騒音計	振動計	回転計	回転計
製品名	testo 540	testo 815	testo 816-1	OH-580A	testo 460	testo 465
	P.70 	P.70 	P.71 	P.71 	P.72 	P.72 
測定範囲	0~99,999lx	32~130dB	30~130dB	0.1~199.9m/s ²	100~29,999rpm	1~99,999rpm
標準価格(税別)	¥18,200	¥36,600	¥77,000	¥158,000	¥20,200	¥29,700

	回転計	ストロボスコープ	ナノパーティクルカウンター	冷媒ガス検知器		ガス漏れ検知器
製品名	testo 470	testo 477	testo DiSCmini	testo 316-3	testo 316-4	testo 316-2
	P.72 	P.72 	P.73 	P.73 	P.73 	P.74 
測定範囲	1~99,999rpm	30~300,000FPM	1,000~1,000,000pt/cm ³ 10~300nm(モード径) LDSA μm ² /cm ³	(感度) 4g/year	(感度) 3g/year	CH ₄ 10ppm~4.0Vol.% C ₃ H ₈ 10ppm~1.9Vol.% H ₂ 10ppm~4.0Vol.%
標準価格(税別)	¥40,700	¥117,000	¥1,800,000	¥39,300	¥62,800~	¥47,000

	ガス漏れ検知器	アラーム付CO計		アラーム付CO/CO ₂ 計	pH計
製品名	testo 317-2	testo 317-3	testo 315-4	testo 315-3	testo 206
	P.74 	P.74 	P.74 	P.75 	P.75 
測定範囲	CH ₄ 100~20,000ppm C ₃ H ₈ 50~10,000ppm	0~1,999ppm	0~100ppm 5~95%rh/-10~+60℃*	CO 0~100ppm CO ₂ 0~10,000ppm 5~95%rh/-10~+60℃*	0~14pH
標準価格(税別)	¥20,400	¥24,000	¥60,300	¥122,000	¥18,200~

*testo 315-4、315-3の温湿度測定はオプションです。

風速計・変換器
マルチ環境計測器

気圧・差圧計・変換器
マニホールド・真空計

湿度計・温度ロガー
サーモグラフィ・変換器

湿度計・湿度ロガー
変換器

ポータブル
排ガス分析計

電圧・電流計

その他測定器

プローブ・アクセサリ

照度計 / 騒音計

小型照度計 testo 540

照 度

校正可

お問い合わせください。



測定範囲	0~99,999lx
精度±1digit	±3lxまたは±3%(基準との比較)
分解能	1lx (0~19,999lx)、10lx (その他の範囲)
動作温度	0~+50℃
バッテリー	単4乾電池×2 (約200時間)
外形寸法	133×46×25mm
質量	95g

照度測定で作業環境改善と省エネ

テスターの照度計は小型と高性能の2種類。

※取引証明には使用できません。

特 長

- ・人の目と同等の分光感度特性

機 能

- ・ホールド機能
- ・最大/最小値表示機能

製品	型番	標準価格(税別)
testo 540	0560 0540	¥18,200
同梱品:本体、ストラップ、ベルトホルダー、保護キャップ、乾電池、出荷検査書		

デジタル騒音計 testo 815

騒 音

校正可

お問い合わせください。



測定範囲	32~130dB
精度±1digit	±1.0dB
分解能	0.1dB
周波数範囲	31.5Hz~8kHz, A特性, C特性
出力	無し
動作温度	0~+40℃
バッテリー	9Vブロック型電池(約70時間)
外形寸法	255×55×43mm
質量	195g

デジタル普通騒音計

testo 815は、A,C特性の測定ができる普通騒音計です。

※型式承認は取得していません。

特 長

- ・周波数特性 A/C切換
- ・バックライト付大型ディスプレイ

機 能

- ・最大/最小値

製品	型番	標準価格(税別)
testo 815	0563 8155	¥36,600
同梱品:本体、ドライバー、風防キャップ、バッテリー		

アクセサリ	型番	標準価格(税別)
専用校正器	0554 0452	¥56,400
同梱品:本体		

風速計・変換器
マルチ環境計測器

気圧・差圧計・変換器
マニホールド・真空計

湿度計・温度ロガー
サーモグラフィ・変換器

湿度計・湿度ロガー
変換器

ポータブル
排ガス分析計

電圧・電流計

その他測定器

プローブ・アクセサリ

騒音計 / 振動計

普通騒音計 testo 816-1

騒音

校正可

お問い合わせください。



デジタル普通騒音計

testo 816-1は、作業環境の騒音レベルの測定に適した騒音計です。メモリを内蔵しており、長時間測定後のソフトウェアでの解析が可能です。騒音レベルをわかりやすいバーグラフで表示。

周波数特性 (A、C)、動特性 (Fast/Slow) の切替が可能。

規格 IEC61672-1 クラス2、ANSI S1.4 Type 2 に適合 (JIS適合)

特長

- ・周波数特性 A/C切替
- ・動特性 Fast (125ms)/Slow (1秒)
- ・31,000データメモリ
- ・バックライト

測定範囲	30~130dB
精度	±1.4dB (条件: 94dB, 1kHz時において)
分解能	0.1dB
メモリ	31,000データ
周波数範囲	20Hz~8kHz、A特性、C特性
出力	AC/DC
動作温度	0~+40℃
バッテリー	単3電池×4 (40時間)
外形寸法	272×83×42mm
質量	390g

製品	型番	標準価格 (税別)
testo 816-1	0563 8170	¥77,000

同梱品: 本体、風防キャップ、専用ソフトCD、パソコン接続ケーブル、バッテリー、専用ケース

アクセサリ	型番	標準価格 (税別)
専用校正器	0554 0452	¥56,400

振動計 OH-580A

振動

校正可

お問い合わせください。



3速度モードでの測定が可能な小型軽量振動計

加速度・速度・変位の3モードの測定が可能です。

工作機械・電動機・コンプレッサー等の保守点検や品質管理にお使いいただけます。

特長

- ・3モード (加速/速度/変位) の測定モード
- ・直流/交流出力機能を装備
- ・Hi/Loレンジ切り替え可能で、高精度測定が可能

機能

- ・最大値ホールド機能

測定範囲	加速度(ACC1):	Hi:1.0~199.9(m/s ²) Low:0.1~19.99(m/s ²)
	加速度(ACC2):	Hi:1.0~199.9(m/s ²) Low:0.1~19.99(m/s ²)
	速度(VEL):	Hi:1.0~199.9(mm/s) Low:0.1~19.99(mm/s)
	変位(DIS):	Hi:10~1,999(μm) Low:1.0~199.9(μm)
表示頻度	3回/秒	
動作環境	-10~+50℃、95%rh以下	
バッテリー	単3乾電池×2 (約30時間)	
外形寸法	72×24×220mm	
質量	200g	

製品	型番	標準価格 (税別)
OH-580A	503070 1010	¥158,000

同梱品: 本体、ピックアップ、ピックアップケーブル、マグネット、アタッチメント、マイナズドライバー、収納ケース、乾電池

アクセサリ	型番	標準価格 (税別)
アタッチメント (コンタクト用ピン)	503070 4100	¥8,000

風速計・変換器
マルチ環境計測器

気圧・差圧計・変換器
マニホールド・真空計

温度計・温度ロガー
サーモグラフィ・変換器

湿度計・湿度ロガー
変換器

ポータブル
排ガス分析計

電圧・電流計

その他測定器

プローブ・アクセサリ

回転計 / ストロブスコープ

非接触式回転計 testo 460/testo 465 非接触・接触式回転計 testo 470

回 転

校正可

お問い合わせください。



testo 460

testo 465

testo 470

	testo 460	testo 465	testo 470
測定範囲	100~29,999rpm	1~99,999rpm	非接触1~99,999rpm 接触0.1~19,999rpm
精度±1digit	測定値の±0.02%		
分解能 (代表値)	0.1rpm (100~999.9rpm)	0.01rpm (1~99.99rpm)	0.01rpm (1~99.99rpm)
その他	—	—	長さ、速さ
動作温度	0~+50℃		
バッテリー	単4乾電池×2 (約20時間)	単3乾電池×2 (約40時間)	
外形寸法	119×46×25mm	144×58×20mm	175×60×28mm
質量	85g	145g	190g

回転数を簡単に安全に測定

回転数を非接触測定できる光学式非接触式回転計です。測定対象物にリフレクタを貼り、LED照射して反射から回転数を測定します。小型で、デリーの点検に最適です。

testo 470は非接触での回転数測定のため、付属のプロブチップ、表面ディスクで回転物に直接当てて回転数、長さ、速さを測定することができます。

特 長

- ・最大/最小値 ・片手でできる簡単操作
- ・回転数速度、長さの測定 (470)

製品	型番	標準価格(税別)
testo 460	0560 0460	¥20,200
同梱品:本体、ストラップ、ベルトホルダー、リフレクタ、保護キャップ、乾電池、出荷検査書		
testo 465	0563 0465	¥29,700
同梱品:本体、ケース、リフレクタ、乾電池、出荷検査書		
testo 470	0563 0470	¥40,700
同梱品:本体、アダプタ、延長用シャフト、プロブチップ、表面速度ディスク、リフレクタ、乾電池、ケース		
アクセサリ	型番	標準価格(税別)
リフレクタ(150mm×5枚、反射シール)	0554 0493	¥2,900

LEDストロボスコープ testo 477

回 転

校正可

お問い合わせください。



回転体・反復運動体の状態確認に

testo 477は、1秒間に0.5回から5,000回の間隔でLEDを照射し、回転運動や反復運動をしている物体の動きや状態を残像効果で観察するために使用します。印刷機の色ずれや織り機の糸送りむらがおきていないかの確認や、ギアのかみ合わせに異常がないかなどをスローまたはストップモーションで確認することができます。

特 長

- ・最大300,000FPMの発光周波数で高速回転体にも対応
- ・高輝度白色LEDで、30cmの距離で約2,200Luxの明るさ
- ・発光時間調整可能
- ・外部トリガ信号で発光が可能
- ・発光周波数を保ち、発光位相の調整

発光周波数	30~300,000FPM(発光数/分), 0.5~5,000Hz
精度±1digit	設定値の±0.02%
分解能	0.1FPM(30~999FPM)/1FPM(1,000~300,000FPM)
発光部	白色LED×7(色温度 5,000~8,300K)
発光時間	任意設定(1μs~発光周期の5%)
位相調整	調整角度0~359°
動作温度	0~+45℃
バッテリー	単3乾電池×3(約5時間) NiMH充電式バッテリー×3(約11時間)
外形寸法	191×82×60mm
質量	400g

製品	型番	標準価格(税別)
testo 477	0563 4770	¥117,000
同梱品:本体、乾電池、出荷検査書、トリガーケーブル、ケース		

風速計・変換器
マルチ環境計測器

気圧・差圧計・変換器
マニホールド・真空計

湿度計・温度ロガー
サーモグラフィ・変換器

湿度計・湿度ロガー
変換器

ポータブル
排ガス分析計

電圧・電流計

その他測定器

プローブ・アクセサリ

ナノパーティクルカウンター / 冷媒ガス検知器

ナノパーティクルカウンター testo DiSCmini

- 平均粒子径
- 粒子数濃度
- LDSA



ハンドヘルドで3項目を同時測定できるナノパーティクルカウンター testo DiSCmini (Diffusion Size Classifier miniature) は、粒子数濃度、平均粒子径、LDSA*を1秒の分解能で同時に測定できるハンドヘルドの気中ナノパーティクルカウンターです。
有毒な汚染物質（溶接ヒューム、ディーゼルのスス、工業用ナノ物質）への防爆防止モニタリングや、ナノ粒子発生源の特定、室内・外気の空気清浄度の調査など、様々な環境でのナノ粒子研究・調査に使用できます。

- 特長**
- ・1台で粒子数濃度、平均粒子径、LDSA*を同時測定
 - ・軽量700gのハンドヘルドで移動・多点測定に最適
 - ・凝縮液や放射線源を使用しない電気式
 - ・SDカードでのデータ回収、USB接続によるPCへのデータ転送が可能
 - ・インポートしたデータはExcelまたは専用ツールで解析可能



製品	型番	標準価格(税別)
testo DiSCminiセット	133	¥1,800,000
同梱品: 本体、ケース、キャリーバッグ、SDカード、SDカードリーダー、インレット(吸気口)延長セット(インパクト、チューブ、コネクタ)、ACアダプタ、バッテリー、出荷検査書		
アクセサリ	型番	標準価格(税別)
SDカード(2GB)	0554 8803	¥2,300

測定項目	平均粒子径	10~300nm(モード径) 測定粒子サイズ:10~700nm
	粒子数濃度	検出可能な粒子数濃度は、粒子径と平均化時間によって異なります。標準値は以下の通りです。 ・20nm: 2,000~1,000,000 pt/cm ³ ・100nm: 500~500,000 pt/cm ³
	LDSA*	演算値(μm ² /cm ³)
精度		粒子径と粒子数濃度の±30%、絶対数で±500 pt/cm ³
流量		1.0 l/m ±0.1 l/m
時間分解能		1秒(1Hz)
暖機時間		5分
インターフェイス		USB(PCと接続)、SDカード(データ収集)
動作環境	圧力	絶対圧: 800~1,100 hPa 差圧最大(吸気口):±20 hPa
	温度・湿度	温度:+10~+30℃ 相対湿度:90%rh未満
バッテリー		専用充電電池(約8時間:雰囲気環境に依存、充電時間は約2~4時間)またはACアダプタ
外形寸法・質量		180×90×42.5mm 700g

*lung-deposited surface area

冷媒ガス検知器 testo 316-3/testo 316-4

冷媒ガス



testo 316-3

testo 316-4

フレキシブルチューブで冷媒リークを検知

testo 316-3/316-4は、冷凍空調設備のメンテナンスに必要とされる冷媒検知器です。センサがフレキシブルチューブに搭載され、使いやすだけでなく、センサ交換も簡単です。R32冷媒にも対応。

- 特長**
- ・検知量によりアラーム音が増大
 - ・ヒートダイオードセンサで、すぐに使用可能(316-3)
 - ・検知をアラーム音とディスプレイの色でお知らせ(316-4)
 - ・センサ交換でアンモニア冷媒にも対応(316-4)

製品	型番	標準価格(税別)
testo 316-3	0563 3163	¥39,300
同梱品: 本体、フィルタ、電池、ケース、出荷検査書		
testo 316-4セット1	0563 3164	¥62,800
testo 316-4セット2(NH ₃)	0563 3165	¥72,700
同梱品: 本体、センサ、イヤホン、ACアダプタ、ケース		
316-4 スペアセンサ	0554 3180	¥15,700
316-4 スペアセンサ(NH ₃)	0554 3181	¥23,400

	testo 316-3	testo 316-4
センサ感度	4g/year	3g/year
検知冷媒	R22, R134A, R404A, R410A, R507, R438A, CFC, HFC, HCFC	セット1 R134A, R22, R404A, H ₂ , CFC, HFC, HCFC セット2 NH ₃
動作環境	-18~+50℃、20~80%rh	-20~+50℃、20~80%rh
バッテリー	単1乾電池×2(100時間)	充電電池(約2年間)
チューブ長	370mm	370mm
質量	500g	348g

風速計・変換器
マルチ環境計測器

気圧・差圧計・変換器
マニホールド・真空計

湿度計・温度ロガー
サーモグラフィ・変換器

湿度計・温度ロガー
変換器

ポータブル
排ガス分析計

電圧・電流計

その他測定器

プローブ・アクセサリ

ガス漏れ検知器 / CO 計

ガス漏れ検知器 testo 316-2/testo 317-2

CH₄

C₃H₈

316-2のみ

H₂



testo 316-2



testo 317-2

2段階式アラームガス漏れ検知器

testo 316-2/317-2は、2段階のアラームを備えたガス漏れ検知器です。しきい値を超えるガスを検知すると、断続音のアラーム音が鳴り始めて大きくなっていきます。次のしきい値を超えると、アラーム音が連続音に変わります。また、316-2はファンで空気を攪拌して検知するので、より早く安全に検知できます。

特長

- ・2段階のアラームでガス漏れお知らせ
- ・メタン、プロパンガスを検知 (316-2は水素も検知)
- ・アラーム中にディスプレイが赤く点灯 (316-2)
- ・ファンで空気を攪拌してガス検知 (316-2)

	testo 316-2	testo 317-2
CH ₄ (メタン)	10ppm~4.0Vol.%	100~20,000ppm
C ₃ H ₈ (プロパン)	10ppm~1.9Vol.%	50~10,000ppm
H ₂ (水素)	10ppm~4.0Vol.%	—
アラームしきい値	CH ₄ : 200ppm (断続音) 10,000ppm (連続音) C ₃ H ₈ : 100ppm (断続音) 5,000ppm (連続音) H ₂ : 200ppm (断続音) 10,000ppm (連続音)	CH ₄ : 100ppm (断続音) 10,000ppm (連続音) C ₃ H ₈ : 50ppm (断続音) 5,000ppm (連続音)
動作温度	-5~+50℃	-5~+45℃
バッテリー	充電電池 (6時間)	単4乾電池×2 (4時間)
外形寸法・質量	190×57×42mm 348g	130×30×15mm 90g

製品	型番	標準価格 (税別)
testo 316-2	0632 3162	¥47,000
同梱品:本体、ACアダプタ、イヤホン		
testo 317-2	0632 3172	¥20,400
同梱品:本体、乾電池、ストラップ、ソフトケース		

アラーム付 CO 計 testo 317-3/testo 315-4

CO

校正可



testo 317-3



testo 315-4



温湿度モジュール装着時



赤外線プリンタ対応 (P83参照)
testo 315-4のみ

危険な一酸化炭素ガスを検知

一酸化炭素計は、周囲空気のCO濃度を測定します。バーナーなどの不完全燃焼による一酸化炭素を検知し、中毒回避に役立ちます。設定値を超える濃度を検知すると、画面表示とアラーム音の機能でお知らせします。testo 315-4はオプションの温湿度モジュールを接続すると、CO・温度・湿度を同時に測定できます。

特長

- ・設定値を超えると、画面表示とアラーム音でお知らせ
- ・アラーム音をイヤホンに出力可能 (317-3)
- ・温湿度モジュール (オプション) を接続すれば、一酸化炭素・温度・湿度の同時測定が可能 (315-4)

共通の機能

- ・アラーム
- ・バックライト

315-4の機能

- ・プリントアウト機能
- ・オートオフ機能
- ・TopSafeプロテクタ

	testo 317-3	testo 315-4
測定範囲 (CO)	0~1,999ppm	0~100ppm
精度±1digit	±3mm (0~29ppm) 測定値の±10% (30ppm~)	±3mm (0~20ppm) ±5ppm (20ppm~)
分解能	1ppm	0.5ppm
測定範囲 (温度・湿度) (オプション)	—	温度 -10~+60℃ 湿度 5~95%rh
精度±1digit	—	温度 ±0.5℃, 湿度 ±2.5%rh
分解能	—	温度 0.1℃, 湿度 0.1%rh
しきい値	任意値	任意値
動作温度	-5~+45℃	-10~+60℃
バッテリー	単4乾電池×2 (150時間)	専用リチウムポリマー充電電池 (約10時間)またはACアダプタ
外形寸法	130×30×20mm	190×65×40mm
質量	90g	200g

製品	型番	標準価格 (税別)
testo 317-3	0632 3173	¥24,000
同梱品:本体、乾電池、ソフトケース、ストラップ、イヤホン、出荷検査書		
testo 315-4	0632 3155	¥60,300
同梱品:本体、バッテリー、ACアダプタ (USBケーブル付き)、出荷検査書		
アクセサリ (315-4用)	型番	標準価格 (税別)
温湿度モジュール	0636 9725	¥14,700
TopSafeプロテクタ	0516 0221	¥4,000
TopSafeプロテクタ (温湿度モジュール装着時)	0516 0223	¥7,000
専用ケース	0516 0191	¥5,400

風速計・変換器
マルチ環境計測器

気圧・差圧計・変換器
マニホールド・真空計

温度計・温度ロガー
サーモグラフィ・変換器

湿度計・湿度ロガー
変換器

ポータブル
排ガス分析計

電圧・電流計

その他測定器

プローブ・アクセサリ

CO・CO₂計/pH計

アラーム付 CO・CO₂計 testo 315-3

CO
CO₂
校正可



赤外線プリンタ対応 (P83 参照)

温湿度モジュール装着時

一酸化炭素と二酸化炭素を同時測定

testo 315-3は、周囲空気中のCOとCO₂濃度を同時に測定します。設定値を超える濃度を検知すると、画面表示とアラーム音の機能でお知らせします。オプションの温湿度モジュールを接続すると、ビル管理法に基づく空気環境測定に必要なCO・CO₂・温度・湿度を同時に測定できます。燃焼機器を設置している厨房や、機械室、倉庫内などの作業現場の環境測定に便利です。

特長

- ・一酸化炭素(CO)と二酸化炭素(CO₂)を同時測定
- ・温湿度モジュール(オプション)を接続すれば、一酸化炭素・二酸化炭素・温度・湿度の同時測定が可能
- ・アラーム設定値を超えると、画面表示とアラーム音でお知らせ

機能

- ・アラーム
- ・バックライト
- ・オートオフ機能
- ・TopSafeプロテクタ
- ・プリントアウト機能

製品	型番	標準価格(税別)
testo 315-3	0632 3153	¥122,000
同梱品: 本体、バッテリー、ACアダプタ(USBケーブル付き)、出荷検査書		

アクセサリ	型番	標準価格(税別)
温湿度モジュール	0636 9725	¥14,700
TopSafeプロテクタ(温湿度モジュール装着時用)	0516 0223	¥7,000
ソフトケース	0516 0191	¥5,400

測定範囲(CO/CO ₂)	CO 0~100ppm	CO ₂ 0~10,000ppm
精度±1digit	±3ppm(0~20ppm) ±5ppm(20ppm~)	±300ppm(0~4,000ppm) 測定値の±8%(4,000~6,000ppm) ±500ppm(6,000ppm~)
分解能	0.5ppm	10ppm
応答速度(t90)	<120秒	<120秒
測定範囲(温度/湿度) (オプション)	温度 -10~+60℃, 湿度 5~95%rh	
精度±1digit	温度 ±0.5℃, 湿度 ±2.5%rh	
分解能	温度 ±0.1℃, 湿度 0.1%rh	
動作環境	-10~+60℃, 0~95%rh	
バッテリー	専用リチウムポリマー充電電池(約10時間)またはACアダプタ	
外形寸法・質量	190×65×40mm 200g	

pH計 testo 206 シリーズ

pH
温度
校正可

お問い合わせください。



要電極

電極を付け替えて多用途に使えるpH計

- testo 206-1 液体用
- testo 206-2 固形~半固形用
- testo 206-3 pH電極外付けタイプ。試験管などでの検査に

特長

- ・内部の比較電極液がジェル状になっており、長期使用が可能
- ・バッファ液を使用し1点または2点での校正が可能

機能

- ・pHセンサと温度センサが一体型になっており、自動的に温度補正
- ・液体用、固形~半固形用プローブ、BNCソケットの付け替えが可能

製品	型番	標準価格(税別)
testo 206-1	0563 2061	¥18,200
testo 206-2	0563 2062	¥30,400
同梱品: 本体、保存キャップ、TopSafeプロテクタ、壁掛け/ベルトホルダー、バッテリー		
testo 206-1 セット(本体・バッファ液・ケース)	0563 2065	¥30,400
testo 206-2 セット(本体・バッファ液・ケース)	0563 2066	¥42,200
testo 206-1 スペア電極(保存キャップ付)	0650 2061	¥10,000
testo 206-2 スペア電極(保存キャップ付)	0650 2062	¥20,900
testo 206-3(要電極)	0563 2063	¥14,700
同梱品: 本体、TopSafeプロテクタ、壁掛け/ベルトホルダー、バッテリー		
testo 206-3 01電極(温度センサなし)ケーブル長 1m	0650 2063	¥13,600
testo 206-3 14電極(温度センサ付)ケーブル長 1m	0650 2064	¥26,400

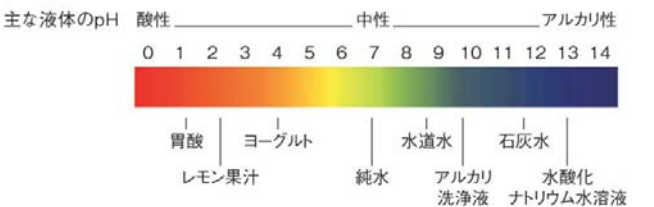

testo 206	
センサ	pH
測定範囲	0~+14pH
精度±1digit	±0.02pH
分解能	0.01pH
保護等級	IP68
動作温度	0~+60℃
バッテリー(寿命)	CR2032ボタン電池×1(約80時間)
外形寸法/質量	197×33×20mm 69g

風速計・変換器
マルチ環境計測器

気圧・差圧計・変換器
マニホールド・真空計

温度計・湿度ロガー
サーモグラフィ・変換器

湿度計・湿度ロガー
変換器

ポータブル
排ガス分析計

電圧・電流計

その他測定器

プローブ・アクセサリ

プローブ一覧

testo 435用 風速・環境測定用プローブ

	熱線式風速プローブ	マルチプローブ(風速・温湿度)	16mmペン式風速プローブ	φ60mmペン式風速プローブ
測定範囲	風速 0~+20m/s 温度 -20~+70℃	風速 0~+20m/s 温度 -20~+70℃ 湿度 0~100%rh	風速 0.6~40m/s(0~+60℃)	風速 0.25~20m/s(0~+60℃)
精度	±(0.03m/s+測定値の5%) ±0.3℃	±(0.03m/s+測定値の4%) ±0.3℃ ±2%rh(2~98%rh)	±(0.2m/s+測定値の1.5%)	±(0.1m/s+測定値の1.5%)
サイズ	最長820mm伸縮ロッド、先端φ7.5mm	最長745mm伸縮ロッド、先端φ12mm	最長820mm伸縮ロッド	最長910mm伸縮ロッド
ケーブル	1.5~2.0m(ロッド伸縮と連動)	0.9~1.5m(ロッド伸縮と連動)	0.8~1.5m(ロッド伸縮と連動)	1.0~1.5m(ロッド伸縮と連動)
型番	0635 1025	0635 1535	0635 9535	0635 9335
標準価格(税別)	¥42,400	¥76,400	¥67,900	¥67,900
対応機種	435	435	435	435
	φ100mmペン式プローブ	快適度プローブ	IAQプローブ(温度・湿度・CO ₂ ・気圧)	
測定範囲	風速 0.3~+20m/s 温度 0~+50℃	風速 0~+5m/s 温度 0~+50℃	温度 0~+50℃ 湿度 0~100%rh CO ₂ 0~10,000ppm 気圧 +600~1,150hPa	
精度	±(0.1m/s+測定値の1.5%) ±0.5℃	±(0.03m/s+測定値の4%) ±0.3℃	±0.3℃ ±2%rh(2~98%rh) ±(75ppm+測定値の3%)(0~5,000ppm) ±10hPa	
サイズ	先端φ100mm	最長820mm伸縮ロッド、先端φ90mm	先端φ21mm	
ケーブル	1.6m	1.5~2.0m(ロッド伸縮と連動)	1.6m	
型番	0635 9435	0628 0109	0632 1535	
標準価格(税別)	¥50,900	¥119,000	¥113,000	
対応機種	435	435-2, 435-4	435	
	COプローブ(室内環境測定用)	照度プローブ	L字型ビーター管	シリコンチューブ
測定範囲	CO 0~+500ppm	照度 0~100,000Lux	動作温度 0~+600℃、1~100m/s	最大差圧700hPaまで
精度	±5ppm(0~100ppm)	f1=6% f2=5%	—	—
サイズ	—	—	φ7mm	内径φ4mm、外径φ6mm、長さ5m×1本
ケーブル	1.5m	1.8m	(要シリコンチューブ)	—
型番	0632 1235	0635 0545	0635 2145(350mm)/2045(500mm)	0554 0440
標準価格(税別)	¥62,800	¥56,000	¥17,200/¥19,500	¥6,000
対応機種	435	435-2, 435-4	435-3, 435-4	435-3, 435-4

※1,000mmタイプもございます。

testo 435/635用 温湿度プローブ、絶対圧プローブ、熱貫流率(U-Value)プローブ

	温湿度プローブ	高温用温湿度プローブ	平衡含水率プローブ	水分計プローブ(高周波式)
測定範囲	温度 -20~+70℃ 湿度 0~100%rh	温度 -20~+125℃/耐熱+140℃ 湿度 0~100%rh	温度 0~+40℃ 湿度 0~100%rh	木材水分 ~50質量% 建材水分 ~20質量%
精度	±0.3℃ ±2%rh(2~98%rh)	±0.2℃ ±2%rh(2~98%rh)	±0.2℃ ±2%rh(2~98%rh)	±1.5%
サイズ	140mm×φ12mm、先端φ12mm	300mm×φ12mm、先端φ12mm	60mm×φ4mm、先端φ4mm	—
ケーブル	1.2m	1.8m	1.2m	1.2m
型番	0636 9735	0636 2161	0636 2135	0636 6160
標準価格(税別)	¥49,500	¥79,500	¥63,000	¥49,200
対応機種	435-2, 435-4, 635	435-2, 435-4, 635(635平衡含水率付)	435-2, 435-4, 635-2	635-2
	圧力露点プローブ	高精度圧力露点プローブ	絶対圧プローブ	熱貫流率(U-value)プローブ
測定範囲	湿度 0~100%rh 露点 -20~+50℃tpd	湿度 0~100%rh 露点 -40~+50℃tpd	絶対圧 0~+2,000hPa 大気圧測定も可能	温度 -20~+70℃
精度	±0.9℃tpd(+5.0~+50℃tpd)	±0.8℃tpd(-4.9~+50℃tpd)	±5hPa	±1.5℃(Class 1)
サイズ	300mm	300mm	—	φ1.5mm×3本
ケーブル	1.5m	1.6m	1.6m	1.5m(K熱電対三叉ケーブル)
型番	0636 9835	0636 9836	0638 1835	0614 1635
標準価格(税別)	¥122,000	¥163,000	¥56,000	¥32,600
対応機種	435-2, 435-4, 635	435-2, 435-4, 635	435, 635	435-2, 435-4, 635-2

風速計・変換器
マルチ環境計測器

気圧・差圧計・変換器
マニホールド・真空計

湿度計・温度ロガー
サーモグラフィ・変換器

湿度計・湿度ロガー
変換器

ポータブル
排ガス分析計

電圧・電流計

その他測定器

プローブ・アクセサリ

プローブ一覧

testo 445・風速変換器用 風速プローブ、testo 521 差圧プローブ、ピトー管

	熱式ボールプローブ	熱式ボールプローブ	熱線式プローブ	φ16mmペン式プローブ
測定範囲	風速 0~10m/s 温度 -20~+70℃	風速 0~10m/s 温度 -20~+70℃	風速 0~20m/s 温度 -20~+70℃	風速 0.6~40m/s (雰囲気温度:0~+60℃)
精度	±(0.03m/s+測定値の5%)	±(0.03m/s+測定値の5%)	±(0.03m/s+測定値の4%)	±(0.2m/s+測定値の1.5%)
サイズ	最長850mm伸縮ロッド、先端φ3mm	150mm×φ4mm、先端φ3mm	最長760mm伸縮ロッド、先端φ10mm	最長700mm伸縮ロッド、先端φ16mm
ケーブル	1.5~2.0m (ロッド伸縮と連動)	1.5m	1.5~2.0m (ロッド伸縮と連動)	1.5~2.0m (ロッド伸縮と連動)
型番	0635 1049	0635 1549	0635 1041	0628 0005
標準価格(税別)	¥93,400	¥73,000	¥93,400	¥91,700
対応機種	445,風速変換器	445,風速変換器	445,風速変換器	445,風速変換器
	φ16mmペン式プローブ	φ25mmペン式プローブ	350℃高温対応 ペン式プローブ	φ60mmペン式プローブ
測定範囲	風速 0.6~60m/s 温度 -30~+140℃	風速 0.6~40m/s 温度 -30~+140℃	風速 0.6~20m/s 温度 -40~+350℃	風速 0.25~20m/s (雰囲気温度: 0~+60℃)
精度	±(0.2m/s+測定値の1%) (0.6~40m/s)	±(0.2m/s+測定値の1%)	±(0.3m/s+フルスケールの1%)	±(0.1m/s+測定値の1.5%)
サイズ	180mm、先端φ16mm	180mm、先端φ25mm	560mm、先端φ25mm	先端φ60mm、90°折曲可
ケーブル	要ハンドルまたはロッド	要ハンドルまたはロッド	1.5m	要ハンドルまたはロッド
型番	0635 9540	0635 9640	0635 6045	0635 9440
標準価格(税別)	¥122,000	¥120,000	¥476,000	¥81,500
対応機種	445,風速変換器	445,風速変換器	445,風速変換器	445,風速変換器
	φ100mmペン式プローブ	マルチプローブ	ペンプローブ用ハンドル	ペン式プローブ用伸縮ロッド
測定範囲	風速 0.1~15m/s (雰囲気温度: 0~+60℃)	0~+10m/s, 0~100%rh -20~+70℃	—	—
精度	±(0.1m/s+測定値の1.5%)	±(0.03m/s+測定値の5%), ±2%rh, ±0.4℃	(ハンドル、ケーブル-30~+70℃耐熱)	(ロッド、ケーブル-30~+140℃耐熱)
サイズ	先端φ100mm、90°折曲可	270mm、先端φ21mm	—	最長1,000mm伸縮ロッド
ケーブル	要ハンドルまたはロッド	要接続ケーブル	1.5m	1.0~1.5m (ロッド伸縮と連動)
型番	0635 9340	0635 1540	0430 3545	0430 0941
標準価格(税別)	¥90,000	¥124,000	¥44,100	¥44,100
対応機種	445,風速変換器	445	445,風速変換器	445,風速変換器
	プラグイン接続ケーブル	超微差圧プローブ	絶対圧プローブ	温度センサ付ストレートピトー管
測定範囲	—	差圧 0~100Pa	絶対圧 0~2,000hPa	温度 0~+600℃ 風速 1~30m/s
精度	—	±(0.3Pa+測定値の0.5%)	±5hPa	—
サイズ	—	—	—	φ8mm
ケーブル	約1.5m	1.5m (要 シリコンチューブ・ピトー管)	1.5m (要 シリコンチューブ)	2.0m
型番	0409 0045	0638 1345	0638 1645	0635 2140 (500mm)
標準価格(税別)	¥39,000	¥102,000	¥73,000	¥38,900
対応機種	445,風速変換器	445,521	445,521	445,521

差圧プローブは0~10hPaタイプ、0~100hPaタイプもあります。

testo 445/645用 温湿度プローブ、圧カプローブ

	温湿度プローブ	極細型 温湿度プローブ	180℃高温対応 温湿度プローブ	PTFE被覆 温湿度プローブ
測定範囲	温度 -20~+70℃ 湿度 0~100%rh	温度 -20~+70℃ 湿度 0~100%rh	温度 -20~+180℃ 湿度 0~100%rh	温度 -20~+180℃ 湿度 0~100%rh
精度	±0.4℃ (-10~+50℃) ±2%rh (2~98%rh)	±0.4℃ (-10~+50℃) ±2%rh (2~98%rh)	±0.4℃ (+0.1~+50℃) ±2%rh (2~98%rh)	±0.4℃ (+0.1~+50℃) ±2%rh (2~98%rh)
サイズ	先端φ12mm	250mm×φ4mm、先端φ4mm	300mm×φ12mm、先端φ12mm	1,500+100mm×φ12mm、先端φ12mm
ケーブル	要ケーブル	要ケーブル	要ケーブル	要ケーブル
型番	0636 9740	0636 2130	0628 0021	0628 0022
標準価格(税別)	¥59,200	¥90,000	¥159,000	¥168,000
対応機種	445, 645	445, 645	445, 645	445, 645

風速計・変換器
マルチ環境計測器

気圧・差圧計・変換器
マニホールド・真実計

温度計・温度ロガー
サーモグラフィ・変換器

湿度計・湿度ロガー
変換器

ポータブル
排ガス分析計

電圧・電流計

その他測定器

プローブ・アクセサリ

プローブ一覧

風速計・変換器
マルチ環境計測器

気圧・差圧計・変換器
マニホールド・真空計

湿度計・温度ロガー
サーモグラフィ・変換器

湿度計・湿度ロガー
変換器

ポータブル
排ガス分析計

電圧・電流計

その他測定器

プローブ・アクセサリ

	加熱機能付き 温湿度プローブ	温湿度プローブ	±1%高精度 温湿度プローブ	圧力露点プローブ
				
測定範囲	温度 -20~+85°C 湿度 0~100%rh	温度 -20~+70°C 湿度 0~100%rh	温度 -20~+70°C 湿度 0~100%rh	湿度 0~100%rh 圧力露点 -20~+50°Ctpd
精度	±0.4°C (-10~+50°C) ±2.5%rh (2~98%rh)	±0.4°C (+0.1~+50°C) ±2%rh (2~98%rh)	±0.2°C (+10~+40°C) ±1%rh (10~98%rh)	±0.9°Ctpd (+5~+50°Ctpd)
サイズ	300mm×φ12mm, 先端φ12mm	300mm×φ21mm, 先端φ21mm	300mm×φ21mm, 先端φ21mm	300mm
ケーブル	要ケーブル	要ケーブル	要ケーブル	要ケーブル
型番	0636 2142	0636 9742	0636 9741	0636 9840
標準価格(税別)	¥137,000	¥65,500	¥90,900	¥221,000
対応機種	445, 645	445, 645	445, 645	445, 645
	高精度圧力露点プローブ	プローブ接続ケーブル		
				
測定範囲	湿度 0~100%rh 圧力露点 -40~+50°Ctpd	-		
精度	±0.8°Ctpd (-4.9~50°Ctpd)	-		
サイズ	300mm	-		
ケーブル	要ケーブル	(耐熱+50°C)		
型番	0636 9841	0430 0143 (1.5m)/0430 0145 (5m)		
標準価格(税別)	¥265,000	¥7,600/¥11,700		
対応機種	445, 645	445, 645		

testo 湿度プローブ用保護キャップ

	金属製保護ケージ	PTFE焼結キャップ	ワイヤメッシュ・フィルタ付キャップ	ステンレス鋼製焼結キャップ
				
用途	風速10m/s以下で使用	腐食性物質の測定・高風速測定・高湿度環境での長時間測定	風速5m/s以下で使用 細孔サイズ70µm	高風速測定・汚染空気環境での測定 孔サイズ100µm
サイズ	φ12mm	φ12mm	φ12mm	φ12mm
型番	0554 0755	0554 0756	0554 0757	0554 0641
標準価格(税別)	¥4,700	¥7,100	¥14,000	¥9,000
対応機種	湿度プローブ	湿度プローブ	湿度プローブ	湿度プローブ
	PTFE焼結フィルター	ステンレス鋼製焼結キャップ		
				
用途	耐腐食性で凝結・水・ハネに強い 圧縮空気、高湿度連続測定、高風速下用	高風速測定・汚染空気環境での測定		
サイズ	φ21mm	φ21mm		
型番	0554 0666	0554 0640		
標準価格(税別)	¥8,100	¥6,400		
対応機種	φ21mm湿度プローブ	φ21mm湿度プローブ		

testo 521/526用 差圧・絶対圧プローブ

使用には、プローブ接続ケーブルが必要です。差圧センサはシリコンチューブをご利用ください。

	製品	測定範囲	精度	型番	標準価格(税別)	シリコンチューブ	プローブ接続ケーブル
対応機種 521, 526	超微差圧プローブ	0~+100Pa	±(0.3Pa+測定値の0.5%)	0638 1347	¥102,000	型番:0554 0440 標準価格: ¥6,000(税別) (最大差圧700hPaまで)	型番:0430 0143(1.5m) 標準価格: ¥7,600(税別) または 型番:0430 0145(5m) 標準価格: ¥11,700(税別)
	微差圧プローブ	0~+10hPa	±0.03hPa	0638 1447	¥83,200		
	差圧プローブ	0~+100hPa	±0.1hPa(0~+20hPa)	0638 1547	¥73,900		
	絶対圧プローブ	0~+2,000hPa	±5hPa	0638 1847	¥73,000		

testo 521/526用 相対圧プローブ



使用には、プローブ接続ケーブル(型番:0409 0202)が必要です。

	製品	測定範囲	精度	型番	標準価格(税別)	プローブ接続ケーブル
対応機種 521, 526	低压プローブ	-1~+10bar	±フルスケールの1%	0638 1741	¥71,300	型番:0409 0202(2.5m) 標準価格:¥16,500(税別)
	高压プローブ	-1~+30bar		0638 1841	¥71,300	

400barまでの相対圧プローブは販売を終了しました。

プローブ一覧

NTC サーミスタ 温度プローブ

	気体温度プローブ	ショートプローブ	表面温度プローブ(防水型)	壁表面温度プローブ
			 ※液体浸漬用です。	
測定範囲	-50~+125℃	-20~+70℃	-50~+125℃(短時間+150℃)	-50~+80℃
精度(代表値)	±0.2℃(-25~+80℃)	±0.2℃(-20~+40℃)	±0.2℃(-25~+74.9℃)	±0.2℃(-25~+80℃)
応答速度	60秒	15秒	35秒	20秒
サイズ	115mm×φ5mm, 先端φ4mm	35mm×φ3mm, 先端φ3mm	115mm×φ5mm, 先端φ6mm	—
ケーブル	1.2m	なし	1.2m	3m
型番	0613 1712	0628 7510	0613 1912	0628 7507
標準価格(税別)	¥10,200	¥4,800	¥11,400	¥7,300
対応機種	温度計 110, 720, マルチ環境計測器 435, ロガー 175T2, 176H1, P1, Saveris 2 T2			
	面ファスナー式パイプ巻き付け型 表面温度プローブ	浸漬/芯温プローブ	食品用中心温度プローブ ステンレス鋼製	食品用中心温度プローブ ステンレス鋼製、PTFEケーブル
				
測定範囲	-50~+70℃	-50~+150℃	-50~+150℃	-50~+150℃
精度(代表値)	±0.2℃(-25~+70℃)	±0.2℃(-25~+74.9℃)	±0.2℃(-25~+74.9℃)	±0.2℃(-25~+74.9℃)
応答速度	60秒	10秒	8秒	8秒
サイズ	300mm×30mm, パイプ径75mmまで	115mm×φ5mm, 先端φ4mm	125mm×φ4mm, 先端φ3mm	125mm×φ4mm, 先端φ3mm
ケーブル	1.5m	1.2m	1.6m	1.5m(+250℃まで対応)
型番	0613 4611	0613 1212	0613 2211	0613 3311
標準価格(税別)	¥11,700	¥9,900	¥14,900	¥18,000
対応機種	温度計 110, 720, マルチ環境計測器 435, ロガー 175T2, 176H1, P1, Saveris 2 T2			
	アルミニウム製スリーブプローブ	高精度浸漬/芯温プローブ	高精度浸漬/芯温プローブ	フラットコードプローブ
				
測定範囲	-30~+90℃	-35~+80℃	-35~+80℃	-40~+125℃
精度(代表値)	±0.2℃(0~+70℃)	±0.2℃(-25~+75℃)	±0.2℃(-25~+75℃)	±0.2℃(-25~+80℃)
応答速度	190秒	5秒	5秒	8秒
サイズ	40mm×φ6mm, 先端φ6mm	40mm×φ3mm, 先端φ3mm	40mm×φ3mm, 先端φ3mm	90mm(60mm×φ5mm), 先端φ3.6mm
ケーブル	2.4m	1.5m	6.0m	2.0m(PTFE)
型番	0628 7503	0628 0006	0610 1725	0572 1001
標準価格(税別)	¥5,600	¥7,800	¥10,200	¥11,000
対応機種	温度計 110, 720, マルチ環境計測器 435, ロガー 175T2, 176H1, P1, Saveris 2 T2			

Pt100 温度プローブ

	気体温度プローブステンレス鋼製	防水型 表面温度プローブ	防水型 浸漬/芯温プローブ	耐腐食性ラボ用プローブ
				
測定範囲	-50~+400℃	-50~+400℃	-50~+400℃	-50~+400℃
精度(代表値)	±(0.15℃+測定値の0.2%) (-50~+300℃)	±(0.3℃+測定値の0.5%)	±(0.15℃+測定値の0.2%) (-50~+300℃)	±(0.15℃+測定値の0.2%) (-50~+300℃)
応答速度	70秒	40秒	12秒	45秒(ガラス管未装着時は12秒)
サイズ	114mm×φ5mm, 先端φ4mm	114mm×φ5mm, 先端φ9mm	114mm×φ5mm, 先端φ3.7mm	200mm×φ6mm, 先端φ5mm
ケーブル	1.2m(PTFE)	1.2m	1.2m	1.2m
型番	0609 1773	0609 1973	0609 1273	0609 7072
標準価格(税別)	¥12,200	¥15,700	¥11,000	¥15,500
対応機種	温度計 720, 735, 温度ロガー 176T2			
	食品用中心温度プローブ ステンレス鋼製	フラットコードプローブ	高精度 浸漬/芯温プローブ(デジタルプローブ)	
				
測定範囲	-50~+400℃	-85~+150℃	-80~+300℃	
精度(代表値)	±(0.15℃+測定値の0.2%) (-50~+300℃)	±(0.15℃+測定値の0.2%)	±0.05℃(0~+100℃)	
応答速度	10秒	35秒	60秒	
サイズ	125mm×φ4mm, 先端φ3mm	90mm(60mm×φ5mm), 先端φ3.6mm	295mm×φ4mm, 先端φ4mm	
ケーブル	1.5m	2.0m(PTFE)	1.5m	
型番	0609 2272	0572 7001	0614 0235	
標準価格(税別)	¥19,800	¥15,000	¥57,600	
対応機種	温度計 720, 735, 温度ロガー 176T2		温度計 735	

高精度温度プローブ接続時
分解能0.001℃(-80~199℃)

風速計・変換器
マルチ環境計測器

気圧・差圧計・変換器
マニホールド・真空計

温度計・温度ロガー
サーモグラフィ・変換器

湿度計・湿度ロガー
変換器

ポータブル
排ガス分析計

電圧・電流計

その他測定器

プローブ・アクセサリ

プローブ一覧

K熱電対 温度プローブ (コネクタ部:ミニチュアプラグ)

	気体用温度プローブ	高速応答表面温度プローブ	防水型表面温度プローブ	パドル型表面温度プローブ
			 ※液体浸漬用です。	
測定範囲	-60~+400℃	-60~+300℃	-60~+400℃	0~+300℃
精度	±2.5℃ (Class 2)	±2.5℃ (Class 2)	±2.5℃ (Class 2)	±2.5℃ (Class 2)
応答速度	200秒	3秒	30秒	5秒
サイズ	115mm×φ4mm, 先端φ4mm	115mm×φ5mm, 先端φ12mm	115mm×φ5mm, 先端φ6mm	145mm×φ8mm, ノドル7mm×40mm
ケーブル	1.2m	1.2m	1.2m	1.2m
型番	0602 1793	0602 0393	0602 1993	0602 0193
標準価格(税別)	¥8,400	¥17,400	¥8,400	¥18,000
対応機種	マルチ環境計測器 435, 480, 温度計 108, 922, 925, 735, 830-T2, 835, 温度ロガー 175T3, 176T3, 176T4, Saveris 2 T3, 温湿度計 635			
	防水型表面温度プローブ	L字型高速応答 表面温度プローブ	フラットヘッド表面温度プローブ	マグネットプローブ 20N
				
測定範囲	-60~+1,000℃	-60~+300℃	-50~+250℃	-50~+170℃
精度	±1.5℃ (Class 1)	±2.5℃ (Class 2)	±2.5℃ (Class 2)	±2.5℃ (Class 2)
応答速度	20秒	3秒	3秒	150秒
サイズ	150mm×φ2.5mm, 先端φ4mm	80mm×φ5mm, 先端50mm×φ12mm	最長680mmの伸縮ロッド	35mm×φ20mm
ケーブル	1.2m	1.2m	1.6m (ロッド伸縮と連動)	1.6m
型番	0602 0693	0602 0993	0602 2394	0602 4792
標準価格(税別)	¥15,700	¥20,400	¥46,000	¥22,100
対応機種	マルチ環境計測器 435, 480, 温度計 108, 922, 925, 735, 830-T2, 835, 温度ロガー 175T3, 176T3, 176T4, Saveris 2 T3, 温湿度計 635			
	マグネットプローブ 10N	面ファスナー式パイプ巻付型 表面温度プローブ	パイプクランプ表面プローブ	パイプクランププローブ
				
測定範囲	-50~+400℃	-50~+120℃	-60~+130℃	-50~+100℃ (短時間+130℃)
精度	±2.5℃ (Class 2)	±1.5℃ (Class 1)	±2.5℃ (Class 2)	±2.5℃ (Class 2)
応答速度	—	90秒	5秒	5秒
サイズ	75mm×φ21mm	395mm×20mm, パイプ径120mmまで	パイプ外径5~65mmに対応	15~25mmのパイプ径に対応
ケーブル	1.6m	1.5m	1.2m	1.2m
型番	0602 4892	0628 0020	0602 4592	0602 4692
標準価格(税別)	¥24,500	¥6,100	¥18,300	¥9,200
対応機種	マルチ環境計測器 435, 480, 温度計 108, 922, 925, 735, 830-T2, 835, 温度ロガー 175T3, 176T3, 176T4, Saveris 2 T3, 温湿度計 635			
	鉄板用表面温度プローブ	防水型浸漬芯温プローブ	高速応答防水浸漬芯温プローブ	高速応答防水浸漬芯温プローブ
				
測定範囲	-50~+230℃	-60~+400℃	-60~+800℃	-60~+1,000℃
精度	±2.5℃ (Class 2)	±2.5℃ (Class 2)	±1.5℃ (Class 1)	±1.5℃ (Class 1)
応答速度	45秒	7秒	3秒	2秒
サイズ	120mm×φ60mm	114mm×φ5mm, 先端φ3.7mm	60mm×φ5mm, 先端φ1.5mm	300mm×φ1.5mm (フレキシブル)
ケーブル	1.0m (メタル)	1.2m	1.2m	1.2m
型番	0628 9992	0602 1293	0602 2693	0602 0593
標準価格(税別)	¥23,100	¥5,900	¥16,600	¥13,600
対応機種	マルチ環境計測器 435, 480, 温度計 108, 922, 925, 735, 830-T2, 835, 温度ロガー 175T3, 176T3, 176T4, Saveris 2 T3, 温湿度計 635			
	防水型高速応答 ニードルプローブ	防水型浸漬/芯温プローブ	防水型食品用ステンレスプローブ	ステンレス鋼製スリーブプローブ
				
測定範囲	-60~+250℃	-50~+230℃	-60~+400℃	-50~+205℃
精度	±1.5℃ (Class 1)	±1.5℃ (Class 1)	±2.5℃ (Class 2)	±2.5℃ (Class 2)
応答速度	1秒	15秒	7秒	20秒
サイズ	150mm×φ1.4mm, 先端φ1mm	240mm×φ4mm	125mm×φ4mm, 先端φ3.2mm	40mm×φ6mm
ケーブル	1.2m	1.0m (メタル)	1.5m	1.9m
型番	0628 0026	0628 1292	0602 2292	0628 7533
標準価格(税別)	¥15,700	¥13,300	¥10,800	¥6,400
対応機種	マルチ環境計測器 435, 480, 温度計 108, 922, 925, 735, 830-T2, 835, 温度ロガー 175T3, 176T3, 176T4, Saveris 2 T3, 温湿度計 635			

本カタログに記載の熱電対センサーの測定範囲は、EN 60584-2に準拠した温度精度です。(P.29参照)

風速計・変換器
マルチ環境計測器

気圧・差圧計・変換器
マニホールド・真空計

温度計・温度ロガー
サーモグラフィ・変換器

湿度計・湿度ロガー
変換器











ポータブル
排ガス分析計

電圧・電流計

その他測定器

プローブ・アクセサリ

プローブ一覧

	フラットコードプローブ 浸漬/芯温プローブ	シースタイプフレキシブル 浸漬/芯温プローブ(針金タイプ)	シースタイプフレキシブル	シースタイプフレキシブル 浸漬/芯温プローブ
				
測定範囲	-40~+220℃	-200~+1,000℃	-200~+1,000℃	-200~+40℃
精度	±1.5℃ (Class 1)	±1.5℃ (Class 1)	±1.5℃ (Class 1)	±2.5℃ (Class 3)
応答速度	7秒	1秒	5秒	5秒
サイズ	90mm (60mm×φ5mm), 先端φ3.6mm	500mm×φ0.25mm	500mm×φ1.5mm	500mm×φ1.5mm
ケーブル	2.0m (PTFE)	2.0m (FEP絶縁)	—	—
型番	0572 9001	0602 0493	0602 5792	0602 5793
標準価格(税別)	¥7,800	¥18,300	¥3,900	¥5,000
対応機種	マルチ環境計測器 435, 480, 温度計 108, 922, 925, 735, 830-T2, 835, 温度ロガー 175T3, 176T3, 176T4, Saveris 2 T3, 温湿度計 635			
	シースタイプフレキシブル 浸漬/芯温プローブ	素線タイプ温度プローブ (ファイバークラス被覆)	素線タイプ温度プローブ (ファイバークラス被覆)	素線タイプ温度プローブ (PTFE被覆)
				
測定範囲	-200~+1,300℃	-50~+400℃	-50~+400℃	-50~+250℃
精度	±1.5℃ (Class 1)	±2.5℃ (Class 2)	±2.5℃ (Class 2)	±2.5℃ (Class 2)
応答速度	4秒	5秒	5秒	5秒
サイズ	1,000mm×φ3mm	800mm×φ1.5mm	1,500mm×φ1.5mm	1,500mm×φ1.5mm
ケーブル	—	—	—	—
型番	0602 5693	0602 0644	0602 0645	0602 0646
標準価格(税別)	¥7,000	¥2,300	¥3,900	¥4,000
対応機種	マルチ環境計測器 435, 480, 温度計 108, 922, 925, 735, 830-T2, 835, 温度ロガー 175T3, 176T3, 176T4, Saveris 2 T3, 温湿度計 635			
	輻射熱プローブ	K熱電対延長ケーブル(5m)	K熱電対素線タイプ用ハンドル	
		0602 5792/0602 5793 (フレキシブル) 0602 0644/0645/0646 (素線)用		
測定範囲	0~120℃	—	—	
精度	±1.5℃ (Class 1)	—	—	
応答速度	—	—	—	
サイズ	φ150mm	—	—	
ケーブル	1.45m	5.0m	1.2m	
型番	0602 0743	0554 0592	0409 1092	
標準価格(税別)	¥62,600	¥8,300	¥10,300	
対応機種	マルチ環境計測器 435, 480, 温度計 108, 922, 925, 735, 830-T2, 835, 温度ロガー 175T3, 176T3, 176T4, Saveris 2 T3, 温湿度計 635			

本カタログに記載の熱電対センサの測定範囲は、EN 60584-2に準拠した温度精度です。(P.29参照)

testo 445/645/521/526用 K熱電対温度プローブ (コネクタ部:DIN8ピン 馬蹄型)

	高速応答表面温度プローブ ハネ付	液体測定用 高速応答浸漬芯温プローブ		
				
測定範囲	-200~+300℃	-200~+600℃		
精度	±2.5℃ (Class 2)	±1.5℃ (Class 1)		
応答速度	3秒	1秒		
サイズ	150mm, 先端φ10mm	150mm×φ1.5mm, 先端φ1.5mm		
ケーブル	(要 接続ケーブル)	(要 接続ケーブル)		
型番	0604 0194	0604 0493		
標準価格(税別)	¥24,800	¥17,800		
対応機種	マルチ環境計測器 445, 湿度計 645, 圧力計 521, 526			
	プローブ接続ケーブル			
				
ケーブル	—			
型番	0430 0143 (1.5m)/0430 0145 (5m)			
標準価格(税別)	¥7,600/¥11,700			
対応機種	マルチ環境計測器 445, 湿度計 645, 圧力計 521, 526			

風速計・変換器
マルチ環境計測器

気圧・差圧計・変換器
マニホールド・真空計

温度計・温度ロガー
サーモグラフィ・変換器

温度計・湿度ロガー
変換器

ポータブル
排ガス分析計





電圧・電流計

その他測定器

プローブ・アクセサリ

プローブ一覧・アクセサリ

T熱電対 温度プローブ(コネクタ部:ミニチュアプラグ)

	気体プローブ	防水型表面温度プローブ	防水型浸漬/芯温プローブ	防水型食品用ハンドルプローブ 専用ハンドル&強化ケーブル(PUR)付
				
		※液体浸漬用です。		
測定範囲	-50~+350℃	-50~+350℃	-50~+350℃	-50~+350℃
精度	±0.2℃ (-20~+70℃/他Class 1)	±0.2℃ (-20~+70℃/他Class 1)	±0.2℃ (-20~+70℃/他Class 1)	±0.2℃ (-20~+70℃/他Class 1)
応答速度	25秒	30秒	7秒	6秒
サイズ	112mm×φ5mm,先端φ4mm	112mm×φ5mm,先端φ6mm	112mm×φ5mm,先端φ4mm	115mm×φ5mm,先端φ3.5mm
ケーブル	1.2m	1.2m	1.2m	1.5m
型番	0603 1793	0603 1993	0603 1293	0603 2492
標準価格(税別)	¥8,900	¥8,900	¥6,100	¥13,900
対応機種	温度計 108, 735, 温度ロガー 175T3, 176T3, 176T4, Saveris 2 T3, マルチ環境計測器testo 435, 温湿度計testo 635			
	防水型冷凍食品用ドリルプローブ	防水型食品用プローブ ステンレス製 強化ケーブル(PUR)	防水型食品用プローブ ステンレス製 強化ケーブル(FEP)	防水型高速応答ニードルプローブ
				
測定範囲	-50~+350℃	-50~+350℃	-50~+350℃	-50~+250℃
精度	±0.2℃ (-20~+70℃/他 Class 1)	±0.2℃ (-20~+70℃/他Class 1)	±0.2℃ (-20~+70℃/他Class 1)	±0.2℃ (-20~+70℃/他Class 1)
応答速度	8秒	7秒	7秒	2秒
サイズ	110mm×φ8mm,先端φ4mmネジ	110mm×φ4mm,先端φ3.2mm	125mm×φ4mm,先端φ3.2mm	60mm×φ1.4mm
ケーブル	1.2m	1.2m	1.6m	1.25m
型番	0603 3292	0603 2192	0603 3392	0628 0030
標準価格(税別)	¥19,100	¥11,300	¥16,300	¥14,300
対応機種	温度計 108, 735, 温度ロガー 175T3, 176T3, 176T4, Saveris 2 T3, マルチ環境計測器testo 435, 温湿度計testo 635			
	防水型高速応答ニードルプローブ	フレキシブル温度プローブ	フレキシブル温度プローブ (PTFE被覆)	
				
測定範囲	-50~+250℃	-50~+350℃	-50~+250℃	
精度	±0.2℃ (-20~+70℃/他Class 1)	±1.0℃ (-40~+133℃/他 Class 2)	±0.5℃ (-40~+250℃/他 Class 1)	
応答速度	2秒	5秒	2秒	
サイズ	150mm×φ1.4mm	500mm×φ1.5mm	2,000mm×φ1.5mm	
ケーブル	1.2m	—	2.0m (PTFE)	
型番	0628 0027	0628 0023	0603 0646	
標準価格(税別)	¥15,800	¥7,700	¥5,800	
対応機種	温度計 108, 735, 温度ロガー 175T3, 176T3, 176T4, Saveris 2 T3, マルチ環境計測器testo 435, 温湿度計testo 635			

本カタログに記載の熱電対センサの測定範囲は、EN 60584-2に準拠した温度精度です。(P.29参照)

testo 風量ファンネル

	風量ファンネルセット
	
サイズ	φ200mm, 330×330mmのセット
型番	0563 4170
標準価格(税別)	¥27,000
対応機種	417/φ100mmベーンプローブ



testo 417とφ200mmファンネルを使用して、排気口で風量測定

testovent 410/415は販売終了しました。

testo 湿度校正ポット

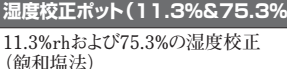
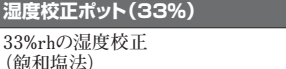
	湿度校正ポット(11.3%&75.3%)	湿度校正ポット(33%)
		
	11.3%rhおよび75.3%の湿度校正 (飽和塩法)	33%rhの湿度校正 (飽和塩法)
サイズ	各種プローブアダプタ付	各種プローブアダプタ付
型番	0554 0660	0554 0636
標準価格(税別)	¥41,700	¥19,500
対応機種	625, 435, 445, 480, 635, 645用湿度プローブ	445/645用湿度プローブ



湿度校正ポット(11.3%&75.3%)

風速計・変換器
マルチ環境計測器

気圧・差圧計・変換器
マニホールド・真空計

温度計・温度ロガー
サーモグラフィ・変換器

湿度計・湿度ロガー
変換器

ポータブル
排ガス分析計

電圧・電流計

その他測定器

プローブ・アクセサリ

アクセサリ

testo コンパクトクラス用収納ケース testo 416, 417, 425, 512, 110, 720, 922, 925, 625, 616

	ソフトケース	ソフトケース	システムケース	システムケース
サイズ	300×130×50mm	315×148×82mm	460×320×120mm	460×320×120mm
型番	0516 0210	0516 0191	0516 1201	0516 1200
標準価格(税別)	¥4,000	¥5,400	¥5,900	¥8,300
備考	キャンバス製	キャンバス製	プラスチック製、本体+プローブ(3本)	プラスチック製、本体+プローブ(3本)

testo 435/635/735 用収納ケース

	アタッチケース(小)	アタッチケース(大)
サイズ	454×319×135mm	520×400×130mm
型番	0516 1035	0516 1435
標準価格(税別)	¥13,400	¥21,900
備考	プラスチック製	プラスチック製



アタッチケース(小)

アタッチケース(大)

高温用温湿度プローブ(0636 2161)はアタッチケース(大・小)収納不可

testo 445/645/521 用収納ケース

	アタッチケース
サイズ	540×440×130mm
型番	0516 0445
標準価格(税別)	¥13,400
備考	プラスチック製



445/645
アタッチケース

testo 480 用収納ケース

システムケース(HVAC用)	システムケース(快速測定用)
690×430×190mm	690×430×230mm
0516 4800	0516 4801
¥33,800	¥33,800
プラスチック製	プラスチック製

testo 排ガス分析計用収納ケース

	310/320/330/340キャンバスバッグ	320/330アタッチケース(小)	320/330アタッチケース(大)	340アタッチケース
サイズ	540×220×70mm	510×390×130mm	510×390×180mm	510×390×145mm
型番	503080 4010	0516 3300	0516 3301	0516 3340
標準価格(税別)	¥9,000	¥12,200	¥19,200	¥50,000
備考	キャンバス製、プローブシャフト335mmまで	プラスチック製	プラスチック製	プラスチック製

	350/350Jアタッチケース	340/350排ガスプローブ用ケース
サイズ	570×470×210mm	1280×110(左)/240(右)×15mm
型番	0516 3510	0516 7600
標準価格(税別)	¥46,000	¥15,000
備考	プラスチック製	キャンバス製、プローブシャフト335mm以上も収納可



310/320/330/340
キャンバスバッグ

340/350
排ガスプローブ用
ケース

testo スマートプローブ用収納ケース

	スマートケース(VAC用)	スマートケース(ヒーティング用)
サイズ	270×190×60mm	250×180×70mm
型番	0516 0260	0516 0270
標準価格(税別)	¥3,900	¥3,900
備考	キャンバス製、405i, 410i, 605i, 510i, 905i 各1本	キャンバス製、549i, 115i, 510i, 410i 各1本

	スマートケース(冷凍空調用)	スマートケース(大)
サイズ	250×180×70mm	400×290×80mm
型番	0516 0240	0516 0283
標準価格(税別)	¥3,900	¥6,000
備考	キャンバス製、549i, 115i 各2本	キャンバス製、115i, 549i, 605i 各2本、405i, 410i, 510i, 905i 各1本

アクセサリ プリンタ

赤外線プリンタ

製品ページに左のプリンタマークがついている製品は赤外線プリンタで印刷ができます。

赤外線プリンタ対応

プリンタ
型番:0554 0549
標準価格(税別):¥34,000

スベア感熱紙
型番:0554 0568
標準価格(税別):¥3,700
ACアダプタ
型番:0554 1096
標準価格(税別):¥6,800



校正可 マークのある製品は校正試験対象です。

校正試験のご案内 校正試験料金には、トレーサビリティ体系図の発行を含みます。

テスターでは計測器の定期校正をお薦めしています。定期的に校正を行うことにより、より正確で信頼性の高い計測データのクオリティを維持することができます。テスターは定期メンテナンスと定期校正を通じて、1台の計測器を末永くご愛用頂けるようサポートしてまいります。※校正試験受付はテスター製品に限らせて頂きます。

風速計・変換器
マルチ環境計測器

気圧・差圧計・変換器
マニホールド・真実計

温度計・温度ロガー
サーモグラフィ・変換器

湿度計・湿度ロガー
変換器

ポータブル
排ガス分析計

電圧・電流計

その他測定器

プローブ・アクセサリ



*本カタログの内容は、予告なく変更される場合があります。*掲載されている価格は、2018年7月現在のものです。

株式会社テストー www.testo.com

〒222-0033 横浜市港北区新横浜 2-2-15 バレアナビル7F
● **セールス** TEL.045-476-2288 FAX.045-476-2277
● **サービスセンター(修理・校正)** TEL.045-476-2266 FAX.045-476-2277

📞 **ヘルプデスク** TEL.045-476-2547
ホームページ <http://www.testo.com> e-mail info@testo.co.jp

お問い合わせは

(2018.07)